

DETALHAMENTO EXTERNO
OUTER DETAIL / DETALLES EXTERNOS

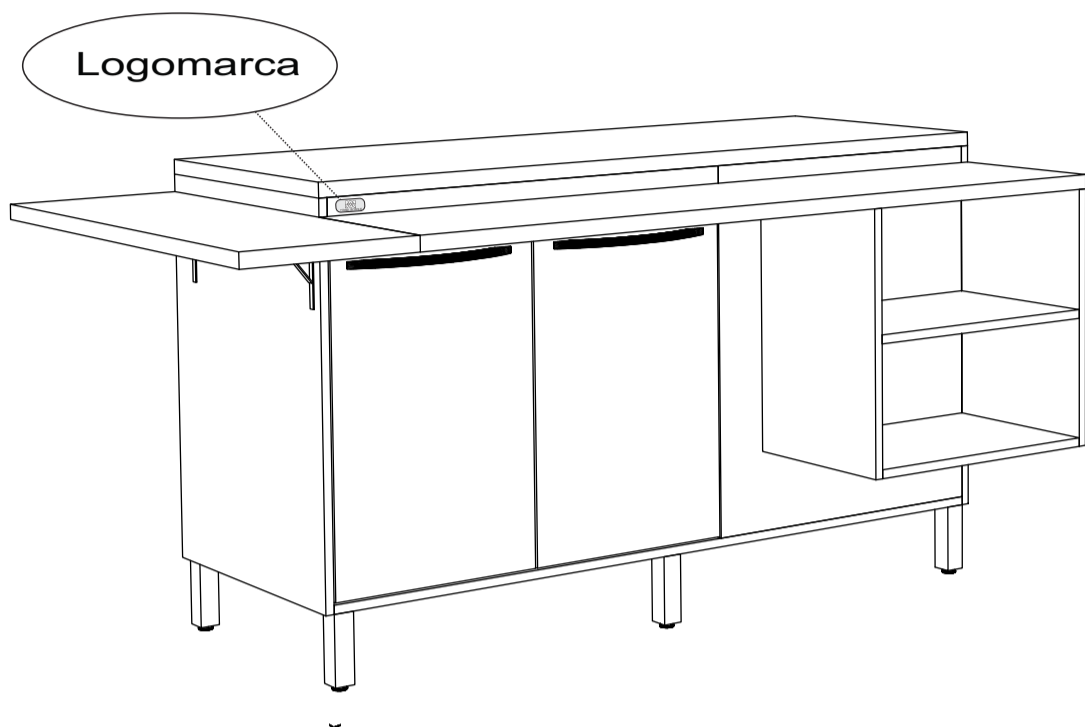

DETALHAMENTO INTERNO
INTERNAL DETAIL / DETALLES INTERNOS



TABELA COR / COLOR TABLE / TABLA DE COLOR

DESCRİÇÃO/DESCRIPTION/DESCRİCIÓN	CÓDIGO
BR BRANCO	06
TK TEKA	66
D.NG DIAMANTE NEGRO	96

INSTRUÇÃO MONTAGEM PRODUTO
ASSEMBLY INSTRUCTION / INSTRUCCIONES DE MONTAJE

Separar as peças e acessórios de maneira organizada
Separate parts and accessories in way organized
Separar las piezas y accesorios de manera organizada

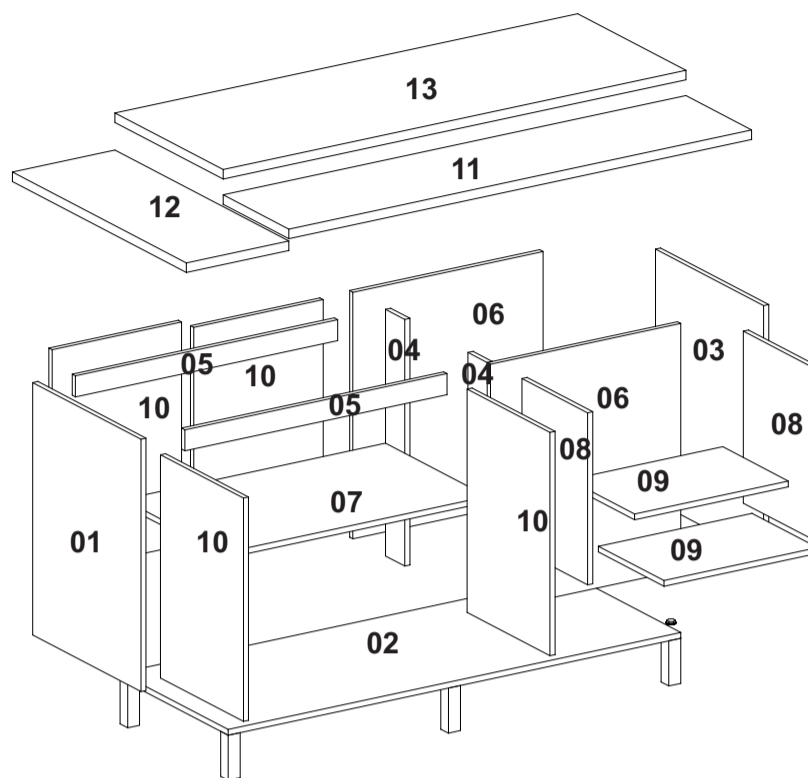
Forrar o chão com o papelão das embalagens
Cover the floor with the cardboard
Cubrir el suelo con la embalaje de cartón

É necessário 01 pessoa para montar o produto
It is necessary one person to assembly
Es necesario una persona para ensamblar

Ferramentas necessárias
(não fornecidas)
Not include tools / No herramientas

CUIDADO PARA CONSERVAÇÃO E LIMPEZA DO MÓVEL
CARE TO CONSERVATION AND CLEAN
CUIDADO PARA LA CONSERVACIÓN Y LA LIMPIEZA

O peso máximo de carga informado refere-se a objetos distribuído de maneira uniforme sobre toda área de contato da peça.
Set maximum weight load refers to objects distributed uniformly over the entire contact area of the workpiece.
Conjunto de carga máxima de peso se refiere a objetos distribuídos uniformemente sobre toda el área de contacto de la pieza de trabajo.

Não molhar o móvel e não expor em lugar úmido
Do not wet the mobile and do not expose in a wet place
No moje el producto y no exponer en un lugar húmedo

Não expor o móvel próximo de fontes de calor
Do not expose the mobile near heat sources
no exponga cercano de fuentes de calor

Não usar produtos abrasivos.
Do not use abrasive products.
No utilice productos abrasivos.

Limpe com flanela limpa e seca.
Clean with dry cloth
Limpieza con un paño limpio y seco

LISTA DE ACESSÓRIOS E FERRAGEM
ACCESSORIES AND HARDWARE / ACCESORIOS Y EQUIPOS

06PÇS A Cavilha - 6x30 madeira Peg / Clavija	36PÇS B Parafuso 4,5x45 Screw / Tornillo	08PÇS C Parafuso 3,5x25 Screw / Tornillo	80PÇS D Parafuso -3,5x12 Screw / Tornillo	02PÇS E Chapa Reta 4 Furos Straight plate / placa recta	08PÇS F Dobradiça 26mm Hinges / Bisagras	16PÇS G Cantoneira Zamac corner / rinconera	02PÇS H Suporte ilha Island support / soporte
06PÇS I Pé Foot/Pié	04PÇS J Puxador Handle/Manijas	08PÇS L Tampa Minifix Cover Minifix / Tamba	06PÇS M Parafuso 5,0x50 Screw / Tornillo				

Nº	DESCRİÇÃO DA PEÇA / Description / Descripción			BR	BR/TK	MAT. PRIMA	MEDIDAS	QTDE
01	LATERAL PORTA	SIDE DOOR	LATERAL PUERTA	MB05.06	MB05.06	MDP	660x495x15	01
02	BASE	BASE	BASE	MB05.06	MB05.06	MDP	1325x495x15	01
03	LATERAL	SIDE	LATERAL	MB05.06	MB05.06	MDP	660x495x15	01
04	BATENTE	FRAME	BATENTE	MB05.06	MB05.06	MDP	645x88x15	02
05	VISTA SUPERIOR	SUPERIOR VIEW	VISTA SUPERIOR	MB05.06	MB05.06	MDP	768x55x15	02
06	PAINEL FIXO	FIX PANEL	PANEL FIJO	MB05.06	MB05.06	MDP	542x645x15	02
07	PRATELEIRA	SHELF	REPISAS	MB05.06	MB05.06	MDP	768x461x15	01
08	LATERAL DO NICH	NICHE SIDE	LATERAL DO NICH	MB05.06	MB05.06	MDP	450x295x15	02
09	PRATELEIRA DO NICH	NICHE SHELF	REPISA DO NICH	MB05.06	MB05.06	MDP	450x295x15	02
10	PORTA	DOOR	PUERTA	MB05.06	MB05.66	MDP	585x381x15	04
11	PRATELEIRA DO BAR MAIOR	BIG SHELF	REPISA GRANDE	MB05.06	MB05.06	MDP	1355x300x25	01
12	PRATELEIRA DO BAR MENOR	SMALL SHELF	REPISA PEQUENA	MB05.06	MB05.06	MDP	795x300x25	01
13	TAMPO	TOP	TAMPO	MB05.96	MB05.96	MDP	1365x500x25	01

PASSO 1	Preparar a peça (10) utilizando as ferragens (D e F). Preparar a peça (02) utilizando as ferragens (M+I).	PASSO 2	Fixar as peças (01,03,04 e 05) na peça (02) Utilizando a ferragem (B,G,D e A).
STEP 1	Prepare the piece (10) using the tools (D, F). Prepare the piece (02) using the tools (M+I).	STEP 2	Fix the (01,03,04, 05) in the (02) using (B,G,D + A).
PASO 1	Prepare la pieza (10) usando las herrages (D, F). Prepare la pieza (02) usando las herrages (M+I).	PASO 2	Fije (01,03,04, 05) en la (02) usando (B,G,D + A).

PASSO 3	Fixar a peça (06) nas peças (03 e 04) utilizando a ferragem (B).	PASSO 4	Fixar as peças 10 nas peças 01 e 04 utilizando a ferragem (D). Fixar a ferragem (C+J) nas peças 10. Utilizar o acessório (L) para melhor acabamento na peça 10.
STEP 3	Fix the (06) in the (03, 04) using (B).	STEP 4	Fix the 10 in the 01, 04 using (D). Fix the (C+J) in the 10. Use (L) to best finish 10.
PASO 3	Fije la (06) en las (03 y 04) usando (B).	PASO 4	Fije 10 en las 01, 04 usando (D). Fije (C+J) en la 10. Use (L) para mejor acabdo de 10.

PASSO 5	Fixar as peças 8 nas peças 9 utilizando a ferragem (B). Fixar a peça 8 na peça 6 utilizando a ferragem (B).	PASSO 6	Fixar a peça 11 nas peças 5 e 6 utilizando a ferragem (B). Fixar a peça 11 nas peças 8 utilizando as ferragens (D+G). Fixar a peça 12 na peça 1 utilizando as ferragens (D+H). Fixar a peça 12 na peça 11 utilizando as ferragens (D e E).
STEP 5	Fix the 08 in the 09 using (B). Fix the 08 in the 06 using (B).	STEP 6	Fix 11 in the 5, 6 using (B). Fix 11 in the 8 using (D+G). Fix 12 in the 01 using (D+H). Fix the 12 in the 11 using (D+ E).
PASO 5	Fije la 08 en la 09 usando (B). Fije la 08 en la 06 usando (B).	PASO 6	Fije 11 en la 5, 6 usando (B). Fije 11 en la 8 usando (D+G). Fije 12 en la 01 usando (D+H). Fije 12 en la 11 usando (D+ E).

PASSO 7	Fixar a peça 13 nas peças 1,3 e 6 utilizando as ferragens (D+G).	ASPECTO FINAL DO PRODUTO FINAL ASPECT / ASPECTO FINAL	
STEP 7	Fix the 13 in the 1,3, 6 using (D+G).		
PASO 7	Fije 13 en la 1,3, 6 usando (D+G).		