

COMODA

Italia

Esquema de montagem

01

LIMPEZA

- 1- Pano levemente umedecido com água, seguido de pano seco.
- 2- Não utilizar produtos químicos ou abrasivos.

Pessoas Necessárias para Montagem



1 pessoa

Ferramentas Necessárias para montagem (não fornecidas)



Chave Phillips



Chave Fenda



Martelo



Martelo Borracha

ATENÇÃO

- 1- Ler e observar atentamente todas as instruções antes de iniciar a montagem.
- 2- A montagem do produto deverá ser feita em uma superfície limpa e plana. Aconselhamos utilizar a embalagem para forrar o chão a fim de não danificar o produto.
- 3- Evitar batidas e o contato com objetos cortantes.
- 4- A montagem deste produto deve ser feita por pessoas capacitadas.

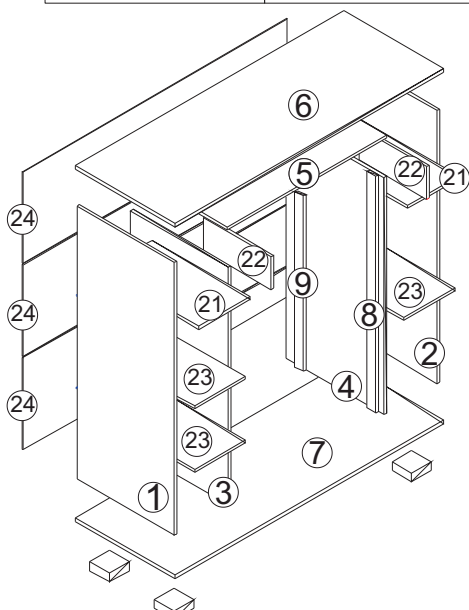

Atenção em caso de usar parafusadeira, usar torque baixo

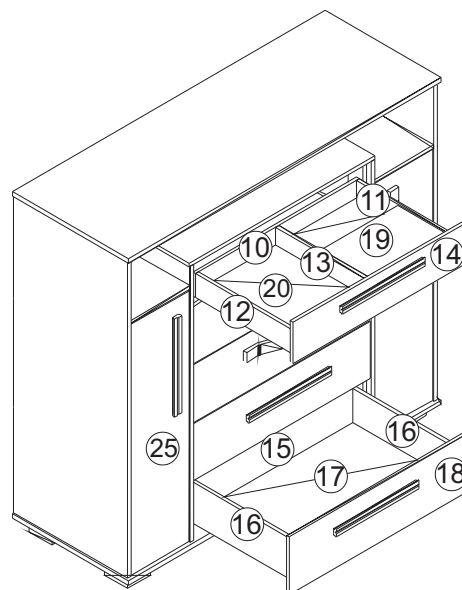

Cod.	Nº	Descrição das Peças	Medidas (mm)	Quant.
6240	01	LATERAL ESQUERDA	1086X450X15	01
6241	02	LATERAL DIREITA	1086X450X15	01
6242	03	DIVISORIA ESQUERDA	943X450X15	01
6243	04	DIVISORIA DIREITA	943X450X15	01
6469	05	TAMPO INFERIOR	742X452X15	01
6244	06	TAMPO SUPERIOR	1244X460X30	01
6245	07	BASE	1244X460X15	01
6453	08	DISTANCIADOR FRONTAL	940X60X15	02
6454	09	DISTANCIADOR TRASEIRO	940X60X15	02
6455	10	TRASEIRO DE GAVETA PEQUENA	650X80X15	01
6456	11	LATERAL DIREITA DA GAVETA PEQUENA	400X80X15	01
6457	12	LATERAL ESQ. DA GAVETA PEQUENA	400X80X15	01
6459	13	DIVISOR DE GAVETA PEQUENA	400X80X15	01
6460	14	FRENTE DA GAVETA PEQUENA	697X136X15	01
6462	15	TRASEIRO DA GAVETA GRANDE	650X140X15	04
6463	16	LATERAL DA GAVETA GRANDE	400X140X15	08
6473	17	FUNDO DA GAVETA GRANDE	632X412X03	04
6461	18	FRENTE DA GAVETA GRANDE	697X196X15	04
6458	19	TAMPA INTERNA DA GAVETA PEQUENA	303X200X15	01
5808	20	FUNDO DA GAVETA PEQUENA	315X412X03	02
6246	21	PRATELEIRA FIXA	448X235X15	02
6247	22	REFORÇO DO TAMPO	314X128X15	02
6248	23	PRATELEIRA MOVEL	430X235X15	03
6250	24	TRASEIROS	1230X367X03	03
6249	25	PORTAS	857X229X15	02

COMODA

Italia

Informações Técnicas

02

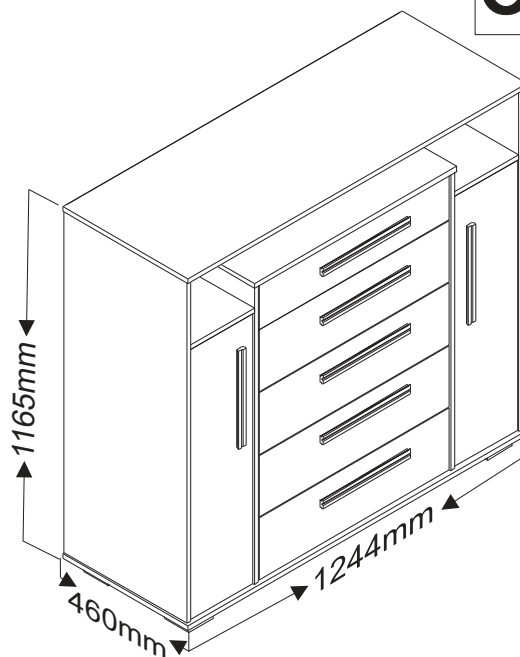

Medidas do produto montado

Acessórios em escala 1:1

A esc.1:1 Cavilha 6x20 (x78) (Madeira)	B esc.1:1 Minifix (x46) (Metal)	C esc.1:1 Tambor 15x12 (x46) (Metal)	D esc.1:1 Parafusos 3.5x25 Flange (x22) (Metal) <i>distanciador e puxador</i>
E esc.1:1 Parafuso 3.5x14 cab. chata (x71) (Metal dourado) <i>corrediças e cabideiro</i>	F sem esc. Parafusos 4x35 cab. chata (x6) (Metal) <i>pesinhos</i>	G sem esc. Corrediça tel. 400mm (x05) (Metal)	H esc.1:1 Pino 6x8mm (x14) (Plastico Cinza) <i>gaveta pequena e prateleira movel</i>
I sem esc. Puxadores 300mm (7x)	J sem esc. Perfil H 1198x25x06mm (x02) (Plastico Cinza)	K esc.1:1 Pregos 8x11 (x40) (Metal)	L esc.1:1 Suporte de prateleira 15x15x08 (x03) (plastico Preto) <i>gaveta pequena</i>
M sem esc. Suporte de Cabideiro (2x)	N sem esc. Pesinhos 35x70x90 (x06) (madeira/ps)	O esc.1:1 Cantoneira suporte triangular 15X15x13 (x8) (plástico preto) <i>fundo de gaveta</i>	P sem esc. Calço alto Dobradiça (4x)
P sem esc. Dobradiça 25mm (4x)	Q Cabideiro 225mm (1x)		

03



COMODA

Italia

Montagem passo a passo

Pré montagem da peça nº1

Componentes usados nessa fase

- 4 Cavilhas 6x20 **A**
- 2 calço de dobradiças **P**
- 4 Parafusos 3.5x14 **E**
- 4 Pino 6x8 **H**
- 2 Minifix **B**

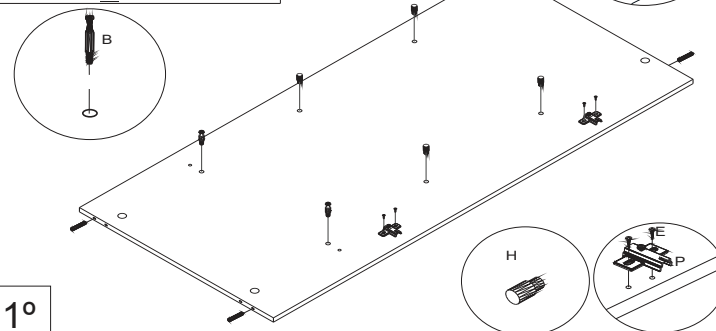

1º

Pré montagem da peça nº2

Componentes usados nessa fase

- 4 Cavilhas 6x20 **A**
- 2 calço de dobradiças **P**
- 4 Parafusos 3.5x14 **E**
- 4 Pino 6x8 **H**
- 2 Minifix **B**

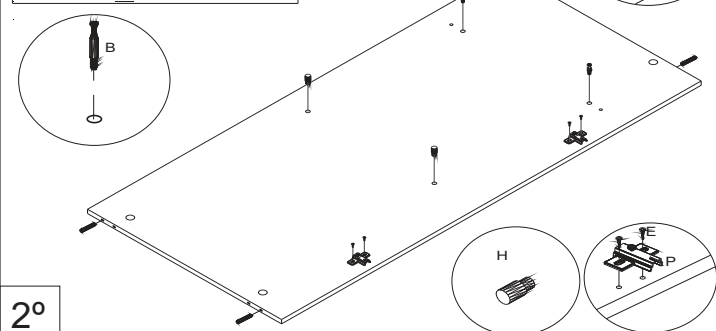

2º

Fixação de 1 peças nº8 e 1 peça nº9 na peça nº3

Componentes usados nessa fase

- 4 Cavilhas 6x20 **A**
- 4 Parafusos 3.5x22 **D**

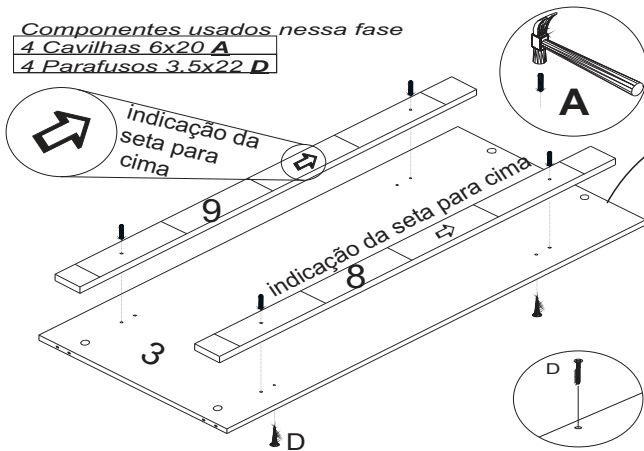

Fixação de 1 peças nº8 e 1 peça nº9 na peça nº4

Componentes usados nessa fase

- 4 Cavilhas 6x20 **A**
- 4 Parafusos 3.5x22 **D**

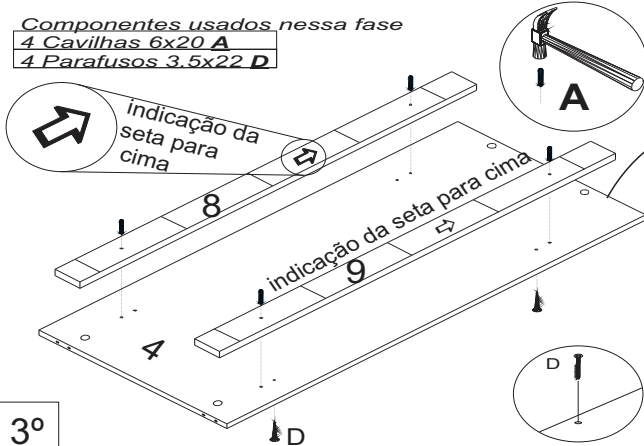

3º

Componentes usados nessa fase

- 4 Cavilhas 6x20 **A**
- 4 pino 6x8 **H**
- 2 Minifix **B**

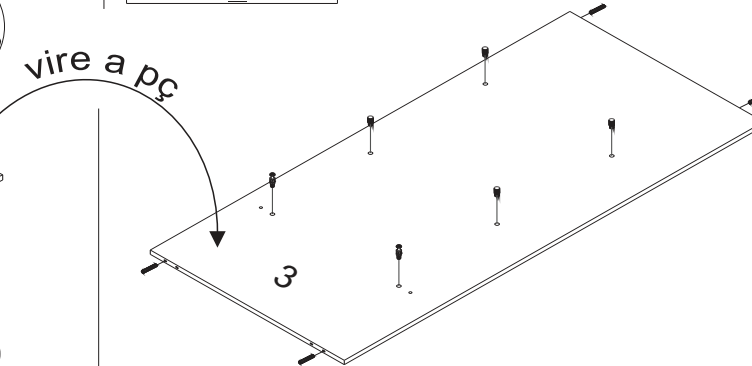

Componentes usados nessa fase

- 4 Cavilhas 6x20 **A**
- 2 pino 8x10 **H**
- 2 Minifix **B**

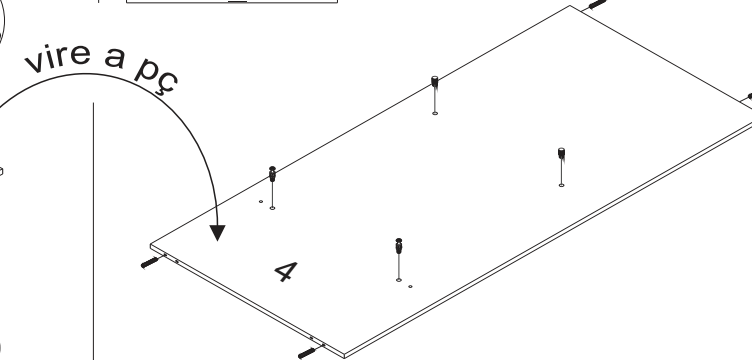

Fixação das corrediças nas peças nº8 e nº9

Componentes usados nessa fase

- 20 Parafusos 3.5x14 **E**
- 5 Corrediças 400mm **G** Parte1

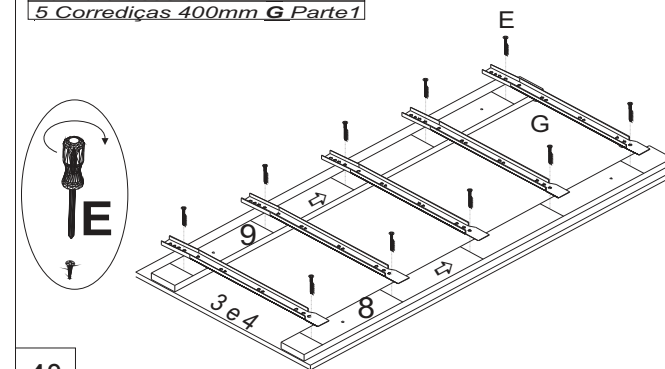

4º

Preparação da peça nº5 para montagem

Componentes usados nessa fase

- 4 Minifix **B**

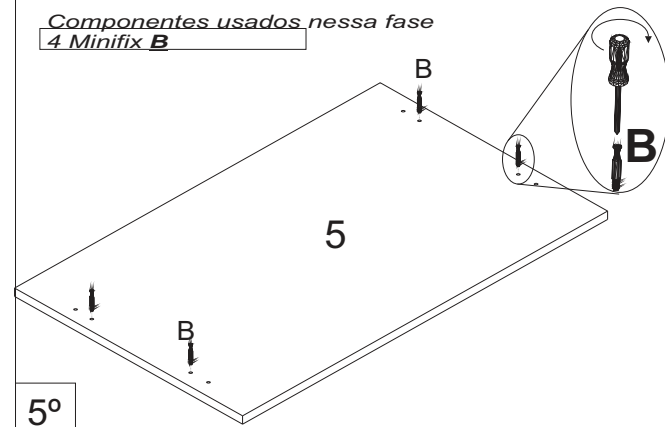

5º

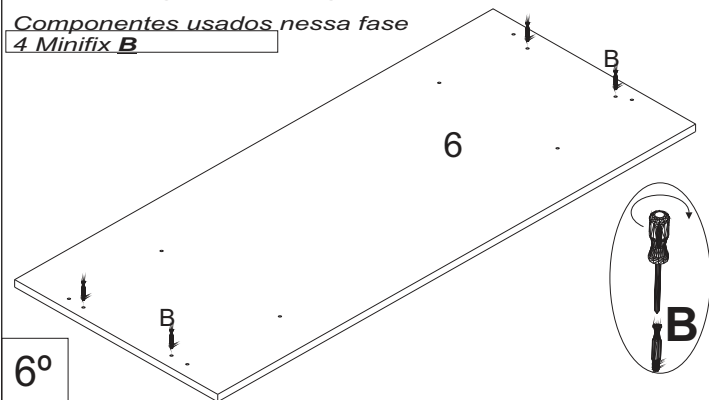
Preparação da peça nº6 para montagemComponentes usados nessa fase
4 Minifix **B**

6°

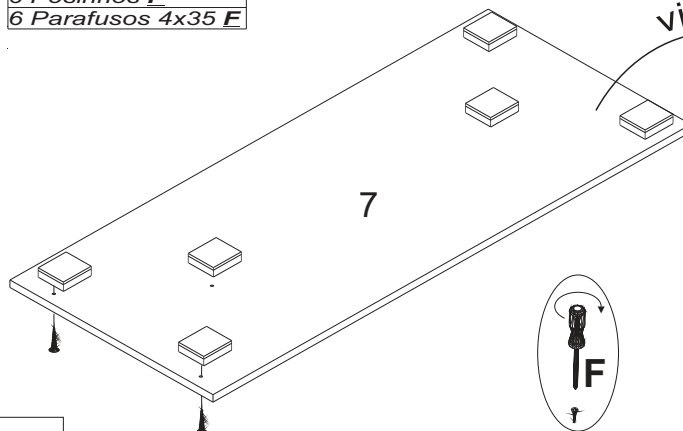
Preparação da peça nº7 para montagemComponentes usados nessa fase
6 Pesinhos **P**
6 Parafusos 4x35 **F**

7°

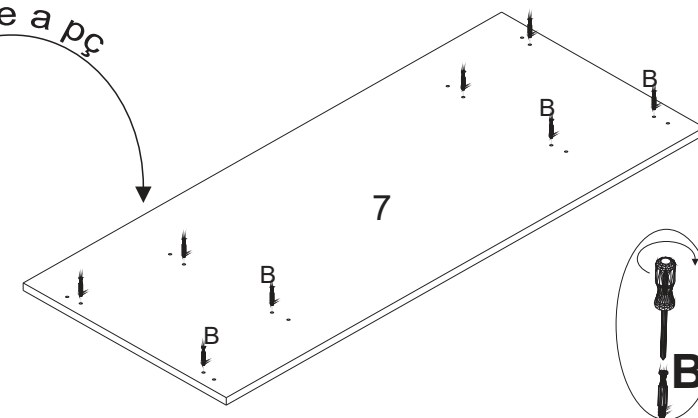
Preparação da peça nº7 para montagemComponentes usados nessa fase
8 Minifix **B**Preparação de 2x peça nº21 e 2x nº22 para montagemComponentes usados nessa fase
16 Cavilhas 6x20 **A**

8°

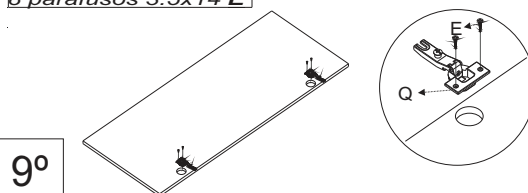
Preparação de 2x portas nº25 para montagemComponentes usados nessa fase
4 dobradiças **Q**
8 parafusos 3.5x14 **E**

9°

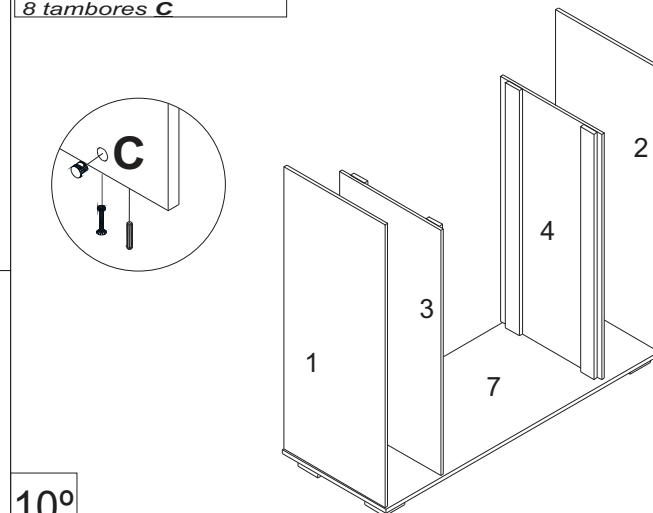
Montagem das peças nº1,2,3,e 4 na peça 7Componentes usados nessa fase
8 tambores **C**

10°

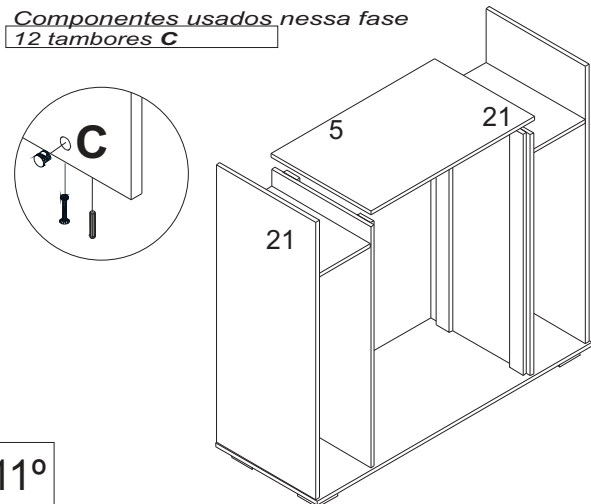
Montagem das peças nº1,2,3,e 4 na peça 7Componentes usados nessa fase
12 tambores **C**

11°

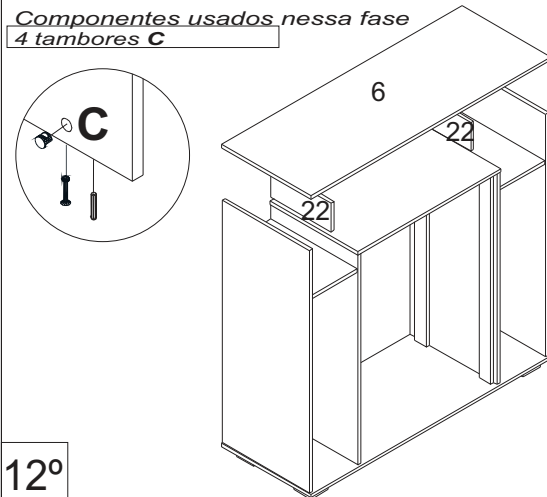
Montagem das peças nº1,2,3,e 4 na peça 7Componentes usados nessa fase
4 tambores **C**

12°

**Pré montagem das peças da gavetas
nº10, nº11, nº12, nº13, nº14, nº15 e nº16****Componentes usados nessa fase**

- 3 Suporte de prateleiras **L**
- 3 Parafusos 3.5x14 **E**
- 38 Cavilhas 6x20 **A**
- 22 Minifix **B**

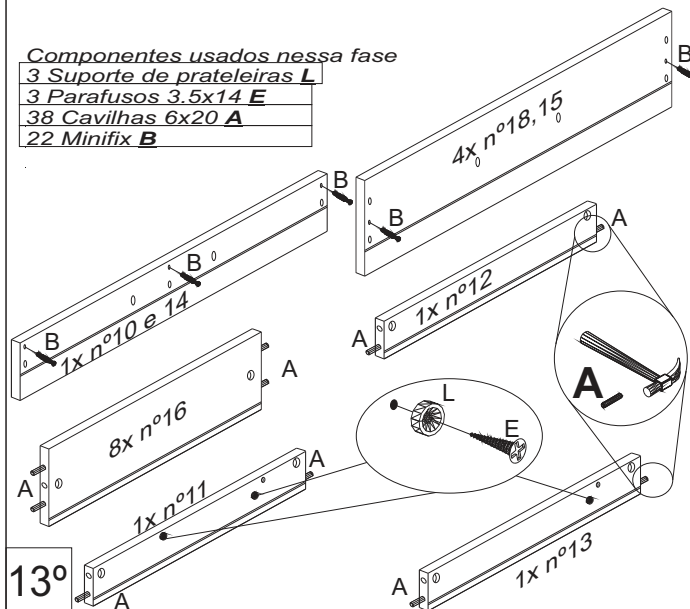

13°

Montagem das gavetas grandes**Componentes usados nessa fase**

- 16 tambores 15x9 **C**
- 4 Parte Corrediças 400mm **G**
- 24 Parafusos 3.5x14 **E**
- 8 Cantoneira triangular **O**

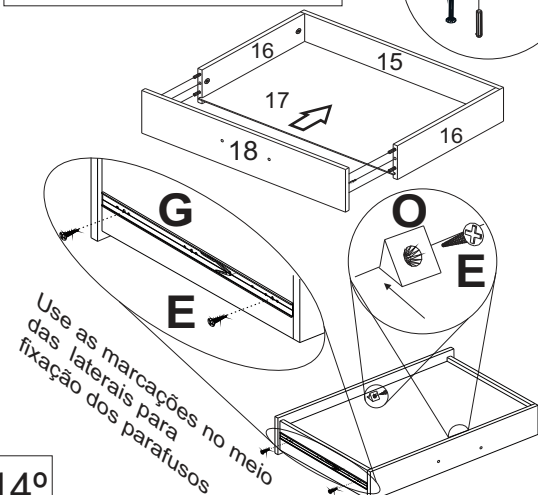

14°

Montagem da gaveta pequena**Componentes usados nessa fase**

- 6 tambores 15x9 **C**
- 1 Parte Corrediças 400mm **G**
- 4 Parafusos 3.5x14 **E**
- 2 pinu 6x8 **H**

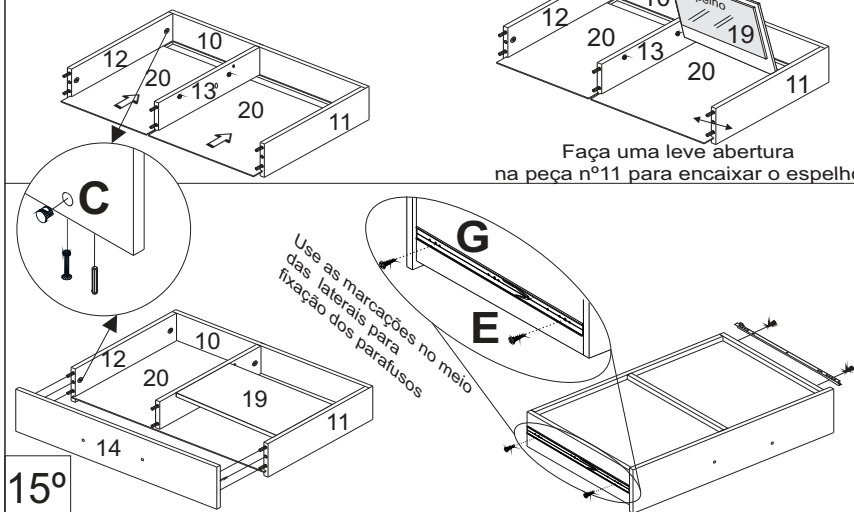

15°

**Fixação dos puxadores
nas gavetas****Componentes usados nessa fase**

- 5 Puxadores **I**
- 10 Parafusos 3.5x25 **D**

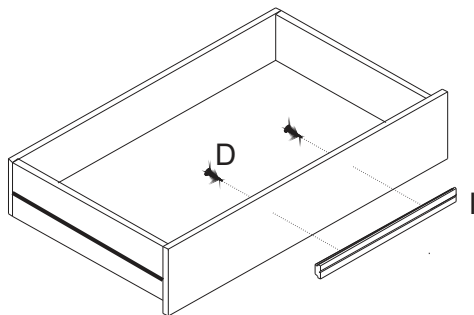

16°

**Fixação dos traseiros e prateleiras nº23
na comoda****Componentes usados nessa fase**

- 2 Perfis **H J**
- 40 pregos 8x11 **K**
- 4 parafusos 3.5x14 **E**
- 2 suporte cabideiro **M**
- 1 cabideiro **Q**

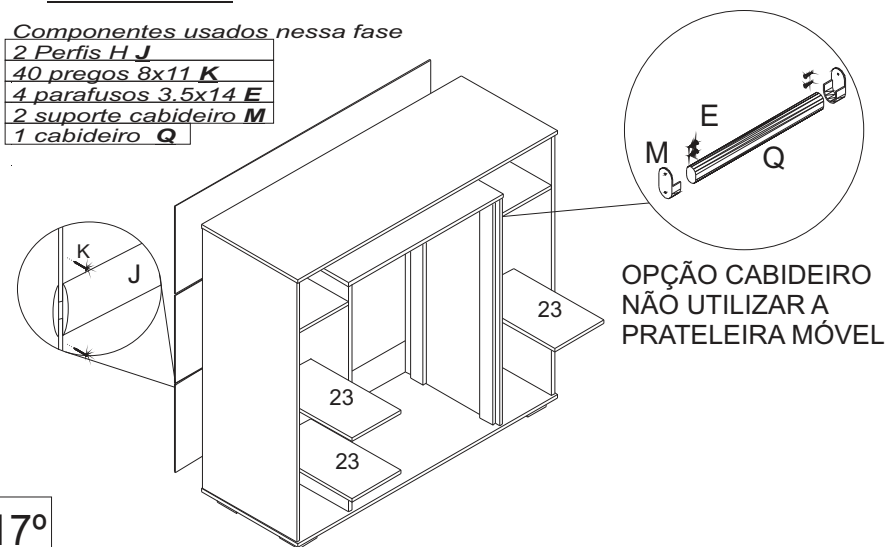

17°

Colocação das gavetas e portas na comoda**Componentes usados nessa fase**

- 2 Puxadores **I**
- 4 Parafusos 3.5x25 **D**

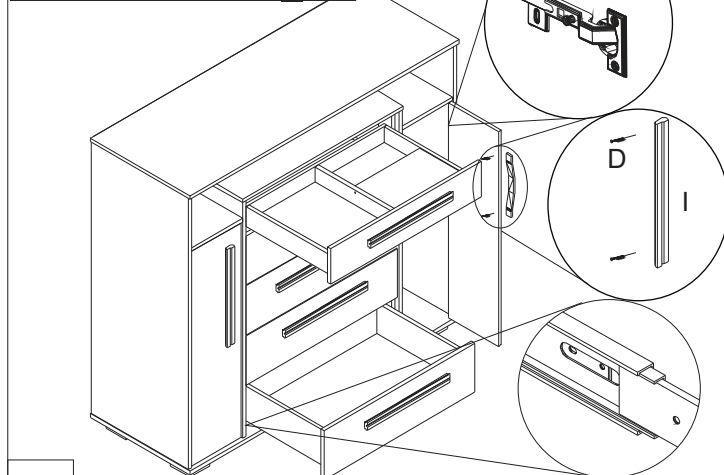

18°

Faça uma leve abertura
na peça nº11 para encaixar o espelho

OPÇÃO CABIDEIRO
NÃO UTILIZAR A
PRATELEIRA MÓVEL