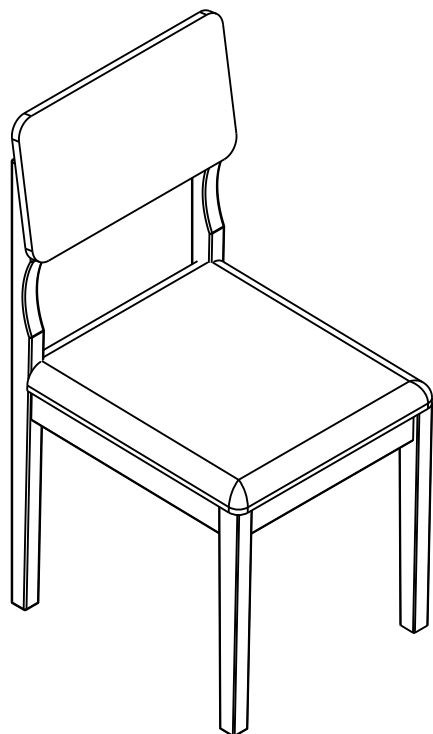
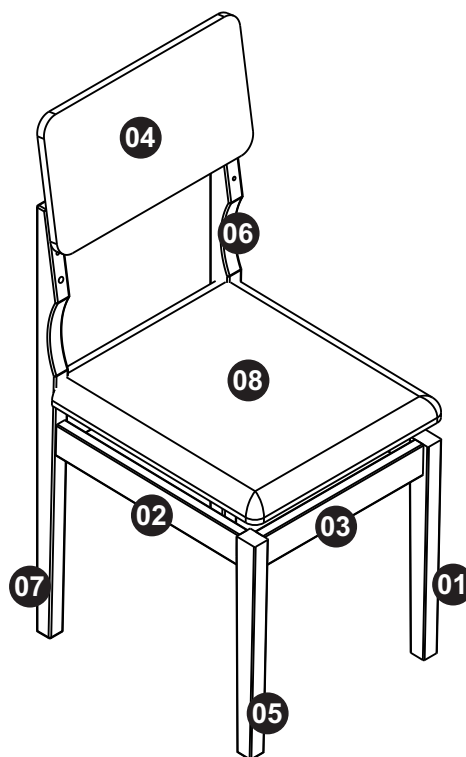
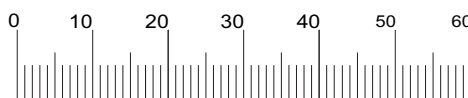

**Produto: Cadeira Ana**
**Código: 17750**
**Medida do produto montado: 450 Larg x 500 prof x 910 alt**

**VISTA EXPLODIDA**

**VOLUME 01**
**KIT FERRAGEM**  
+ 04 PÉS FRONTAIS  
+ 04 PÉS TRASEIROS  
+ 08 PINAZIOS

**VOLUME 02**

2 ENCOSTOS +  
2 ASSENTOS

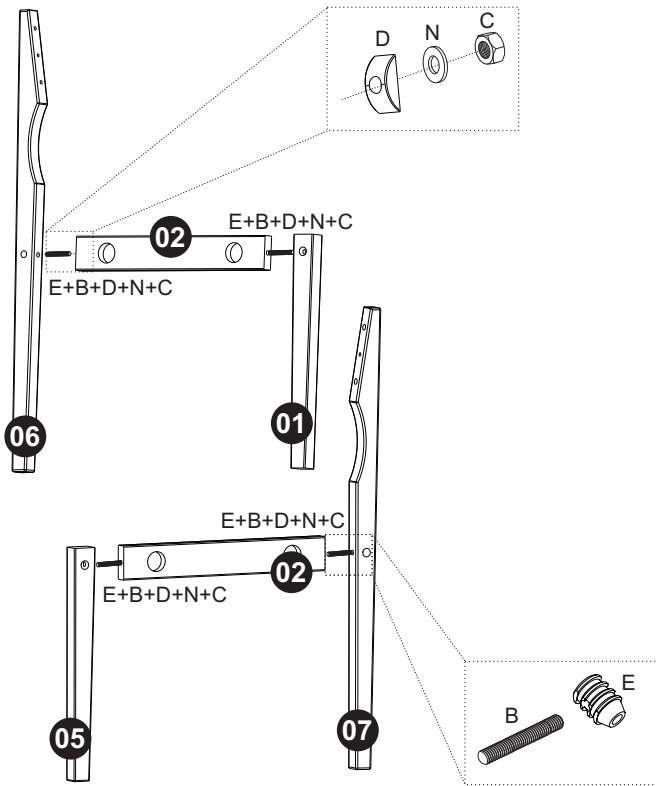
**LISTAGEM DE PEÇAS CADEIRA ANA**

Ref.	Descrição	Comp	Larg	Alt	Material	Qnt			
17829	PÉ FRONTAL ESQ. CADEIRA ANA	410	40	30	MAD	2			
17830	PINAZIO LATERAL CADEIRA ANA	400	60	20	MAD	4			
17831	PINAZIO CADEIRA ANA	350	60	20	MAD	4			
17841	ENCOSTO LAMINADO CADEIRA ANA	430	248	15	MDF	2			
17833	PÉ FRONTAL DIR. CADEIRA ANA	410	40	30	MAD	2			
17835	PÉ TRASEIRO ESQ. CADEIRA ANA	810	45	30	MAD	2			
17836	PÉ TRASEIRO DIR. CADEIRA ANA	810	45	30	MAD	2			
17840	ASSENTO CADEIRA ANA	500	420	50	MDF	2			
<b>A</b>	 32x Paraf. 3,5x12 flange (2591)	<b>B</b>	 16x Haste Rosqueada 1/4 x 90 (16804)	<b>C</b>	 16x Porca sextavada 1/4 (4743)	<b>D</b>	 16x Arruela Meia Lua (16803)	<b>E</b>	 8x Porca Dupla (18316)
<b>F</b>	 8x Cantoneira Met. 40x40x6 (13885)	<b>G</b>	 8x Cavilha 8x30 (17860)	<b>H</b>	 01x Chave Allen (11197)	<b>I</b>	 01x Chave de Boca 11 mm (17643)	<b>J</b>	 4x Paraf. 4 x 30 Cab. Chata (10935)
<b>K</b>	 4x Sache cola 5 g (3701)	<b>L</b>	 8x Sapata Prego (8752)	<b>M</b>	 8x Prego 10 x 10 (1318)	<b>N</b>	 16x Arruela 1/4 (4905)	<b>O</b>	 4x Tapa furo (16690)

01

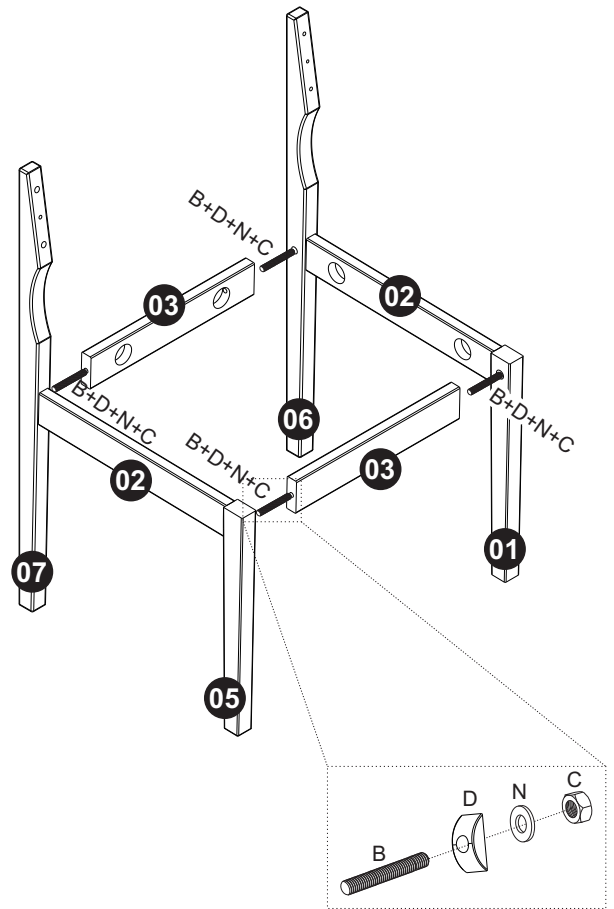

02



03

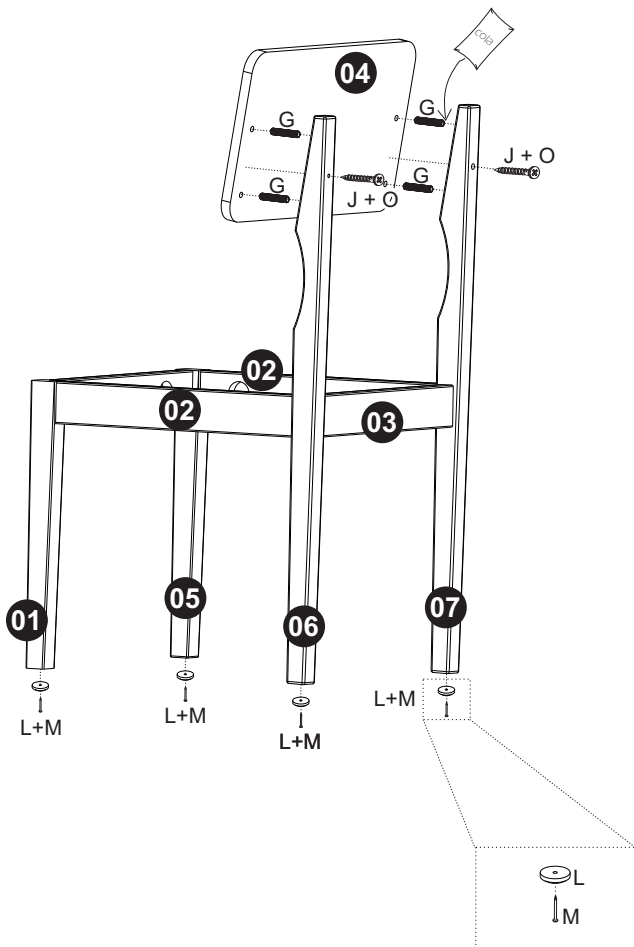

04

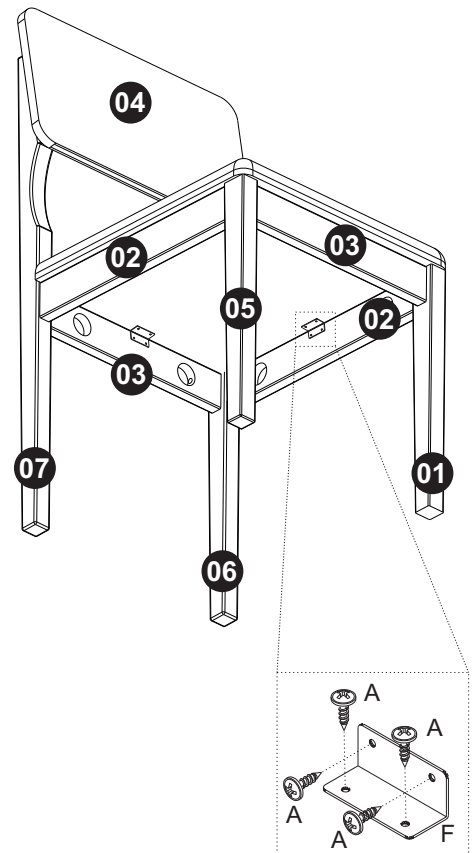

# Certificado de Garantia e Entrega Técnica ValdeMóveis

## **TERMOS E PRAZO DE GARANTIA**

A indústria de móveis Valdemoveis Ltda assegura 90 (noventa) dias de garantia legal para toda a linha de produtos, mediante a apresentação de nota fiscal, com início da contagem do prazo nos termos da lei vigente.

Constando o eventual defeito de fabricação, o consumidor deverá entrar em contato com a loja onde adquiriu o produto ou em caso de compra direta com o e-mail da empresa informado neste certificado. No prazo de garantia, as partes por ventura defeituosas serão substituídas gratuitamente, por outra da mesma linha e modelo.

O projeto, instalação e a montagem dos produtos na residência do consumidor não são de responsabilidade da ValdeMoveis, bem como instalações de eletrodoméstico. As montagens devem seguir as instruções que se encontram na embalagem de cada módulo.

## **EXCLUSÃO DA GARANTIA**

O presente termo exclui de sua garantia:

- Danos causados em consequência de acidentes, mau uso, manuseio ou deslocamento incorreto dos produtos;
- Defeitos causados por montagem incorreta ou em paredes inadequadas (a fixação dos Painéis, Homes Suspenso e Armarios de forma segura depende da qualidade da parede);
- Danos decorrentes de agentes externos (inundações, incêndios, etc.);
- Danos causados por produtos de limpeza não recomendadas por esse manua
- Danos causados por agentes da natureza externos ( cupins, insetos e outras pragas);
- Danos no transporte não certificado pela empresa ValdeMoveis;
- Defeitos originário da utilização do produto em ambientes sujeitos a intempérie, umidade, maresia, frio e calor intenso;
- A ValdeMoveis não se responsabiliza pela instalação de cubas, pias ou similares;
- Também não se responsabiliza pelas instalações elétricas, hidráulicas e de gás, bem como os danos que possa vir a causar no produto.



A Industria de Móveis ValdeMoveis LTDA garante a qualidade de seus produtos quanto a avarias de produção, conforme a Lei 8078/90, nos limites estabelecidos. A ValdeMoveis reserva o direito de efetuar modificações de caráter técnico, sem aviso prévio. Este Certificado de Garantia é valido apenas para produtos vendidos e utilizados no território brasileiro.