

IMPORTANTE LER COM ATENÇÃO E GUARDAR PARA EVENTUAIS CONSULTAS

INSTRUÇÕES DE USO

- 1- Certifique-se de que todas as partes e componentes indicados no manual de montagem estejam perfeitamente identificados e disponíveis antes de iniciar a montagem do móvel;
- 2- As ferramentas necessárias para a montagem do móvel são: 01 chave philips e um martelo;
- 3- No caso de pequenos reparos serem necessários durante a vida útil do móvel, não utilize componentes que não sejam recomendados ou não estejam indicados neste manual;
- 4- Depois de terminada a montagem, tenha certeza de que todos os parafusos ou quaisquer outros componentes estejam bem apertados;
- 5- Não deixe o móvel exposto diretamente a raios solares, contato direto com água ou excesso de umidade;
- 6- Não utilize quaisquer produto derivado de gasolina, querosene, etanol, amoníacos, água sanitária, ácidos e/ou equivalentes para a limpeza do móvel;
- 7- Para limpeza utilize um pano liso e macio levemente umedecido. Pode-se usar lustra móveis ou equivalentes.
- 8- Não fricção objetos cortantes nem dê pancadas contra a superfície ou bordas do móvel;
- 9- Para evitar o perigo de asfixia, manter a embalagem plástica fora do alcance das crianças;
- 10- Para facilitar a montagem do móvel e para seu maior conforto, evite locais apertados ou de difícil locomoção. Certifique-se que o espaço disponível é compatível com o tamanho do móvel.

ADVERTÊNCIAS:

Esteja ciente do risco de chama aberta e outras fontes de calor, tais como aquecedores elétricos, aquecedores a gás, etc. nas proximidades do móvel.

Ferramentas necessárias para montagem deste móvel:

Chave philips



Martelo



PETERNELLA E ROCHA LTDA

Rod. BR 376 Km 197 - Contorno Sul
Fone: (44) 3232-1947 - CEP 86990-000
Marialva - Paraná - Brasil
e-mail: peternella.sac@gmail.com

Peternella
moveis

PRODUZINDO QUALIDADE PARA ATENDER BEM

CÓDIGO ENG-004-004000

DATA 18/07/2017

REV. 03

PROSPECTO DE MONTAGEM

Cômoda Adhara

Cód.00 4000



DIMENSÕES:

| | |
|---------|----------------------|
| Altura | 1,030mm |
| Largura | 840mm |
| Prof. | 485mm |
| Peso | 37,700 |
| Cubagem | 0,0661m ³ |
| Volume | 01 |

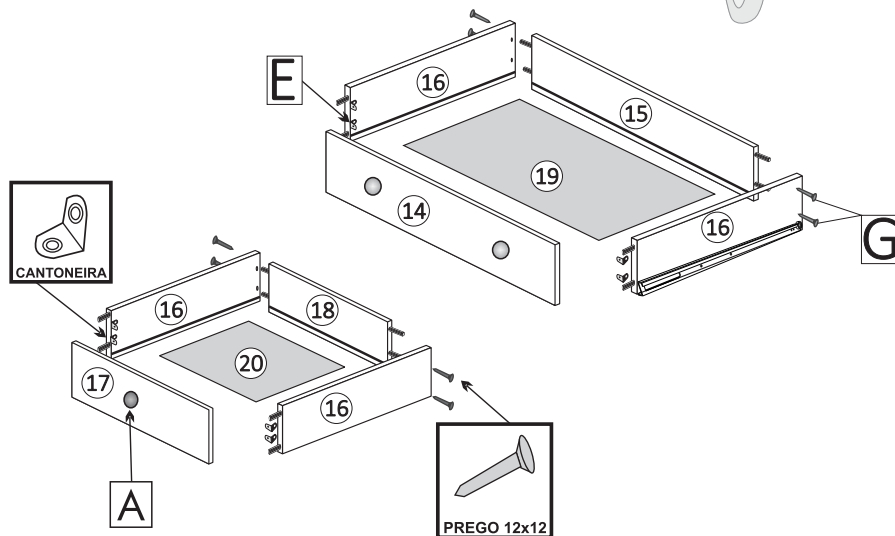
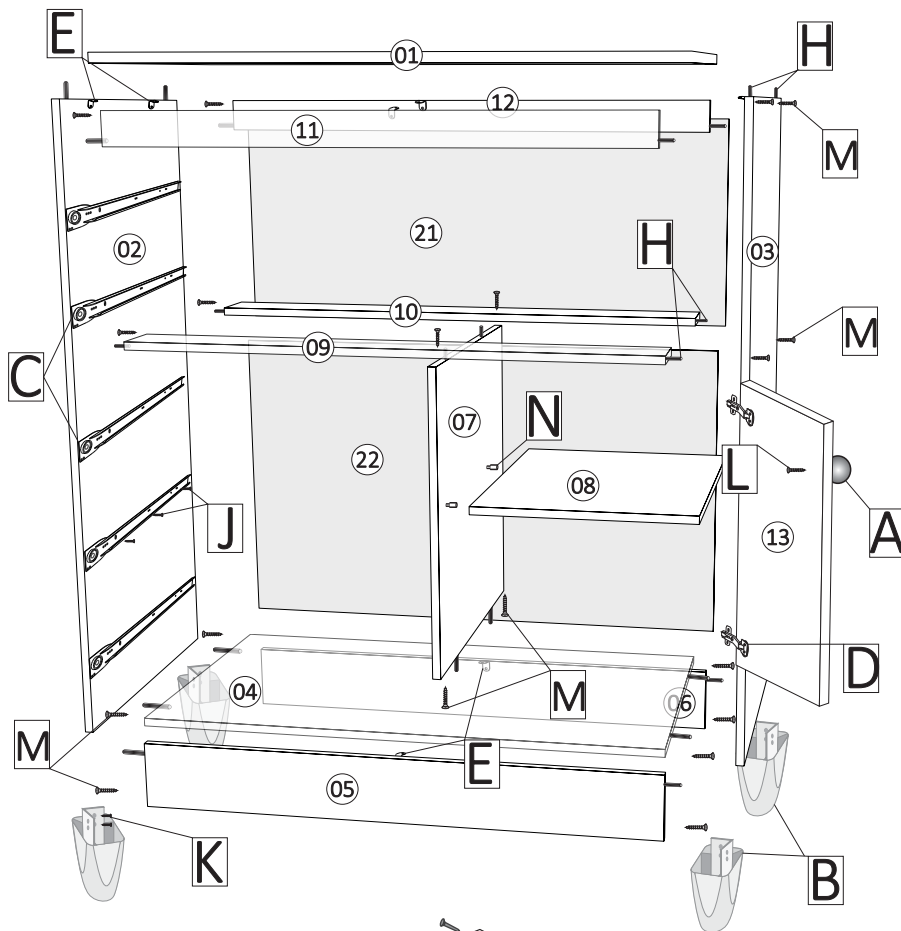

PEÇAS

| Nº | DESCRIÇÃO | QTDE |
|----|--|------|
| 01 | Tampo (845x490x15mm) | 01 |
| 02 | Lateral Esquerda (940x450x12mm) | 01 |
| 03 | Lateral Direita (940x450x12mm) | 01 |
| 04 | Base Inferior (785x450x12mm) | 01 |
| 05 | Rodapé Frontal (785x100x12mm) | 01 |
| 06 | Rodapé Traseiro (785x100x12mm) | 01 |
| 07 | Divisória (460x450x12mm) | 01 |
| 08 | Prateleira Móvel (410x329x12mm) | 01 |
| 09 | Travessa Frontal (785x080x12mm) | 01 |
| 10 | Travessa Traseira (785x080x12mm) | 01 |
| 11 | Vista Frontal (785x050x15mm) | 01 |
| 12 | Vista Traseira (785x050x15mm) | 01 |
| 13 | Porta (475x337x15mm) | 01 |
| 14 | Frente da Gaveta Maior (798x156x15mm) | 02 |
| 15 | Contra Fundo da Gaveta Maior (736x97x12mm) | 02 |
| 16 | Lateral da Gaveta (400x115x12mm) | 10 |
| 17 | Frente da Gaveta Menor (455x156x15mm) | 03 |
| 18 | Contra Fundo da Gaveta Menor (894x97x12mm) | 03 |
| 19 | Fundo da Gaveta Maior (747x405x2,8mm) | 02 |
| 20 | Fundo da Gaveta Menor (405x403x2,8mm) | 03 |
| 21 | Forro Superior do Fundo (805x332x2,8mm) | 01 |
| 22 | Fundo Inferior do Fundo (805x477x2,8mm) | 01 |

ACESSÓRIOS

| ID | DESCRIÇÃO | QTDE |
|----|---|------|
| A | Puxador bola | 08 |
| B | Pés | 04 |
| C | Corrediça 400mm | 05 |
| D | Dobradiço | 02 |
| E | Cantoneiras (lateral da gta/tampo/rodapé) | 28 |
| F | Prego 10x10 (fundo) | 25 |
| G | Prego 12x12 (gavetas) | 20 |
| H | Cavilha 6x20 | 64 |
| I | Sachet de cola | 02 |
| J | Parafuso 3,5x12 (cant./dobr./corred.) | 124 |
| K | Parafuso 3,5x14 (pés) | 16 |
| L | Parafuso 3,5x30 (puxadores) | 08 |
| M | Parafuso 3,5x40 | 20 |
| N | Cavilha plástica (prateleira móvel) | 04 |
| O | Fixador de fundo | 03 |