

REF.1025 CÔMODA MUNIQUE
CHEST / CÔMODA

DETALHAMENTO EXTERNO
OUTER DETAIL / DETALLES EXTERNOS

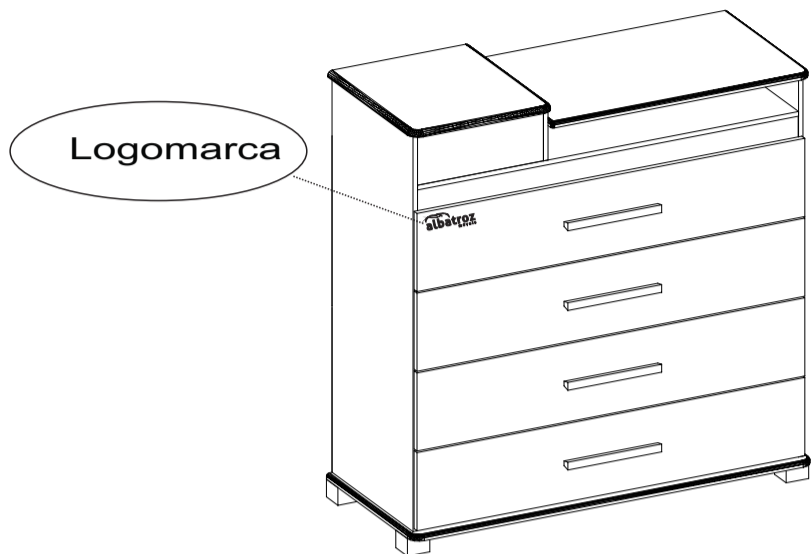

DETALHAMENTO INTERNO
INSIDER DETAILS/DETALLES INTERNOS



TABELA COR / COLOR TABLE / TABLA DE COLOR
DESCRIÇÃO/DESCRIPTION/DESCRIPCIÓN CÓDIGO

CD	CEDRO	CEDAR	CEDRO	79
FL	FLORAL	FLORAL	FLORAL	43
CD INT. BRANCO	CEDRO INTERNA BRANCO	CEDAR / WHITE	CEDRO/ BLANCO	82

INSTRUÇÃO MONTAGEM PRODUTO
ASSEMBLY INSTRUCTION / INSTRUCCIONES DE MONTAJE

Separar as peças e acessórios de maneira organizada
Separate parts and accessories in way organized
Separar las piezas y accesorios de manera organizada

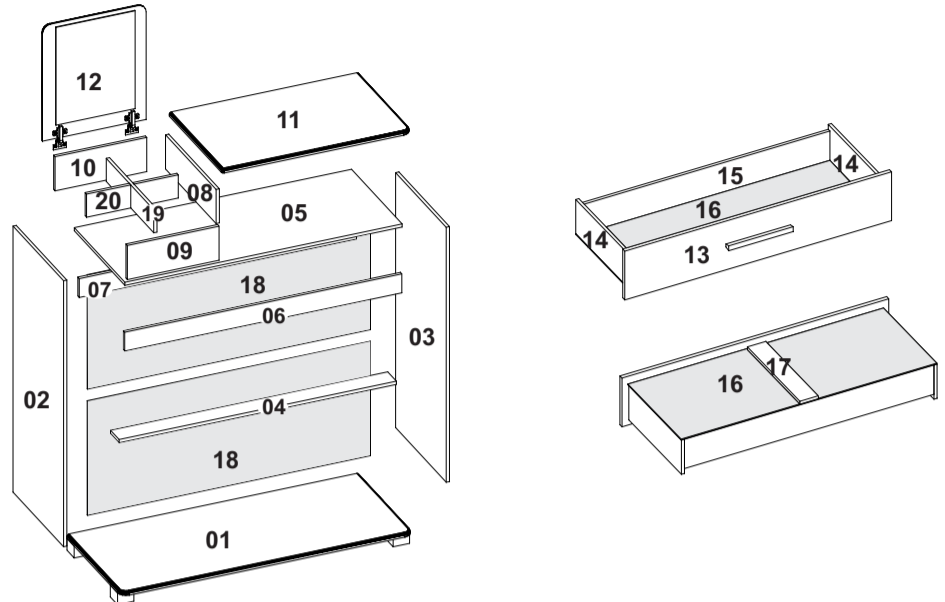
Forrar o chão com o papelão das embalagens
Cover the floor with the cardboard
Cubra el suelo con la embalaje de cartón

O produto deve ser montado por um profissional qualificado
The product must be assembly by a professional
El producto debe ser ensamblado por un profesional calificado

Ferramentas necessárias (não fornecidas)
Not include tools / No herramientas



CUIDADO PARA CONSERVAÇÃO E LIMPEZA DO MÓVEL
CARE TO CONSERVATION AND CLEAN
CUIDADO PARA LA CONSERVACIÓN Y LA LIMPIEZA

O peso máximo de carga informado refere-se a objetos distribuído de maneira uniforme sobre toda área de contato da peça.
Set maximum weight load refers to objects distributed uniformly over the entire contact area of the workpiece.
Conjunto de carga máxima de peso se refere a objetos distribuídos uniformemente sobre toda a área de contacto de la pieza de trabajo.

Não molhar o móvel e não expor em lugar úmido
Do not wet the mobile and do not expose in a wet place
No moje el producto y no exponer en un lugar húmedo

Não expor o móvel próximo de fontes de calor
Do not expose the mobile near heat sources
no exponga cercano de fuentes de calor

Não usar produtos abrasivos.
Do not use abrasive products.
No utilice productos abrasivos.

Limpe com flanela limpa e seca.
Clean with dry cloth
Limpieza con un paño limpio y seco

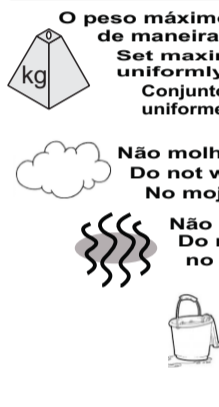

LISTA DE ACESSÓRIOS E FERRAGEM
ACCESSORIES AND HARDWARE / ACCESORIOS Y EQUIPOS

A Cavilha - 6x30 madeira Dowel / Clavija 24PÇS	B Parafuso 4,5x45 Screw / Tornillo 26PÇS	C Parafuso -3,5x28 Screw / Tornillo 32PÇS	D Parafuso -3,5x12 Screw / Tornillo 148PÇS	E Parafuso -4,5x32 Screw / Tornillo 04PÇS	F Parafuso 5,0x50 Screw / Tornillo 02PÇS
G Parafuso -4,0x14 Screw / Tornillo 08PÇS	H Prego - 10x10 Nail / Clavo 60PÇS	I Dobradiça metal Hinge / Bisagra 02PÇS	J Kit corrediça Slider / Correderal 04PÇS	K Cantoneira Zamaq Corner / Esquinero 20PÇS	L Sache cola 20g Glue / Goma 01PÇ
M Puxador MDF 250mm Handle / Manija 04PÇS	N kit Pé Feet / Pies 04PÇS	O Parafuso minifix minifix Screw / Tornillo 02PÇS	P Tambor minifix 12 mm Drum / Tambor minifix 02PÇS	Q Tampa Girofix 15mm Girofix Cover / Tapa 02PÇS	R Cantoneira metálica de parede Corner / Rincon 02PÇS
S Buxa 8 mm Bushing / Bucha 02PÇS	T Perfil H 1015 mm plástico Outline / Perfil 01PÇ	U Batente de silicone 15mm Knocker / Aldaba 02PÇS	albatroz móveis Logomarca Logo		

LISTA DE PEÇAS / List of Pieces / Lista de piezas

Nº	DESCRIÇÃO DA PEÇA / Description / Descripción		CED	MAT. PRIMA	MEDIDAS	QTDE
01	BASE	BASE	1025.79	MDF	1070x450x15	01
02	LATERAL ESQUERDA	LEFT SIDE	1025.79	MDP	1016x420x12	01
03	LATERAL DIREITA	RIGHT SIDE	1025.79	MDP	974x420x12	01
04	TRAVA GAVETA	LOCK DRAWER	1025.79	MDP	1016x72x12	01
05	TAMPO GAVETEIRO	DRAWER TOP	1025.79	MDP	1016x420x12	01
06	VISTA FRONTAL	FRONTAL VIEW	1025.79	MDP	1016x72x12	01
07	VISTA TRASEIRA	REAR VIEW	1025.79	MDP	1016x72x12	01
08	PAINEL LATERAL	SIDE PANEL	1025.79	MDP	420x130x12	01
09	PAINEL FRONTAL	FRONTAL PANEL	1025.79	MDP	336x130x12	01
10	PAINEL TRASEIRO	REAR PANEL	1025.79	MDP	336x130x12	01
11	TAMPO TV	TV TOP	1025.79	MDF	695x440x15	01
12	PORTA C/ ESPELHO	DOOR WITH MIRROR	1025.79	MDF	440x380x15	01
13	FRENTE GAVETA	DRAWER FRONT	1025.82	MDP	1034x200x15	04
14	LATERAL GAVETA	SIDE DRAWER	1025.06	MDP	380x140x12	08
15	CONTRA FUNDO	BACKGROUND	1025.06	MDP	967x120x12	04
16	FUNDO GAVETA	BACK DRAWER	1025.43	HDF	991x385x03	04
17	TRAVA CONTRA FUNDO	LOCK BACKGROUND	1025.43	MDP	380x72x12	04
18	FUNDO	BACK	1025.79	MDP	1037x447x03	02
19	LATERAL NICHOS	LATERAL NICHE	1025.79	MDP	395x88x12	01
20	DIVISÓRIA NICHOS	NICHE DIVIDER	1025.79	MDP	336x88x12	01

PASSO 1	Preparar as peças 02 e 3 utilizando as ferragens (D e J).	PASSO 2	Fixar as peças 2 e 3 na peça 1, fixar a peça 4,5,6 e 7 nas peças 2 e 3 utilizando as ferragens (B,K e D). Fixar o acessório N na peça 1 utilizando a ferragem (E).
STEP 1	Prepare the pieces 02 & 03 using the tools (D & J).	STEP 2	Fix the 2,3 in the 1, fix the 4,5,6,7 in the 2,3 using (B,K,D). Fix the (N) in the 01 using (E).
PASO 1	Prepare las piezas 02 y 03 usando las herrages (D y J).	PASO 2	Fije 2,3 en la 01. Fije 4,5,6,7 en las 2 y 3 usando (B,K,D). Fije (N) en la 01 usando (E).

24PÇS
D

04PÇS
J

Colocar 3º parafuso no primeiro furo da corredeira.
Put the 3rd screw in the first hole.
Ponga el tercer tornillo en el hoyo

14PÇS
B

04PÇS
E

04PÇS
N

08PÇS
D

04PÇS
K

PASSO 3	Fixar peça 8 na peça 5, fixar as peças 9 e 10 nas peças 2 e 8 utilizando a ferragem (B). Fixar peça 11 nas peças 8 e 3 utilizando as ferragens (B,O e P). Fixar peça 12 na peça 10 utilizando (G e I).	PASSO 4	Fixar as peças 18 utilizando a ferragem (H e T). Para fixar o móvel na parede utilizar as ferragens (R,D,S e F). Colar o acessório U na peça 9.
STEP 3	Fix the 8 in the 5. Fix the 9,10 in the 2,8 using (B). Fix the 11 in the 8,3 using (B,O,P). Fix the 12 in the 10 using (G, I).	STEP 4	Fix the 18 using (H,T). To fix in the wall use (R,D,S, F). Glued the (U) in the 9.
PASO 3	Fije 8 en la 5. Fije la 9,10 en las 2,8 usando (B). Fije 11 en la 8,3 usando (B,O,P). Fije la 12 en la 10 usando (G, I).	PASO 4	Fije la 18 usando (H,T). Para fijar a la pared use (R,D,S, F). Cole la (U) en la 9.

12PÇS
B

08PÇS
G

02PÇS
I

02PÇS
O

02PÇS
P

02PÇS
Q

Dica: Para melhor acabamento utilizar o acessório (Q).
Tip: To the best finish use Q.
Consejo: para mejor acabado use la Q

04PÇS
D

02PÇS
F

36PÇS
H

02PÇS
R

02PÇS
S

01PÇ
T

02PÇS
U

PASSO 5	Preparar as peças 14 utilizando as ferragens (A,K,D e L) e fixar na peça 13. Fixar a peça 15 na peça 14 utilizando a ferragem (C). Fixar o acessório (M) na peça 13 utilizando a ferragem (C).	PASSO 6	Fixar a peça 16 nas peças 14 e 15 utilizando as ferragens (D e H). Fixar a peça 17 nas peças 13 e 15 utilizando as ferragens (A e C). Fixar o acessório (E) nas peças 28 utilizando a ferragem (I).
STEP 5	Prepare the 14 using (A,K,D & L) and fix in the 13. Fix the 15 in the 14 using (C). Fix the (M) in the 13 using (C).	STEP 6	Fix the 16 in the 14,15 using (D,H). Fix the 17 in the 13,15 using (A,C). Fix the (E) in the 28 using (I).
PASO 5	Prepare la 14 usando (A,K,D y L) y fije en la 13. Fije la 15 en la 14 usando (C). Fije la (M) en la 13 usando (C).	PASO 6	Fijr la 16 en las 14,15 usando (D,H). Fije la 17 en la 13,15 usando (A,C). Fije la (E) en la 28 usando (I).

16PÇS
A

24PÇS
C

32PÇS
D

16PÇS
K

01PÇ
L

04PÇS
M

MONTAGEM DAS GAVETAS
DRAWER ASSEMBLY/MONTAJE DE CAJON

Colocar cola nas cavilhas e no canal das gavetas

08PÇS
A

08PÇS
C

80PÇS
D

24PÇS
H

04PÇS
J

01PÇ
L

Dica: Passar cola na peça 14 e 15 para ajudar a fixar a peça 16.
Tip: Put glue in the 14 and 15 to fix 16.
Ponga goma en la 14 y 15 para fijar la 16.

Dica: Colocar corredeira na marcação da lateral.
Put the slide in the marc.
Ponga la corredera en la marca

PASSO 7	Encaixar as peças 19 e 20 dentro do nicho da porta c/ espelho.	ASPECTO FINAL DO PRODUTO FINAL ASPECT / ASPECTO FINAL	
STEP 7	To fit in the pieces 19 & 20 inside of the niche of door with mirror		
PASO 7	Encaje las piezas 19 y 20 adentro del nicho de la puerta con espejo		

Logomarca

1,09m

0,45m

1,07m