

CERTIFICADO DE GARANTIA

GARANTIA

A garantia dos produtos fabricados pela Caemmun Móveis, abrange eventuais defeitos/vícios de fabricação, no prazo estabelecido pelo Código de Defesa do Consumidor, em seu artigo 26, II, o qual prevê a garantia legal de 90 (noventa) dias.

CUIDADOS ESPECIAIS

- Leia com atenção as Instruções do manual de montagem que acompanha o produto.
- Evitar umidade excessiva e exposição prolongada a luz solar.
- Para limpeza usar pano limpo e úmido, não devendo utilizar produtos de limpeza

EXCLUSÃO DA GARANTIA LEGAL

A falta de observância das instruções contidas no Manual de Montagem, que eventualmente poderá causar danos à mercadoria, tais como, adequação do local para instalação do produto, uso correto dos parafusos e demais componentes, nivelamento, correta distribuição dos objetos no produto (conforme peso / tamanho indicado no manual), dentre outros, bem como transporte inadequado tanto pela Loja, como pelo consumidor. Defeitos ou danos causados em qualquer componente do produto pela utilização inadequada ou provocada por acidentes, negligência, má condições estruturais da residência, tempo de uso, caso fortuito ou força maior (por exemplo umidade, infiltrações, mofo, cupins, raios mareas, chuvas, etc.).

INSTRUÇÕES DE SEGURANÇA

É obrigatório seguir os procedimentos abaixo para uma instalação correta do produto;

- Caso a instalação não esteja correta há risco de queda assim como de outros danos;

1. A instalação deste produto deve ser feita por um profissional qualificado;
2. Não instalar em superfícies que possam estar úmidas, conter infiltrações, ou que estejam expostas a qualquer produto que comprometa sua resistência;
3. Para a instalação do produto devem ser utilizados apenas os acessórios que acompanham os mesmos de maneira adequada conforme indica o manual;
4. Ler e observar atentamente toda a instrução antes de iniciar a montagem;
5. Os parafusos devem ser apertados periodicamente;
6. Evitar batidas e contatos com objetos cortantes;
7. Todos os pesos máximos indicados no manual devem ser respeitados;

LEGAL GUARANTEE CERTIFICATE

GUARANTEE

The guarantee of the products manufactured by Caemmun Furniture includes occasional manufacturing defects within the period established by the Código de Defesa do Consumidor (Consumer Protection Laws), in its article 26, II, which provides 90 (ninety) days legal guarantee.

SPECIAL CARES

- Read carefully the instructions in the Assembly Instruction that follows the product.
- For cleaning use a clean and damp cloth. Do not use cleaning products.
- Avoid excessive moisture and extreme sun exposition.

EXCLUSION OF LEGAL GUARANTEE

Lack of accomplishment with the instructions enclosed in the Assembly Instruction, which eventually may cause damage to the goods such as unsuitability of the site for product installation, incorrect use of screws and other components, unevenness, improper distribution of objects in the product (as weight / size indicated in the Assembly Instruction), among others, as well as inadequate transportation either by the store or the consumer. Defects or damage in any product component caused by improper use or accident, negligence, poor structural conditions of residence, time of use, unforeseeable circumstances or force majeure (humidity, leaks, mold, termites, rays, salt air, rain, etc.).

SAFETY INSTRUCTION

It is mandatory to follow the procedures described below to install the product properly;

- If the installation is not correct there is a risk of falling as well as other damages;

1. This product must be installed by a qualified professional;
2. Do not install it in areas that may be damp, contain infiltrations or are exposed to any product that endangers their endurance;
3. In order to install the product it must be used only the accessories that follow it adequately as showed in the instruction manual;
4. Read and follow all instructions carefully before starting installation;
5. The screws must be tightened periodically;
6. Avoid bumps and contact with sharp objects;
7. All maximum weights indicated in the instructions must be respected;

CERTIFICADO DE GARANTÍA LEGAL

GARANTÍA

La garantía de los productos fabricados por Caemmun Mueblería abarca eventuales defectos/vicios de fabricación, en el plazo establecido por el Código de Defensa del Consumidor, en su artículo 26, II, lo cual prevé la garantía legal de 90 (noventa) días.

CUIDADOS ESPECIALES

- Lea con atención las instrucciones del Manual de Armado que acompaña el producto.
- Para limpieza usar paño limpio y húmedo, no debiendo utilizarse productos de limpieza.
- Evitar humedad excesiva y exposición prolongada a la luz solar.

EXCLUSIÓN DE LA GARANTÍA LEGAL

La falta de observancia de las instrucciones contenidas en el Manual de Armado, que eventualmente podrá causar daños en la mercadería, tales como, adecuación del local para instalación del producto, uso correcto de los tornillos y demás componentes, nivelación, correcta distribución de los objetos en el producto (de acuerdo al peso/talla indicados en el manual), de entre otros, bien como transporte inadecuado tanto por la tienda como por el consumidor. Defectos o daños causados en cualquier componente del producto por la utilización inadecuada o provocada por accidentes, negligencia, malas condiciones estructurales de la residencia, tiempo de uso, caso fortuito o fuerza mayor (por ejemplo humedad, infiltraciones, mofo, termitas, rayos, olor de mar, lluvias, etc.).

INSTRUCCIONES DE SEGURIDAD

Es obligatorio seguir los procedimientos abajo para instalar el producto correctamente;

- Caso la instalación no este correcta hay riesgo de caerse el producto, así como otros daños;

1. El producto debe ser instalado por un profesional calificado;
2. No instalar en superficies que puedan estar húmedas, contener infiltraciones o que estén expuestas a cualquier producto que comprometer su resistencia;
3. Para la instalación del producto deben ser usados apenas los accesorios que lo acompañan de manera adecuada como indica el manual;
4. Leer y observar atentamente toda la instrucción antes de iniciar el armado;
5. Los tornillos deben ser apretados periódicamente;
6. Evitar choques y contacto con objetos cortantes;
7. Todos los pesos máximos indicados en el manual deben ser respetados;

Relação de Ferramentas e Acessórios | Tools and Accessories list | Relacion de Herramientas y Accesorios

4 Volumes / 4 Boxes / 4 Cajas	Ferramentas Tools / Herramientas Ferramentas não incluídas Tools not included Herramientas no incluidas	2 Pessoas 2 people / 2 Personas
-------------------------------	---	------------------------------------

CÓDIGO DE PEÇA | Code of the piece / Código de la pieza

OBS: SEGUIR A SEQUÊNCIA DE MONTAGEM LOCALIZADA NOS NÚMEROS CIRCULADOS.
Obs: Follow assembly sequence located on the numbers.
Obs: Seguir la secuencia de ensamble ubicada abajo en los números.

Relação de Peças

Piece List
Relación Piezas

Código da peça
Piece code
Código de la pieza
Color default
Padrão de cor

Buriti: .057
Off White: .058
Havana: .064

Sequência de montagem / Assembly sequence / Secuencia de ensamble

Código e Cor / Code and Color / Código y Color

Volume
Volumen
Quantidade
Quantity/Cantidad

SEQUENCIA	BURITI/OFF WHITE	HAVANA/OFF WHITE	DESCRIÇÃO	MEDIDAS	MATERIAL	QUANT	VOL
01	17095.058	17095.058	BASE	1569 x 448 x 15	MDP	1	3
02	17096.058	17096.058	LATERAL ESQ	360 x 449 x 15	MDP	1	3
03	17098.058	17098.058	PINASE	345 x 71 x 15	MDP	1	3
04	17099.058	17099.058	DIVISORIA ESQUERDA	345 x 447 x 15	MDP	1	3
05	17101.058	17101.058	PRATELEIRA INFERIOR	785 x 379 x 15	MDP	1	3
06	17229.058	17229.058	REFORÇO PRATELEIRA	55 x 785 x 15	MDP	1	3
07	17100.058	17100.058	DIVISORIA DIREITA	360 x 449 x 15	MDP	1	3
08	17118.057	17118.058	BASE DIREITA	537 x 380 x 12	MDP	1	3
09	17117.057	17117.064	LATERAL INFERIOR DIREITA	610 x 380 x 15	MDP	1	1
10	17119.000	17119.000	RODAPE CENTRAL DIREITO	58 x 380 x 15	MDP	1	1
11	17126.000	17126.000	RODAPE CENTRAL ESQUERDO	70 x 368 x 12	MDP	1	1
12	17114.057	17114.064	RODAPE FRONTAL	70 x 2100 x 15	MDP	1	2
13	17124.057	17124.064	RODAPE ESQUERDO	70 x 380 x 12	MDP	1	1
14	17125.000	17125.000	RODAPE TRASEIRO ESQUERDO	70 x 1530 x 12	MDP	1	3
15	17132.000	17132.000	RODAPE TRASEIRO DIREITO	58 x 522 x 15	MDP	1	3
16	17097.058	17097.058	TAMPO INTERMEDIÁRIO	1601 x 450 x 15	MDP	1	3
17	17107.057	17107.064	LATERAL ESQ	1587 x 243 x 15	MDP	1	1
18	17130.057	17130.064	PAINEL TRASEIRO ESQUERDO C/ ESPELHO	1203 x 231 x 15	MDP	1	4
19	17121.057	17121.064	LATERAL ESQ NICHOS PORTA	1203 x 242 x 12	MDP	1	3
20	17120.057	17120.064	LATERAL DIR NICHOS PORTA	1203 x 242 x 12	MDP	1	3
21	17104.057	17104.064	DIVISORIA MENOR	165 x 377 x 15	MDP	2	2
22	17106.057	17106.064	TAMPO	1620 x 380 x 15	MDP	1	2
23	17112.057	17112.064	REFORÇO CENTRAL TV	1023 x 71 x 15	MDP	1	3
24	17128.057	17128.064	LATERAL DIREITA	1023 x 241 x 12	MDP	1	2
25	17131.057	17131.064	VISTA ESQUERDA TAMPO TV	55 x 249 x 15	MDP	1	2
26	17108.057	17108.064	TAMPO SUPERIOR	2086 x 242 x 15	MDP	1	1
27	17123.057	17123.064	PAINEL SUPERIOR DIREITO	300 x 500 x 12	MDP	1	3
28	17109.057	17109.064	DIVISORIA SUPERIOR	300 x 241 x 15	MDP	1	1
29	17122.057	17122.064	CHAPEU	2086 x 242 x 12	MDP	1	2
30	17133.057	17133.064	VISTA CHAPEU	2103 x 70 x 15	MDP	1	2
31	17115.057	17115.064	VISTA SUPERIOR ESQUERDA	298 x 70 x 15	MDP	1	3
32	17129.057	17129.064	VISTA DIREITA CHAPEU	57 x 242 x 15	MDP	1	3
33	17110.057	17110.064	VISTA TAMPO SUPERIOR	2103 x 70 x 15	MDP	1	2
34	17111.057	17111.064	VISTA DIREITA TV	968 x 70 x 15	MDP	1	3
35	17113.057	17113.064	VISTA INFERIOR TV	1622 x 71 x 15	MDP	1	3
36	17116.057	17116.064	VISTA INFERIOR DIREITA	486 x 70 x 15	MDP	1	3
37	17105.058	17105.058	PORTA ESQUERDA	340 x 381 x 15	MDP	1	3
38	17102.058	17102.058	PORTA DIREITA	340 x 381 x 15	MDP	1	3
39	17103.057	17103.064	PORTA MAIOR	1143 x 232 x 15	MDP	1	1
40	17138.058	17138.058	FUNDO NICHOS INFERIOR	1587 x 363 x 3	HDF	1	3
41	17139.057	17139.064	FUNDO DIREITO INFERIOR	503 x 374 x 3	HDF	1	1
42	17137.057	17137.064	FUNDO DIREITO	507 x 1038 x 3	HDF	1	1
43	17135.057	17135.064	FUNDO NICHOS PORTA MAIOR	227 x 1218 x 3	HDF	1	1
44	17134.057	17134.064	FUNDO TAMPO	1621 x 180 x 3	HDF	1	3
45	17136.058	17136.058	FUNDO SUPERIOR	1590 x 318 x 3	HDF	1	3
46	17127.057	17127.064	PRATELEIRA MÓVEL	210 x 241 x 12	MDP	2	2

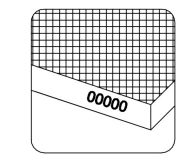

Os códigos das peças estão identificados nas mesmas.
-The pieces code are stamped on.
-Los códigos de las piezas están sellados en las mismas.

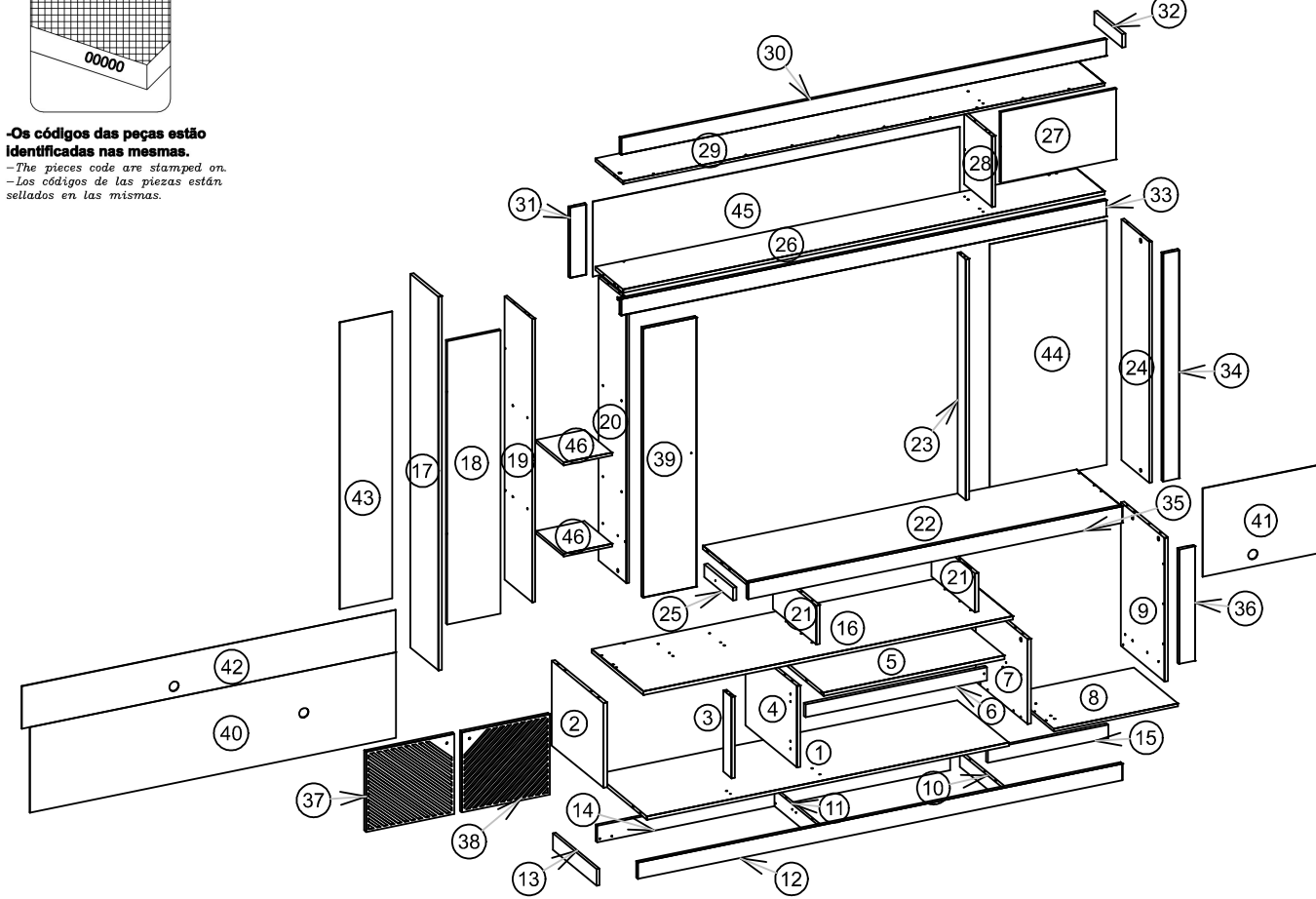

Informações Técnicas | Technical Information | Informacion Tecnica

**Aspecto Final
Final Aspecto**



Imagem Ilustrativa do produto.
Illustrative image of the product.

Medidas Internas

Internal Measures
Las Medidas Internas

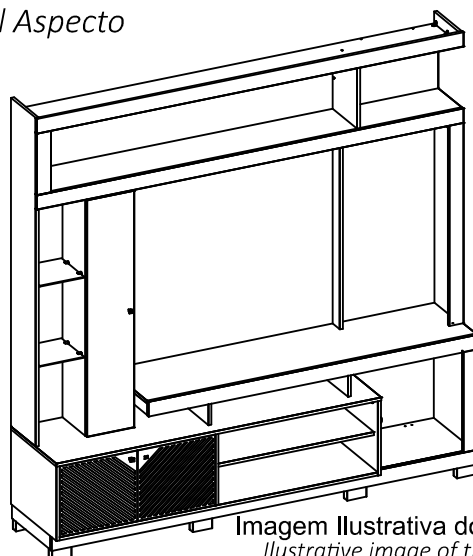
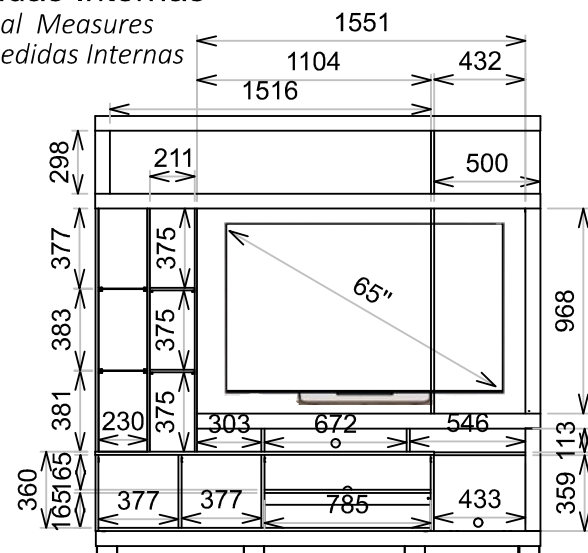

Pesos e Medida Final

Size and Measure
Pesos y Medidas

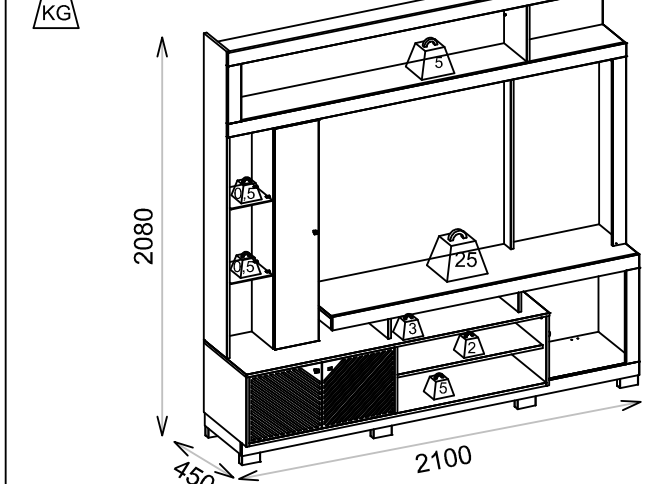

ACESSÓRIOS | ACCESSORIES | ACCESORIOS

A x212	B x8	C x8	D x13	E x10	F x29	G x19	H x10	I x20	J x2							
PARAFUSO CAB. FLA 3,5X12MM	PARAFUSO CAB. CHA 3,5X12MM	PARAFUSO CAB. CHA 3,5X25MM	PARAFUSO CAB. CHA 3,5X50MM	PARAFUSO CAB. CHA 4,5X50MM	PARAFUSO MINIFIX 5,8X30MM	TAMBOR MINIFIX 15 MM	TAMBOR MINIFIX 12 MM	JUNÇÃO P/ FUNDOS	CHAPA P/ FIXAÇÃO							
K x66	L x10	M x10	N x12	O x15	P x8	Q x8	R x159	S x4	T x3	U x3	V x8	W x3	X x2	Y x15	Z x36	
CAVILHA MADEIRA 6X30MM	PORCA CILINDRICA	CANTONEIRA 18X15MM	CANTONEIRA METALICA 17X17X46MM	SUPORTE PRATELEIRA PLÁST. 15X8MM	SUPORTE P/ VIDROS	PREGO	DOBRADIÇA CURVA CALÇO 12 MM	DOBRADIÇA CALÇO BAIXO	CALÇO 1MM P/ DOBRADIÇA	PÉ RETANGULAR C/ ABA	PUXADOR	PRATELEIRA DE VIDRO	TAPA FURO PAPEL 1º PADRÃO	TAPA FURO PAPEL 2º PADRÃO	DISPOSITIVO ANGULAR	PERFIL H 486 MM 1º PADRÃO

Início da Montagem | Assembly Start | Inicio del Ensamble

1º Passo - Preparação das Peças

Pass / Paso

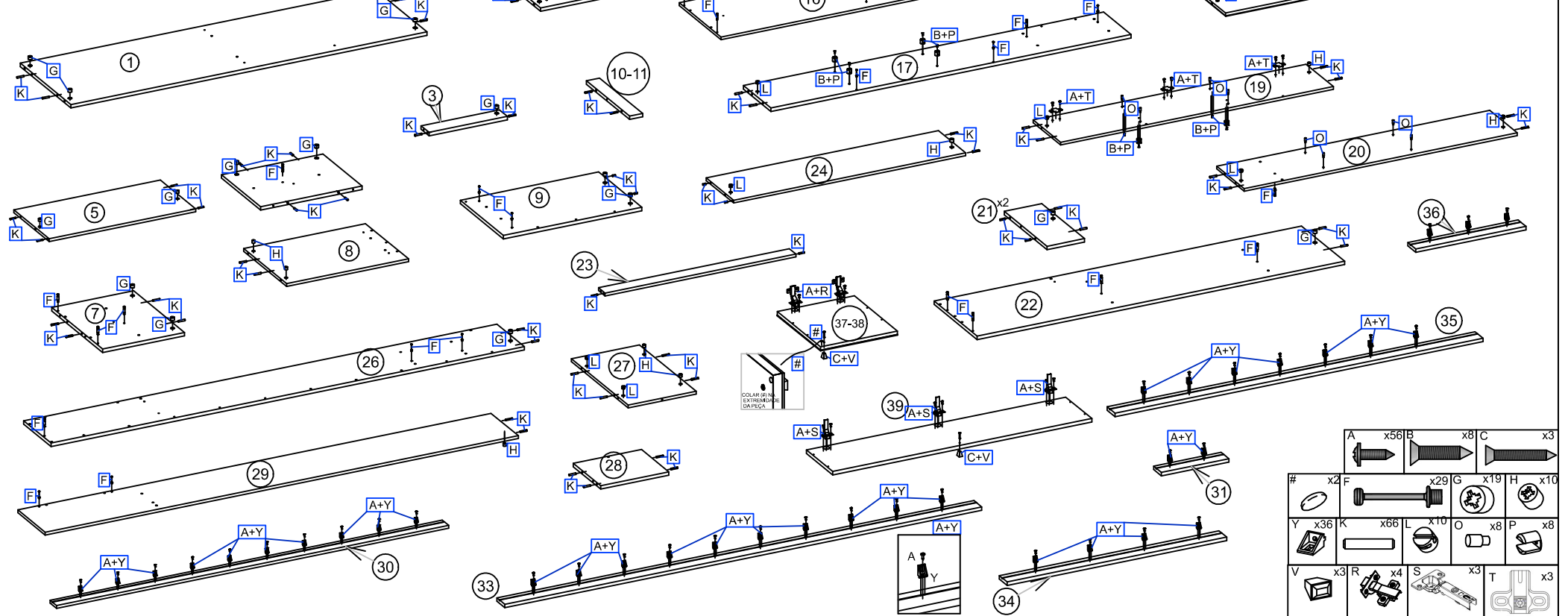

2º Passo

Pass / Paso

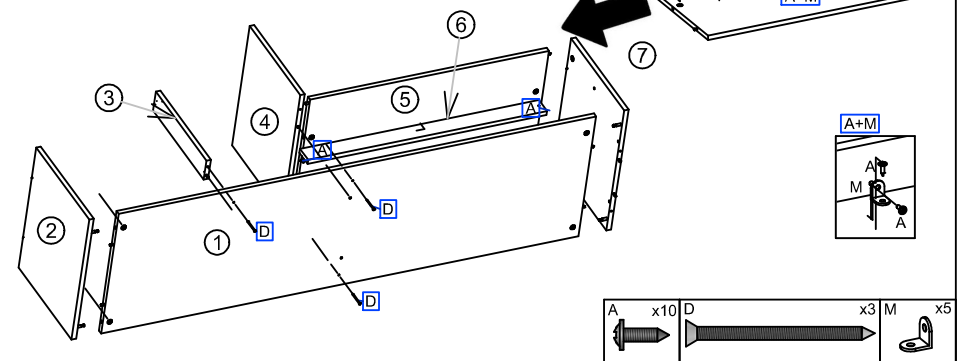

3º Passo

Pass / Paso

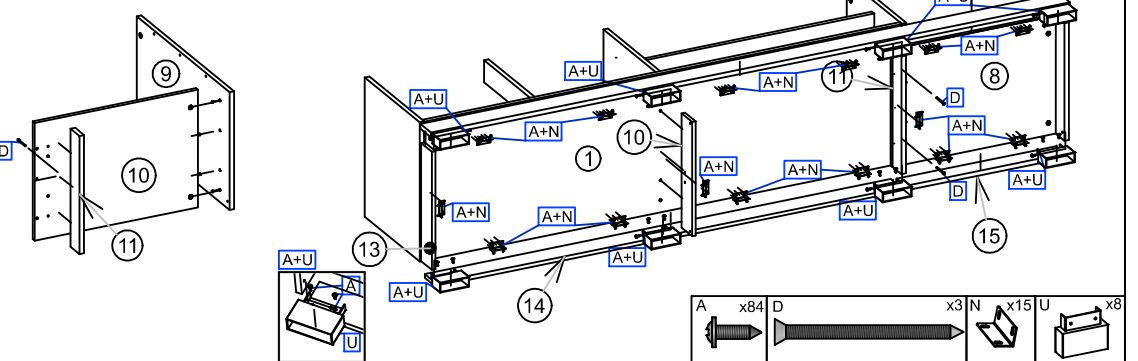

4º Passo

Pass / Paso

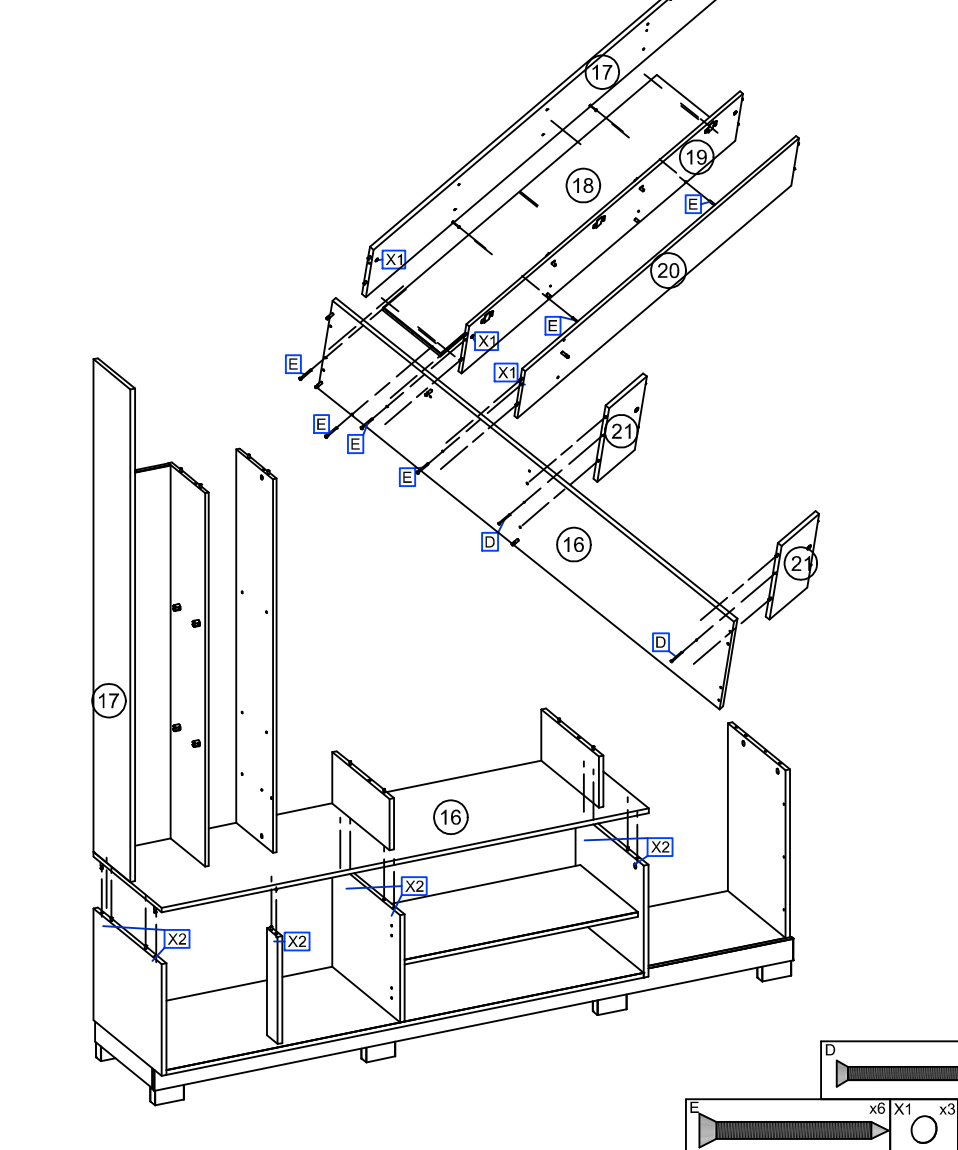

5º Passo

Pass / Paso

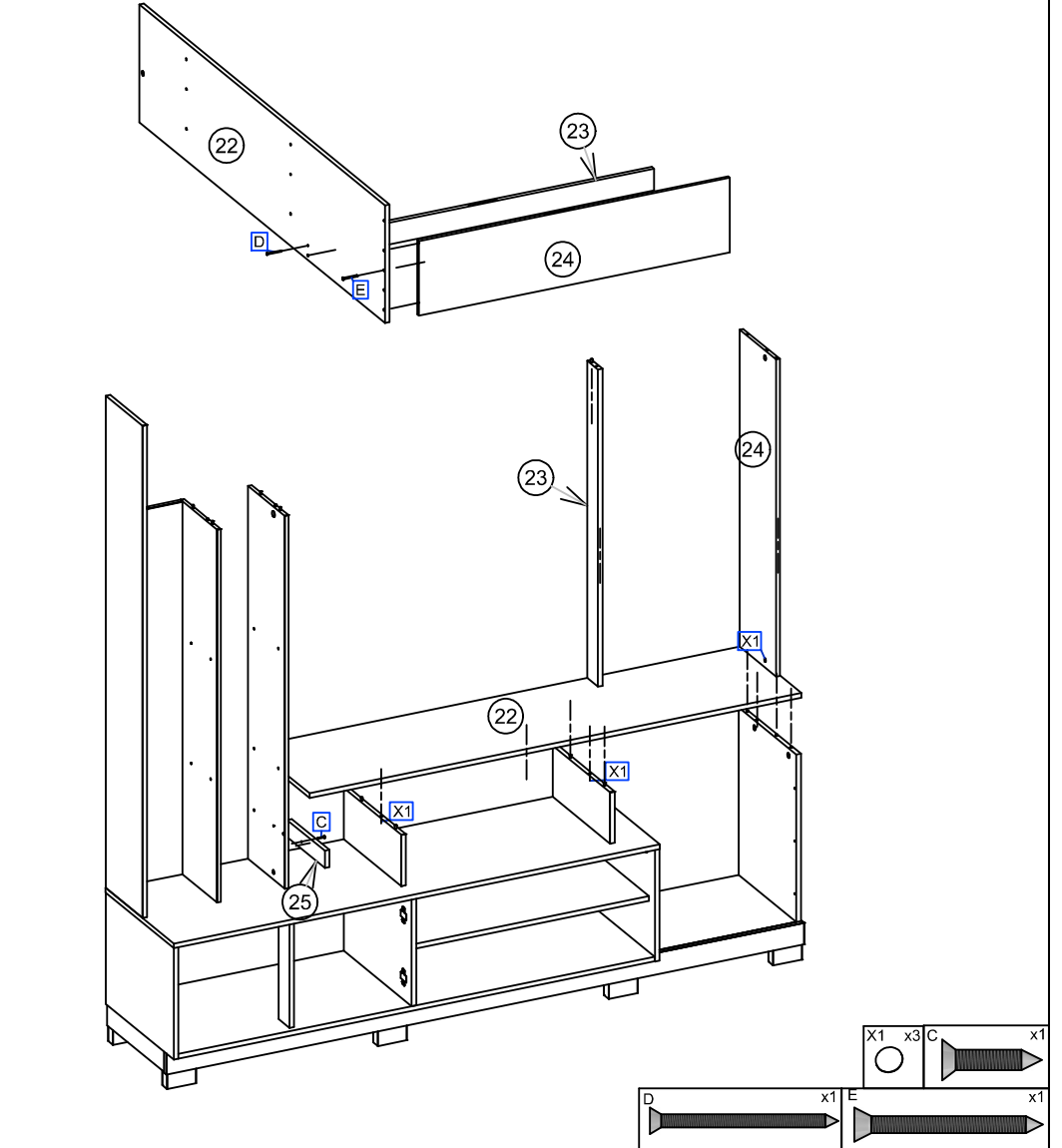

6º Passo
Pass / Paso

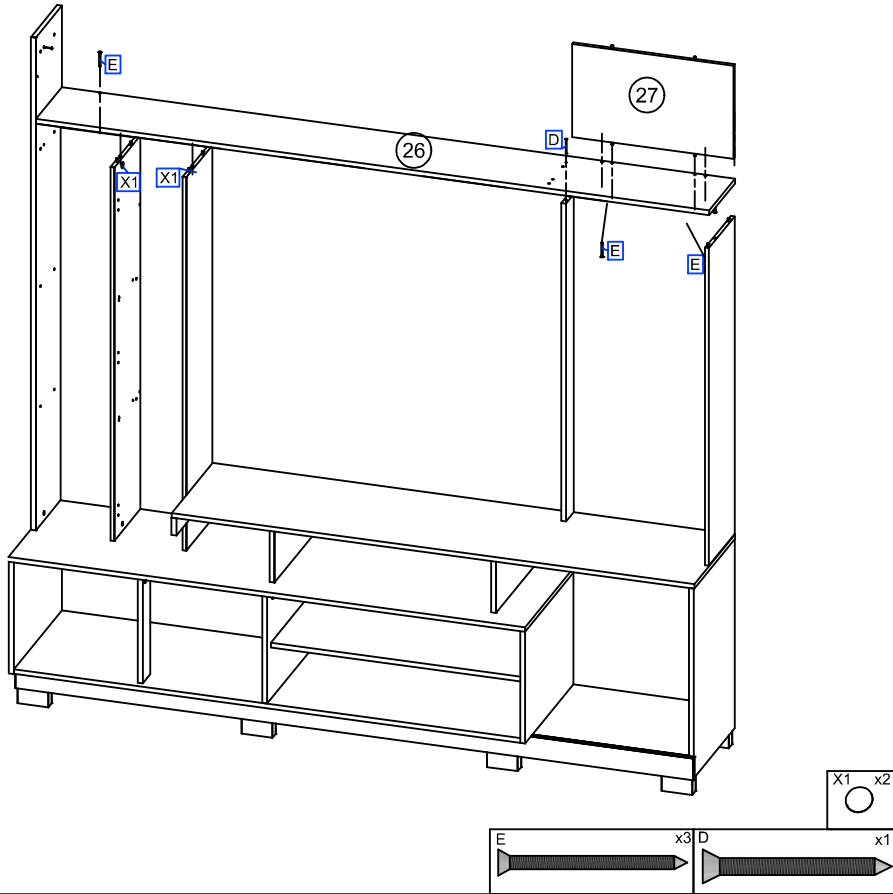

7º Passo
Pass / Paso

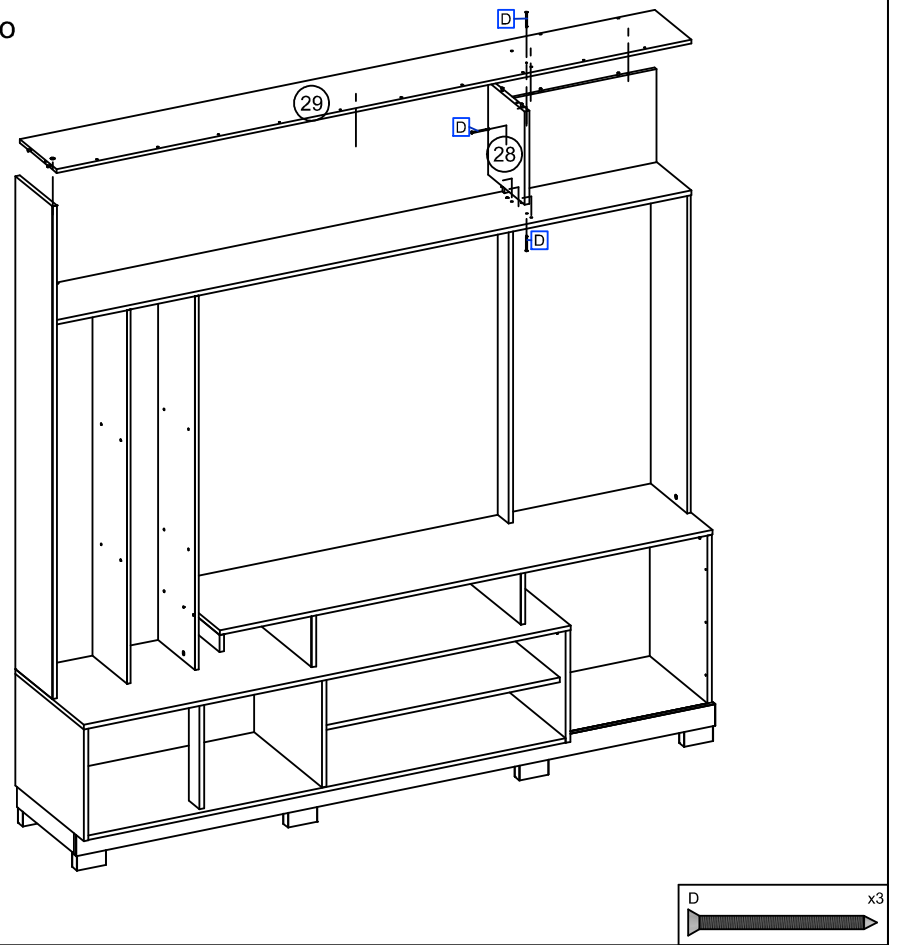

8º Passo
Pass / Paso

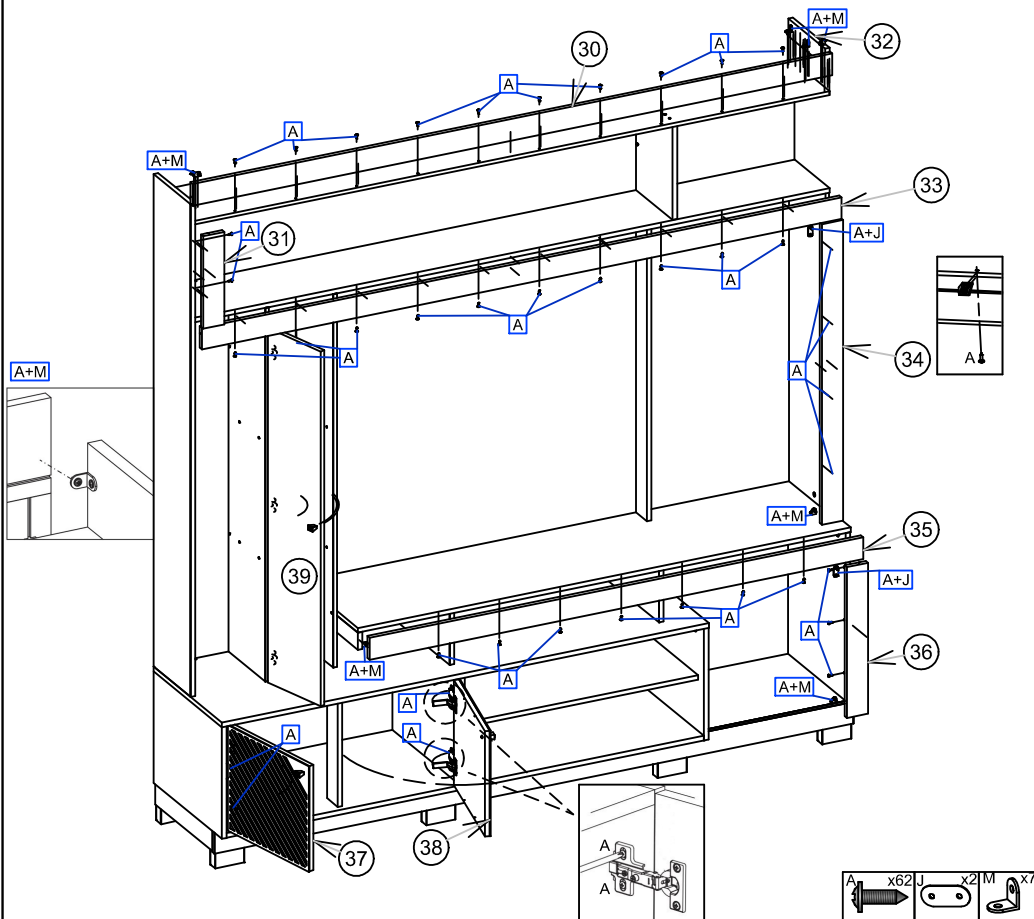

9º Passo
Pass / Paso

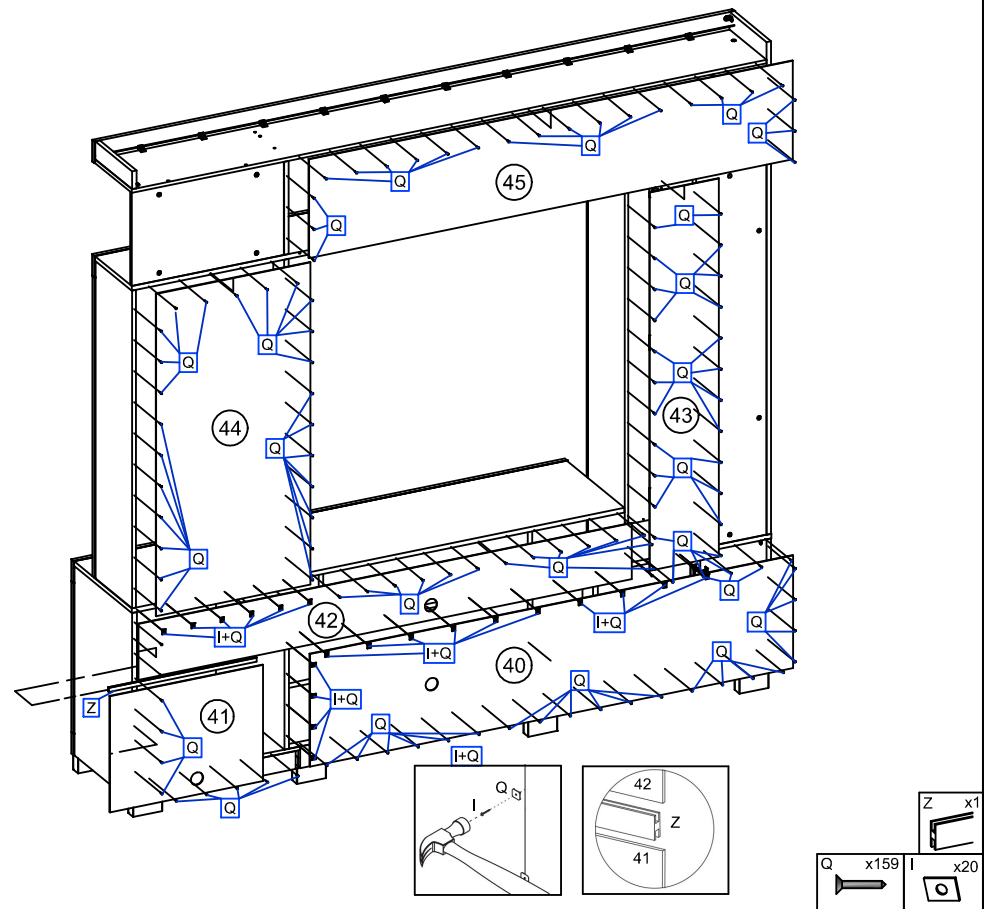

10º Passo
Pass / Paso

