

Sequência de Montagem / Assembly Sequence / Secuencia de Ensamble / Séquence du Montage

- 4º Passo

Pass / Paso / Étape

- Seguir a marcação existente na peça.
- Follow the existent mark on the piece.
- Seguir la marcación existente en la pieza.
- Suivre les marques dans la pièce.

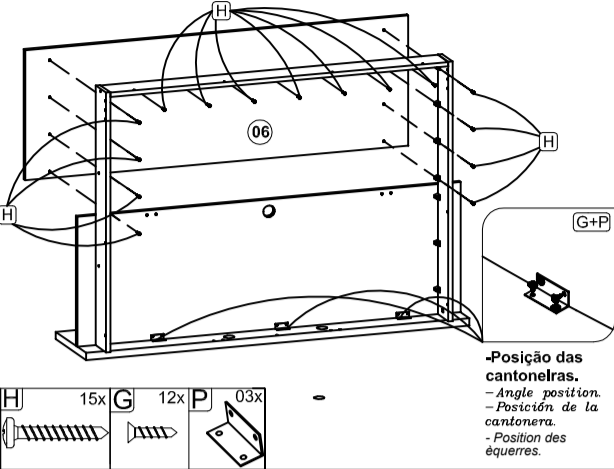

- Posição das cantoneiras.
- Angle position.
- Posición de la cantonera.
- Position des équeres.

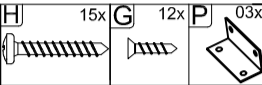

- 5º Passo

Pass / Paso / Étape

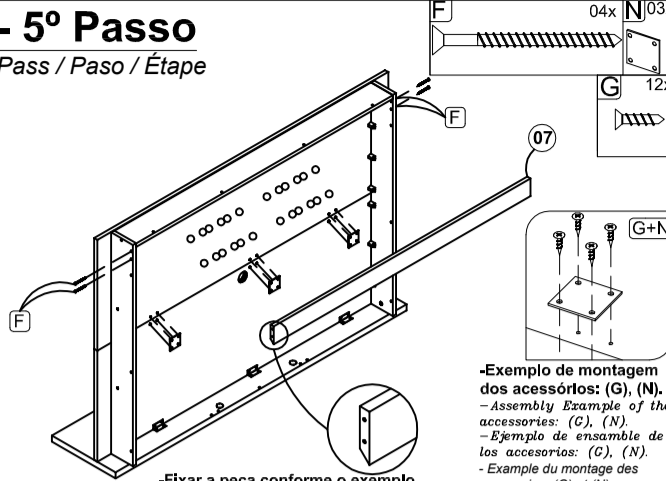

- Fixar a peça conforme o exemplo.
- Attach the piece as an example.
- Coloque la pieza como un ejemplo.
- Fixer la pièce comme montre la figure.

- Exemplo de montagem dos acessórios: (G), (N).
- Assembly Example of the accessories: (G), (N).
- Ejemplo de ensamble de los accesorios: (G), (N).
- Exemple du montage des accessoires (G) et (N).

- 6º Passo

Pass / Paso / Étape

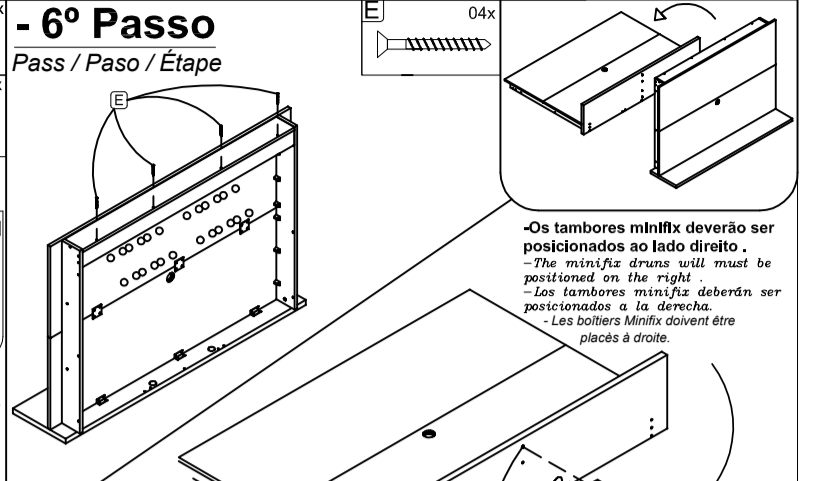

- Os tambores minifix deverão ser posicionados ao lado direito.
- The minifix drums will must be positioned on the right.
- Los tambores minifix deberán ser posicionados a la derecha.
- Les boîtiers Minifix doivent être placés à droite.

- 8º Passo

Pass / Paso / Étape

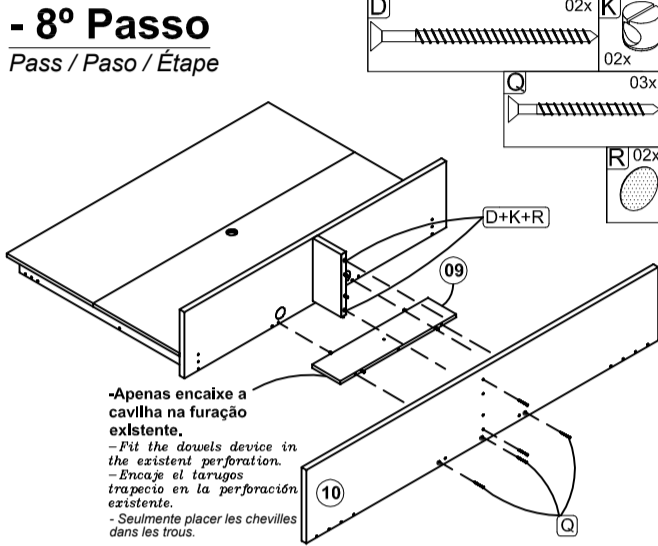

- Apenas encaixe a cavilha na furação existente.
- Fit the dowels device in the existent perforation.
- Encaja el tarugos trapecio en la perforación existente.
- Seulemente placer les chevilles dans les trous.

- 9º Passo

Pass / Paso / Étape

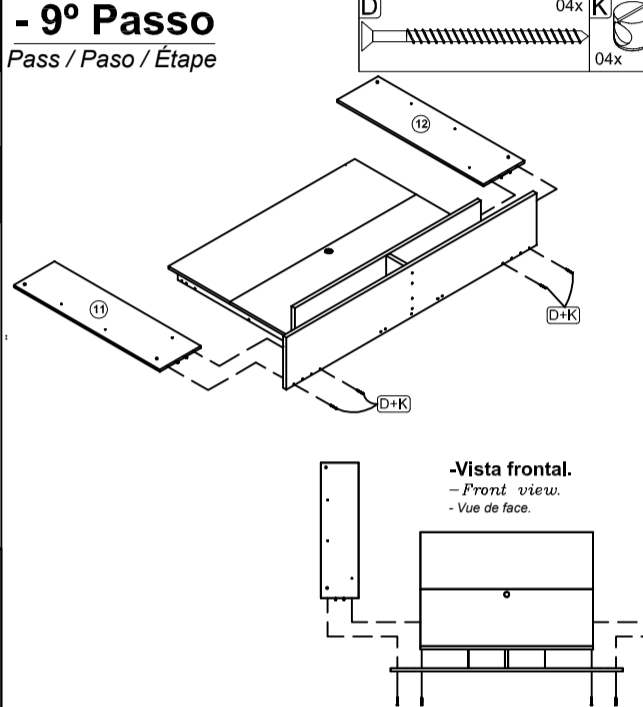

- Vista frontal.
- Front view.
- Vue de face.

- 7º Passo

Pass / Paso / Étape

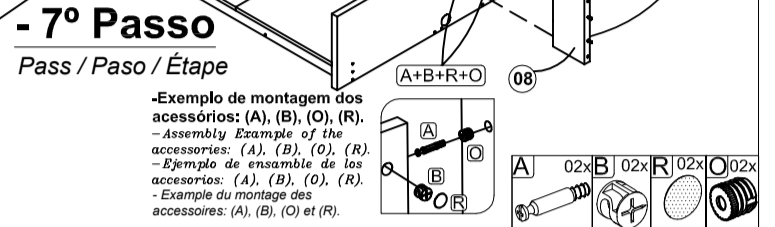

- Exemplo de montagem dos acessórios: (A), (B), (O), (R).
- Assembly Example of the accessories: (A), (B), (O), (R).
- Ejemplo de ensamble de los accesorios: (A), (B), (O), (R).
- Exemple du montage des accessoires: (A), (B), (O) et (R).

- 10º Passo

Pass / Paso / Étape

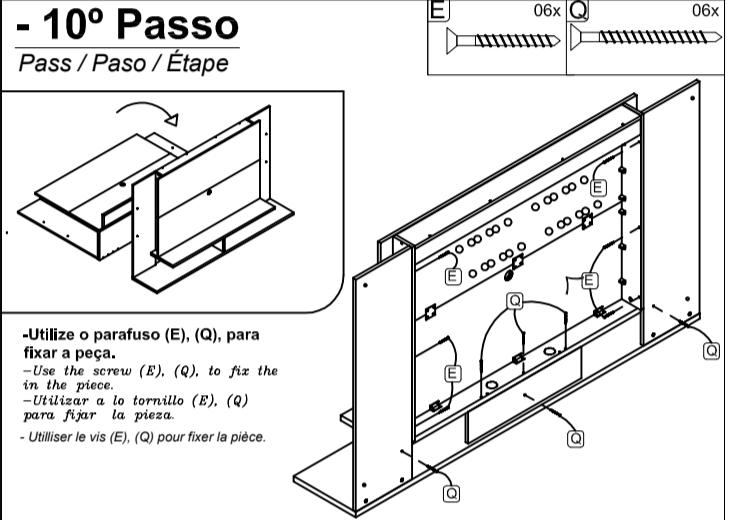

- Utilize o parafuso (E), (Q), para fixar a peça.
- Use the screw (E), (Q), to fix the in the piece.
- Utilizar a lo tornillo (E), (Q) para fijar la pieza.
- Utiliser le vis (E), (Q) pour fixer la pièce.

- 11º Passo

Pass / Paso / Étape

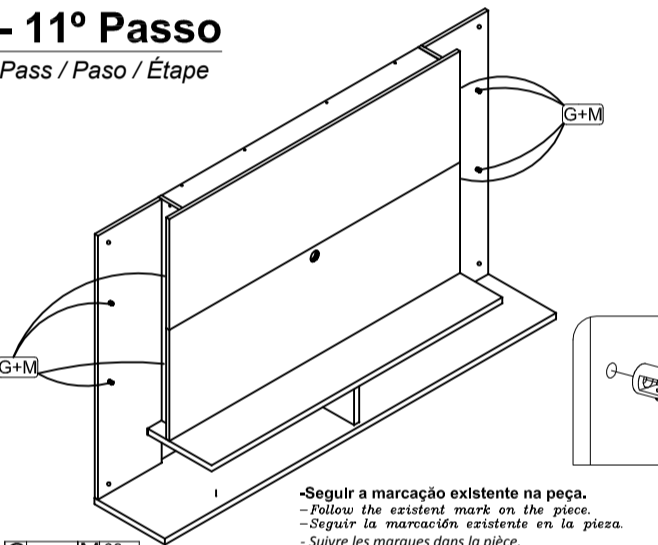

- Seguir a marcação existente na peça.
- Follow the existent mark on the piece.
- Seguir la marcación existente en la pieza.
- Suivre les marques dans la pièce.

- Exemplo de montagem dos acessórios: (G), (M).
- Assembly Example of the accessories: (G), (M).
- Ejemplo de ensamble de los accesorios: (G), (M).
- Exemple du montage des accessoires (G) et (M).

- 12º Passo

Pass / Paso / Étape

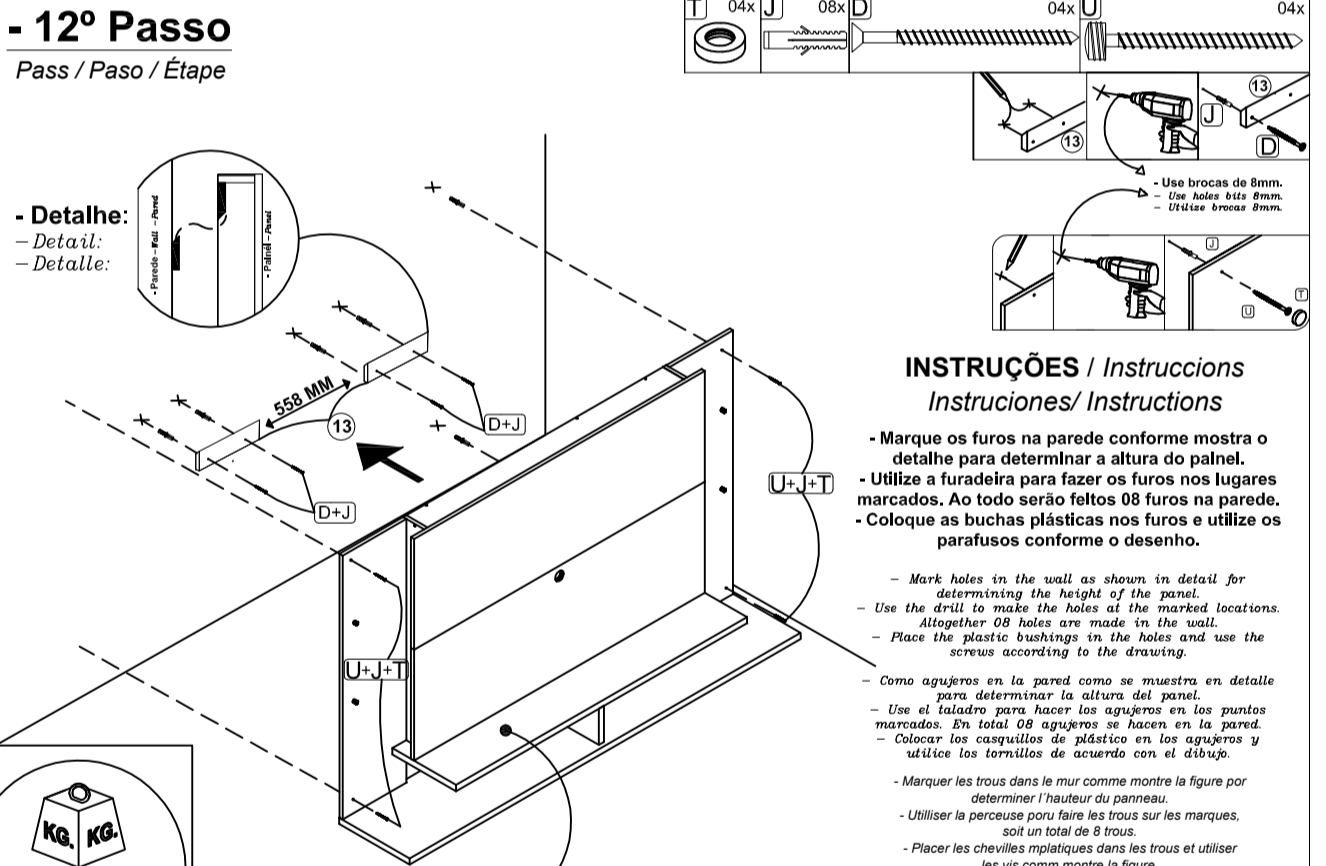

- Detalhe:
- Detail:
- Detalle:

- Use brocas de 8mm.
- Use holes bits 8mm.
- Utilize brocas 8mm.

INSTRUÇÕES / Instruccions

- Marque os furos na parede conforme mostra o detalhe para determinar a altura do painel.
- Use the drill for make the holes at the marked locations. Altogether 08 holes are made in the wall.
- Coloque as buchas plásticas nos furos e utilize os parafusos conforme o desenho.
- Mark holes in the wall as shown in detail for determining the height of the panel.
- Utiliser la perceuse pour faire les trous sur les marques, soit un total de 8 trous.
- Placer les chevilles plastiques dans les trous et utiliser les vis comm montre la figure.

- Como agujeros en la pared como se muestra en detalle para determinar la altura del panel.
- Use el taladro para hacer los agujeros en los puntos marcados. En total 08 agujeros se hacen en la pared.
- Colocar los casquillos de plástico en los agujeros y utilice los tornillos de acuerdo con el dibujo.

- Marquer les trous dans le mur comme montre la figure pour déterminer l' hauteur du panneau.
- Utiliser la perceuse pour faire les trous sur les marques, soit un total de 8 trous.
- Placer les chevilles plastiques dans les trous et utiliser les vis comm montre la figure.

- 13º Passo

Pass / Paso / Étape

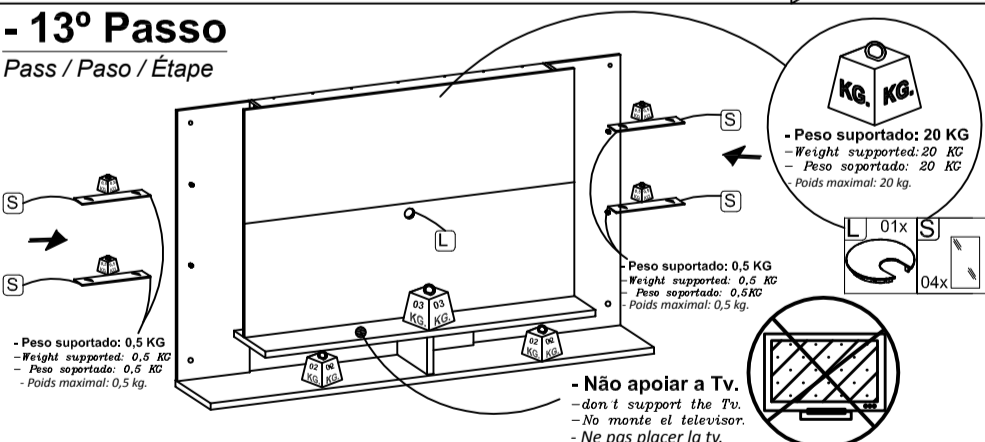

- Peso suportado: 20 KG
- Weight supported: 20 KG
- Peso soportado: 20 KG
- Poids maximal: 20 kg.

- Peso suportado: 0,5 KG
- Weight supported: 0,5 KG
- Peso soportado: 0,5 KG
- Poids maximal: 0,5 kg.

- Não apoiar a Tv.
- don't support the Tv.
- No monte el televisor.
- Ne pas placer la tv.

- Não apoiar a Tv.
- don't support the Tv.
- No monte el televisor.
- Ne pas placer la tv.

- Recomendamos que esta etapa da montagem do produto seja feita por 02 pessoas.
- Recommend that the assembly the product is made by 02 persons.
- Recomendamos que el ensamble del producto se haga por 02 personas.
- Nous recommandons que dans cette étape le montage soit fait par 2 personnes.

Aspecto Final

Final Aspect
Final Aspecto
Aspect final

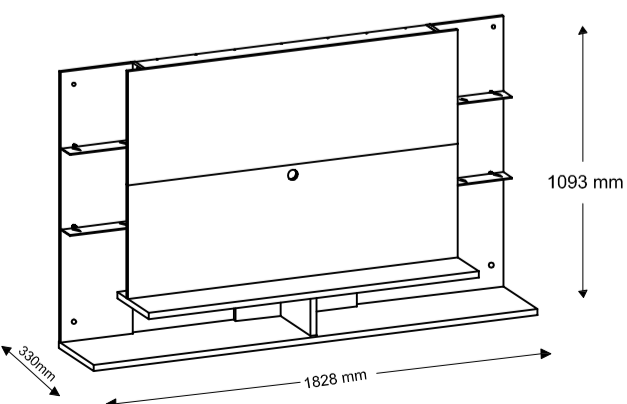

Aspecto Final

Final Aspect
Final Aspecto
Aspect final

- Imagem ilustrativa do aspecto final do produto.
- Illustrative image of the product final aspect.
- Image illustra de du produit.
- Recomendamos que coloque o Televisor no lugar indicado.
- We recommend that you put televisor on the marked place.
- Recomendamos que pongas u televisor en el lugar indicado.
- Il faut placer la tv dans le lieu indiqué.
- Objetos decorativos não Includos.
- Ornaments not included.
- Decoración no incluida.
- Ne sont pas inclus les objets décora.

