

RACK MOSCOU COM RODAPÉ 1300

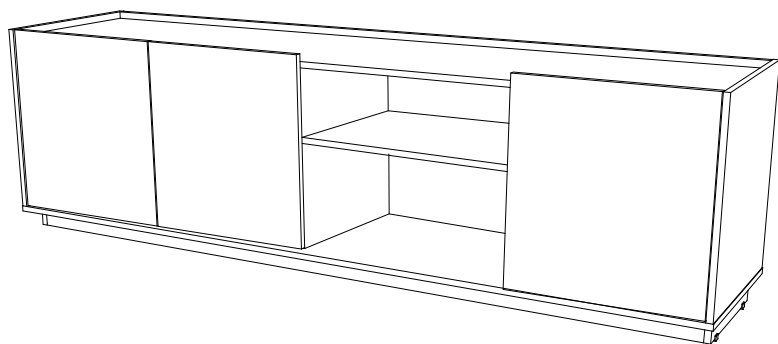

Composição do Produto

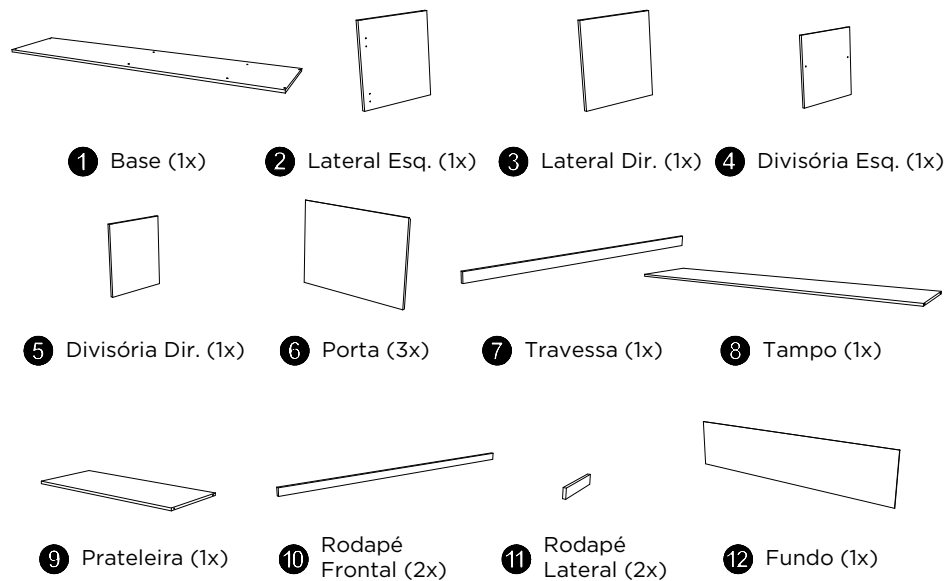

Componentes de Montagem



A- Parafuso phillips chipboard 4x12 (72x)



B- Parafuso phillips chipboard 3x30 (6x)



C- Cavilha 6x30 (20x)



D- Cantoneira 2 furos (18x)



E- Tapa furo adesivo branco (6x)



F- Dobradiça Reta (2x)



G- Dobradiça Alta (4x)



H- Sapata "L" (4x)



I- Prego 10x10 (24x)

Utilizar a régua abaixo para medir os componentes.



medidas em mm

Atenção

- 1- Leia atentamente toda a instrução antes de iniciar a montagem.
- 2- A montagem do produto deverá ser feita em uma superfície limpa e plana. Aconselhamos utilizar a própria embalagem para forrar o chão a fim de não danificar o produto.
- 3- Reservar área livre para montagem do produto.



Pessoas necessárias para montar o produto



Tempo de montagem aproximado



Grau de dificuldade



Não utilizar químicos ou abrasivos na limpeza, evitar batidas e contato com objetos cortantes



Pano umedecido com água seguido de pano seco



Capacidade máxima suportável, distribuída uniformemente

1 Montagem

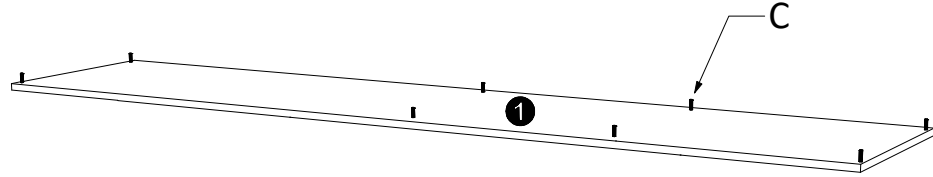

1º Passo - Encaixar componente (C) nos alojamentos demarcados da peça 1

2

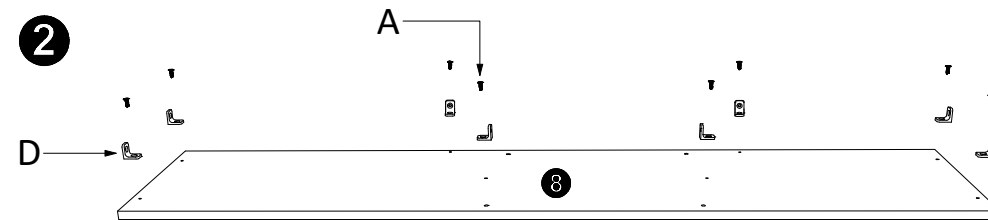

2º Passo - Fixar item (D) na peça 8
3º Passo - Montagem do conjunto H, com item (B) para fixação e (E) para acabamento

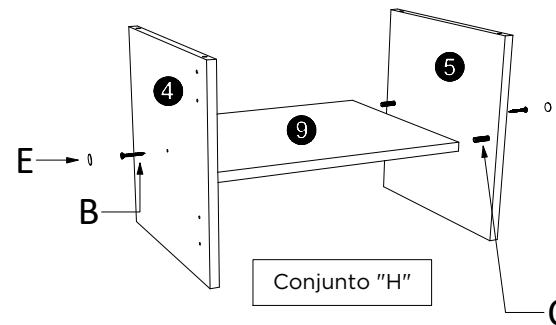

Ferramenta necessária para montagem

3

Nas peças 2 e 3, utilizar item (G) dobradiça c/ calço alto

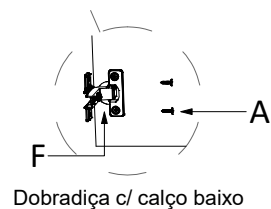
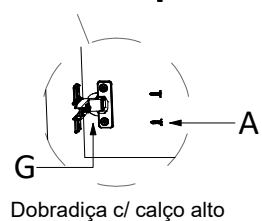
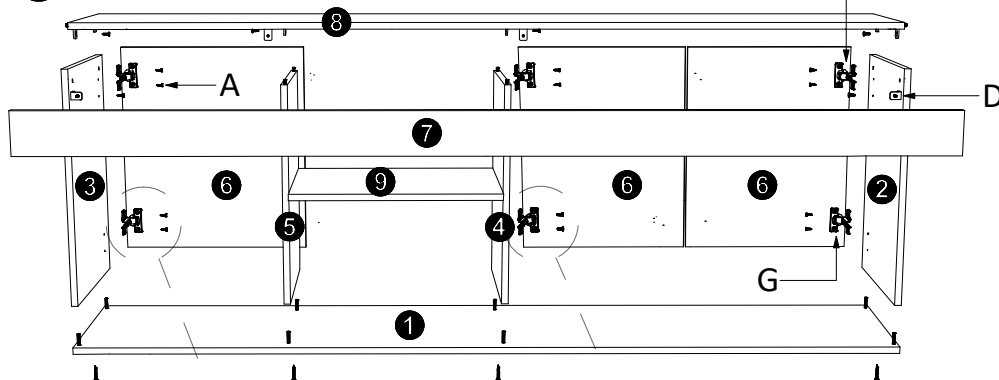

4º Passo - Iniciar com o travamento das peças 2, 3 e conjunto "H", na peça base 1

Ferramenta necessária para montagem

Ferramenta necessária para montagem

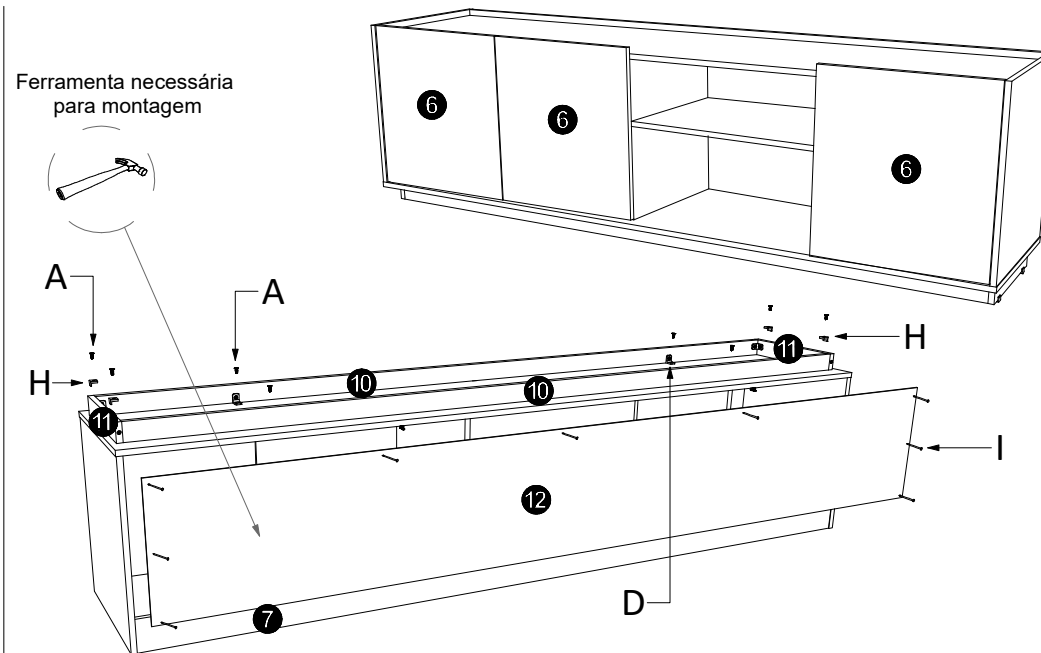

5º Passo - Posicione o conjunto em uma superfície plana e trave a peça 12 com o item (I)

6º Passo - Virar o produto em seu lado oposto ao piso para fixação das peças 10 e 11 com o item (D)