

07 - Aspecto final Mesa

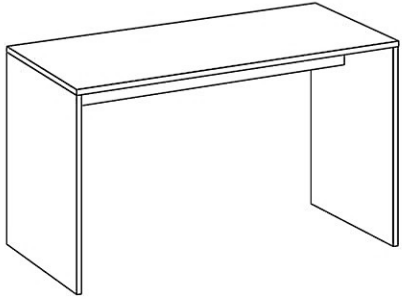

08 - Montagem do painel.

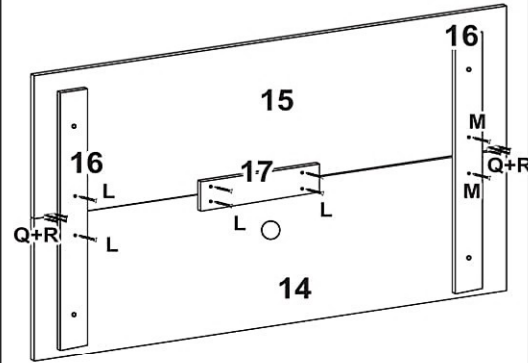

09 - Aspecto final com a montagem do painel na parede.

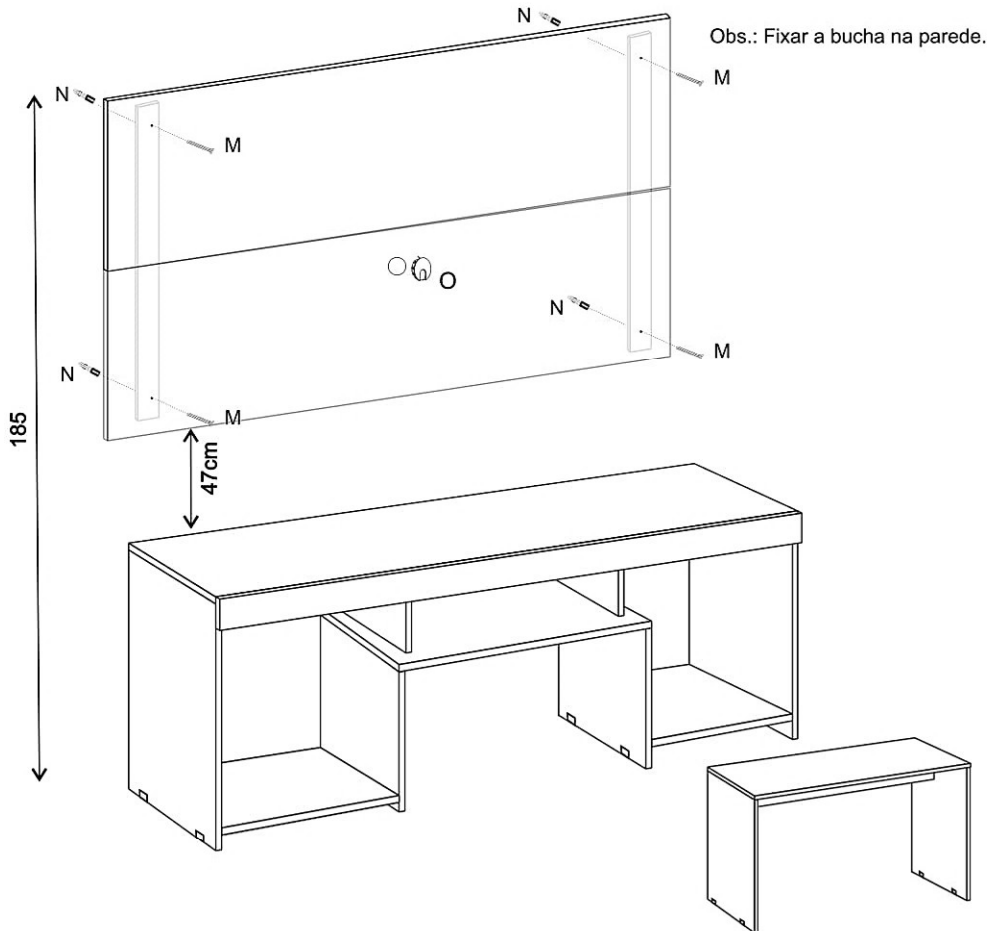

Conjunto Ravena
A: 1,85 C: 1,36 P: 0,45
Ref.: RM7040

PATENTE
REQUERIDA



Atenção:
Antes de iniciar a montagem do produto, é aconselhável verificar o seguinte:

- Identifique e separe as peças;
- Inicie a montagem pelas sequência numérica de peças;
- O início da montagem deve ser feita com o produto deitado e sugerimos que seja utilizado a própria caixa para forrar o chão;
- Após montar o corpo do móvel, levante-o com a utilização de um esquadro, pregue as costa do produto.

Atención:
Antes de iniciar el montaje del producto, es recomendable comprobar lo siguiente:

- Identificar y separar las piezas;
- Iniciar la asamblea por el orden de numeración de las piezas;
- El inicio del montaje se debe hacer con la mentira de productos y sugieren que la propia caja se utiliza para cubrir el suelo;
- Después de configurar el cuerpo de la unidad, levantarlo con el uso de una plaza, predicar la costa del producto.

Attention:
Before starting the product assembly, it is advisable to check the following:

- Identify and separate the pieces;
- Start the assembly by the numerical sequence of parts;
- The beginning of the assembly should be done with the product lying and suggest that the box itself is used to cover the floor;
- After setting up the body of the unit, lift it with the use of a square, preach the coast of the product.

Conjunto Ravena

A: 1,85 C: 1,36 P: 0,45

Ref.: RM7040

Lista de peças/Lista de piezas/Parts list

Nº	PEÇAS	PARTES	PARTS
01	Tampo	Español	Top
02	Moldura Frontal	Marco frontal	Front Bezel
03	Lateral Direita/Esquerda	Lateral Derecha / Izquierda	Right / Left Side
04	Divisão DVD	División DVD	DVD Division
05	Base DVD	Base DVD	DVD Base
06	Divisão	División	Division
07	Travessa do Rack	Travesa del bastidor	Rack Tray
08	Base	Base	Base
09	Costa Central	Costa Central	Central Coast
10	Costa Lateral	Costa Lateral	Lateral coast
11	Tampo Mesa	Tablero Mesa	Table top
12	Lateral Mesa	Lateral Mesa	Side table
13	Travessa Mesa	Travesa Mesa	Travesa Mesa
14	Painel Inferior	Panel Inferior	Lower Panel
15	Painel Superior	Panel Superior	Top Panel
16	Moldura Lateral	Marco lateral	Lateral Frame
17	Moldura União	Marco de la Unión	Picture Frames

Lista de peças/Lista de piezas/Parts list

ACESSÓRIOS		ACCESRIOS	ACCESORIES	QTD.
A	Parafuso 4x40	Tornillo 4x40	4x40 Screw	20
B	Cavilha 6x30	Cepillo 6x30	6x30 Bolt	12
C	Conector	Conector	Connector	06
D	Parafuso 3,5x14 Flangeado	Tornillo 3,5x14 Brida	Flanged 3.5x14 Bolt	32
E	Sapata	Zapata	Shoe	12
F	Parafuso 3,5x14 chapeado	Tornillo 3,5x14 plateado	Screw 3.5x14 plated	12
G	Prego	Prego	Nail	40
H	Suporte Angular	Suporte Angular	Angular Support	04
I	Tambor Mini Fix	Tambor Mini Fix	Mini Fix Drum	04
J	Parafuso Mini Fix	Tornillo Mini Fix	Mini Fix Screw	04
K	Garra Fundo	Garra Fondo	Garra Fundo	06
L	Parafuso 4,5x25	Tornillo 4,5x25	Screw 4,5x25	08
M	Parafuso 5x70	Tornillo 5x70	5x70 screw	02
N	Bucha	Bucha	Bush	04
O	Passa Fio	Pasa Hilo	Thread Tools	01
P	Tapa Furo	Tapa Agujero	Hole cover	04
Q	Cantoneira	Cantoneira	Corner	02
R	Parafuso 3,5x12 Chapeado	Tornillo 3,5x12 Plateado	Screw 3.5x12 Plated	08

01 - Inicio da Montagem.

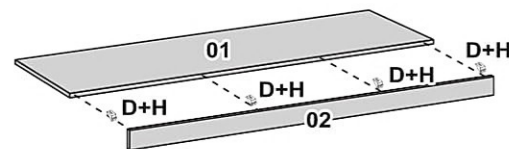

02 - Fixação das peças 03,04 e 05.

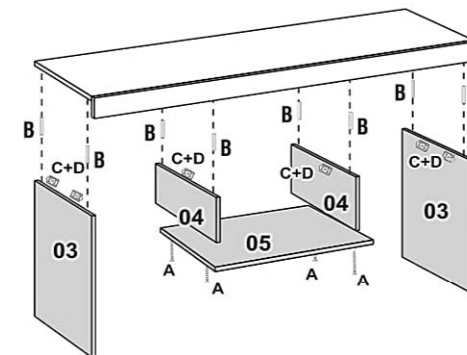

03 - Fixação da peça 06.

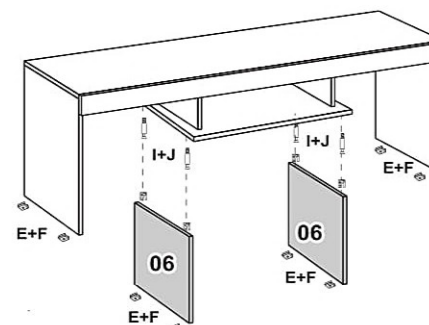

04 - Fixação da peça 07.

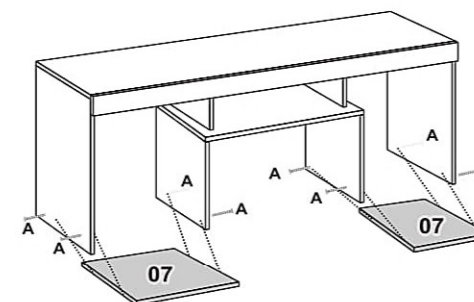

05 - Fixação das costas.

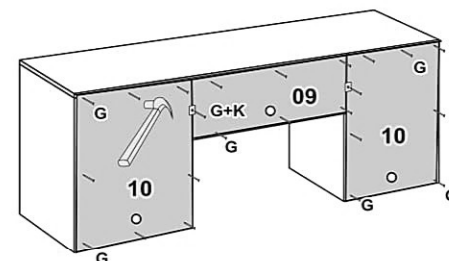

VISTA TRASEIRA

06 - Montagem da Mesa.

