

MANUAL DE MONTAGEM

ATENÇÃO:

- 1 - Ler atentamente todo o manual antes de iniciar a montagem do móvel.
- 2 - A montagem deve ser feita em uma superfície plana e limpa.
- 3 - Recomenda-se utilizar a embalagem do móvel para forrar e chão e assim não danificá-los

LIMPEZA E CONSERVAÇÃO:

A limpeza do móvel deve ser feita com utilização de pano umedecido com água, podendo conter uma pequena quantidade de álcool. Não utilize produtos abrasivos.

GARANTIA:

90 dias para defeitos de fabricação.

Quantidade de pessoas
necessárias para montar o
móvel

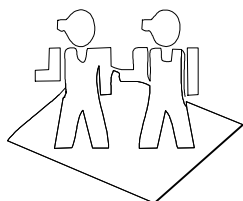



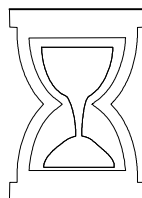



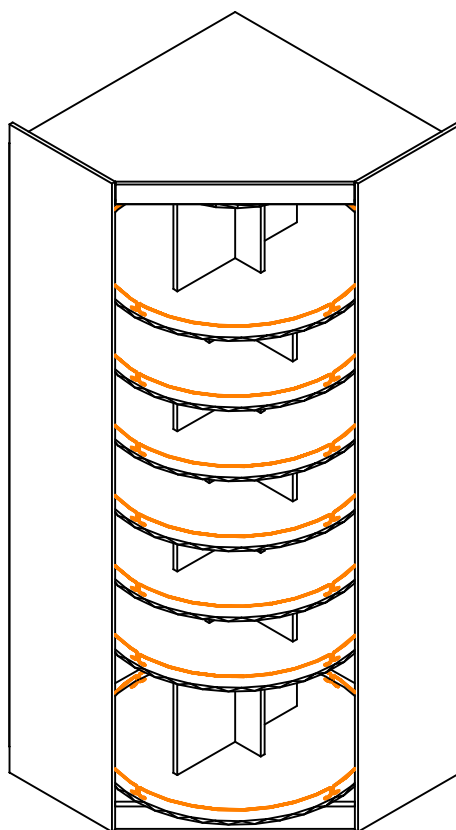
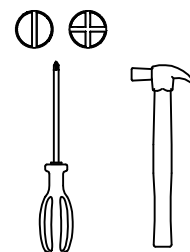

Tempo necessário para a
montagem: 6h



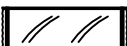







Ferramentas necessárias



Lista de peças						
Código de assistência	Descrição	Quant.	Compr. (mm)	Larg. (mm)	Espes. (mm)	Caixa/ volume
01	Latera direita	1	2100	384	12	A
02	Lateral esquerda	1	2100	384	12	A
03	Prateleira inferior	1	750	750	12	B
04	Prateleira superior	1	500	500	12	B
05	Prateleiras centrais	6	750	750	12	B
06	Rodapé traseiro maior	1	832	76	12	A
07	Rodapé traseiro menor	1	792	76	12	A
08	Rodapé frontal	1	637	76	12	A
09	Rodapé interno	3	400	76	12	A
10	Rodaforro	1	634	64	12	A
11	Base	1	832	832	15	C
12	Chapéu	1	832	832	15	C
13	Pilastra maior	1	1935	96	15	A
14	Pilastra menor	1	1935	81	15	A
15	Travessas	2	736	96	15	A
16	Divisória inferior maior	1	446	420	15	A
17	Divisória inferior menor	1	420	96	15	A
18	Divisória central maior	5	446	215	15	A
19	Divisória central menor	5	215	96	15	A
20	Divisória superior maior	1	446	330	15	A
21	Divisória superior menor	1	330	96	15	A
22	Costas	4	1955	375	3	A

Ferragem			
	Código de assistência	Descrição	Quant.
A	1802	 Cavilha 6x30mm	64
B	58	 Etiqueta marca "Kappesberg"	1
C	41	 Cola branca em bisnaga (10g)	1
D	40867	 Haste curva 512mm Rose	28
E	41162	 Kit sapateira parte superior	1
F	85	 "L" de metal	4
G	30457	 Parafuso chato 3,5x12 cabeça rebaixada	136
H	226	 Parafuso chato 4,0x40 bicromatizado	74
I	149	 Prego 13 x 15	8

J	107		Prego 10 x 10	108
K	41050		Rolamento para sapateira	1
L	41194		Suporte para rolamento cromado	1
M	1901		Sapata deslizadora preta	8
N	41114		Perfil "H" 1935mm Carvale	2
N	41113		Perfil "H" 1935mm Branco	2
O	40483		Tapa furo adesivo 13mm Branco Fosco	74
O	40736		Tapa furo adesivo 13mm Nogal	74
P	899		Cantoneira de metal	17



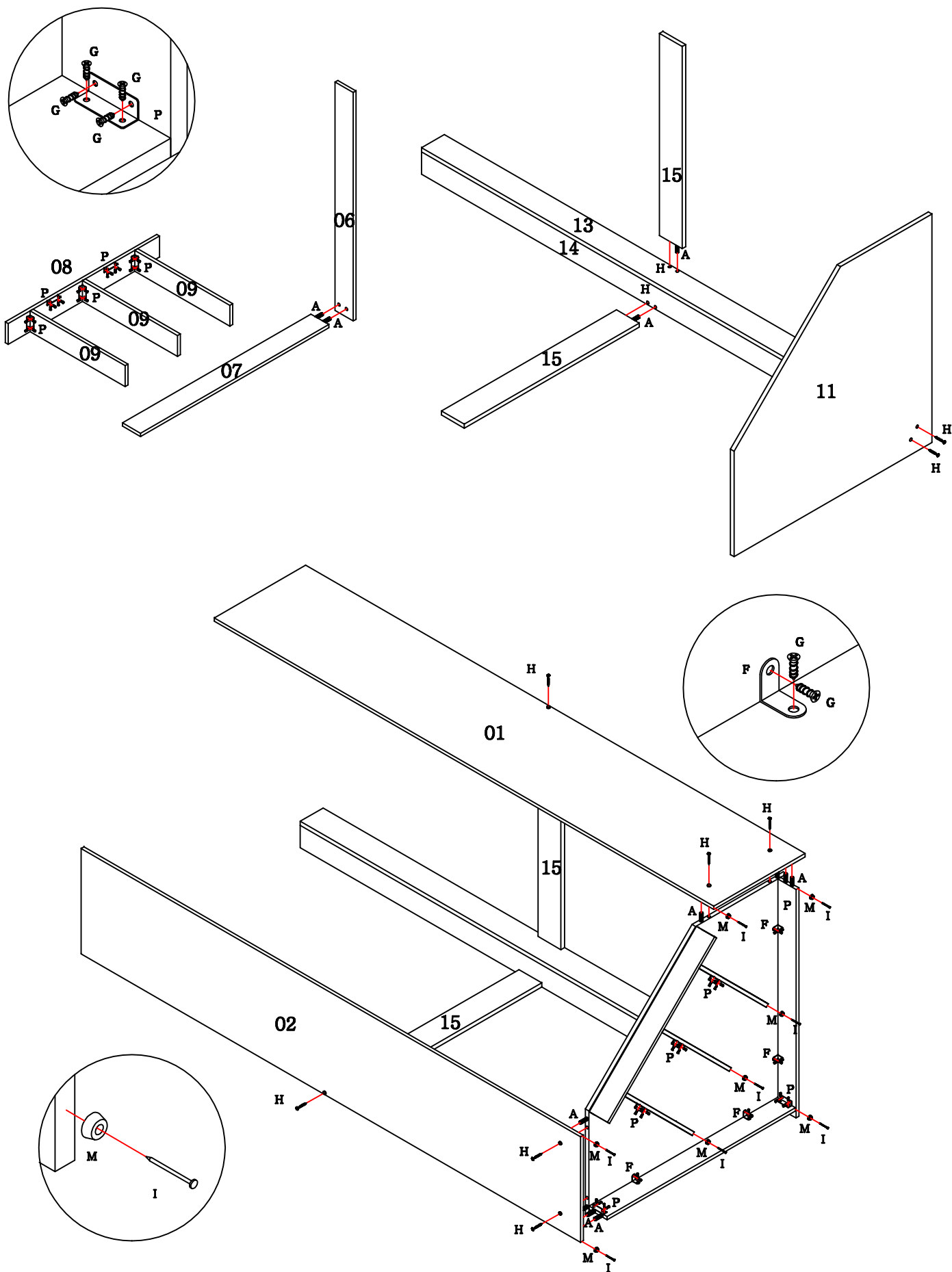

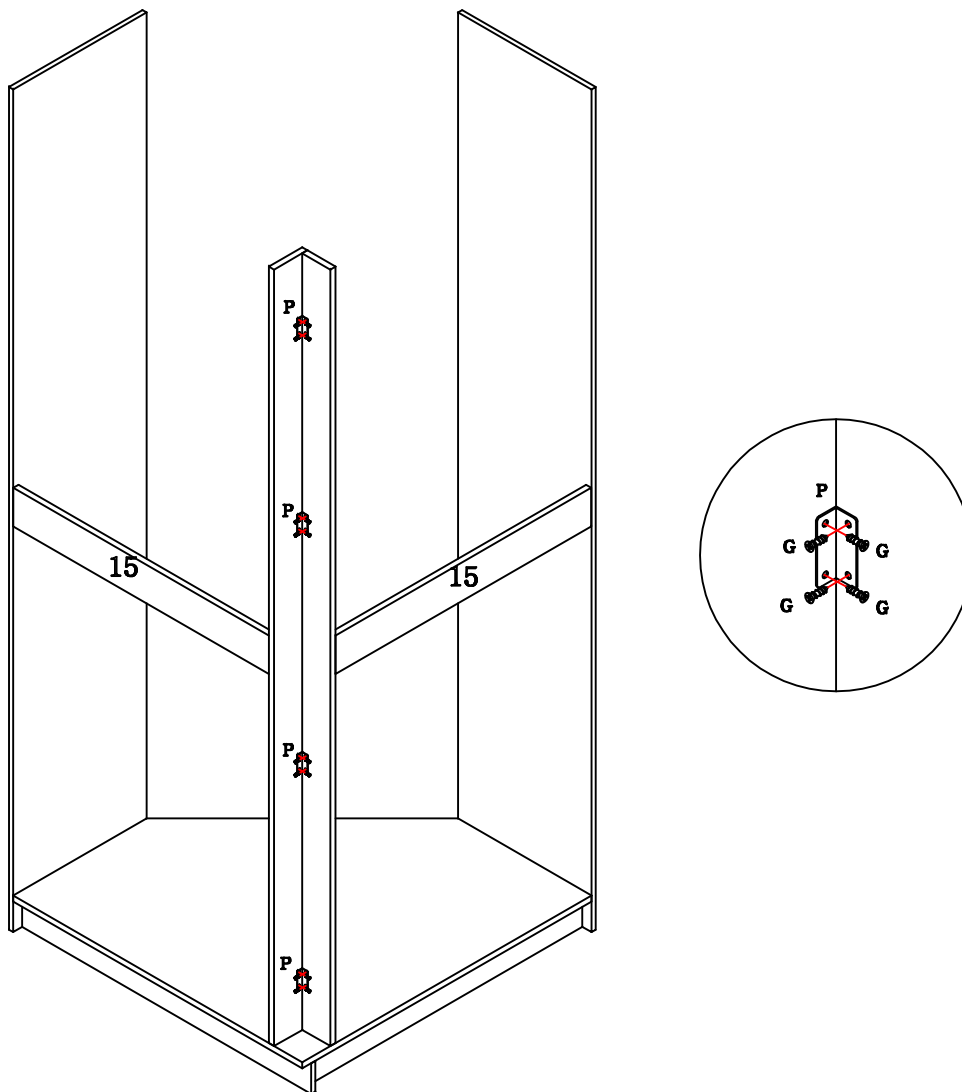

Para montar as prateleiras fique atento as seguintes instruções:

Passo 1:

Fixe uma divisória na outra como no desenho abaixo.

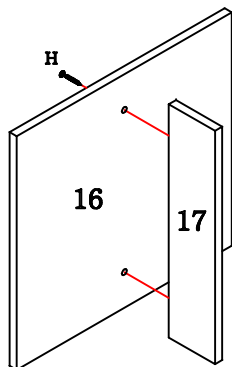

Passo 2:

Fixe as divisórias inferiores na prateleira redonda, utilizando os parafusos "H" e as cavilhas, como mostra o desenho abaixo.

Fixe o suporte para rolamento cromado "L" na prateleira inferior

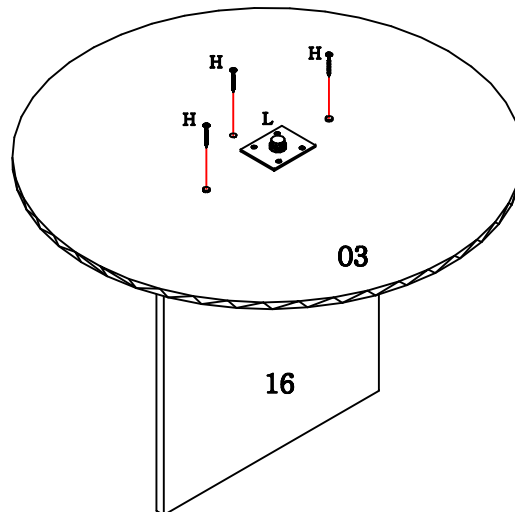
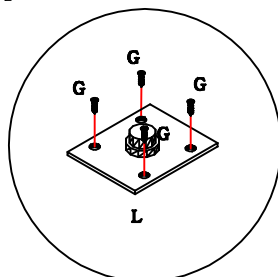

Passo 3:

Fixe as divisórias centrais menores nas prateleiras redondas centrais, como mostra o desenho abaixo.

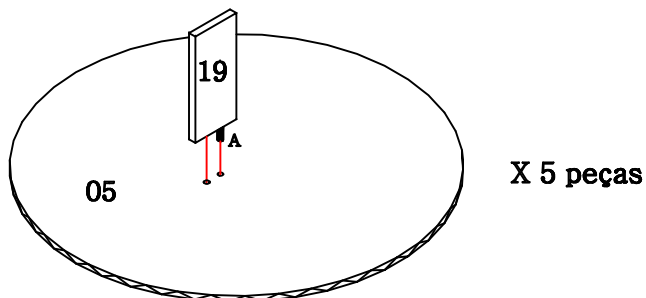

Passo 5:

Fixe a prateleira central na prateleira inferior, que já está dentro do móvel.

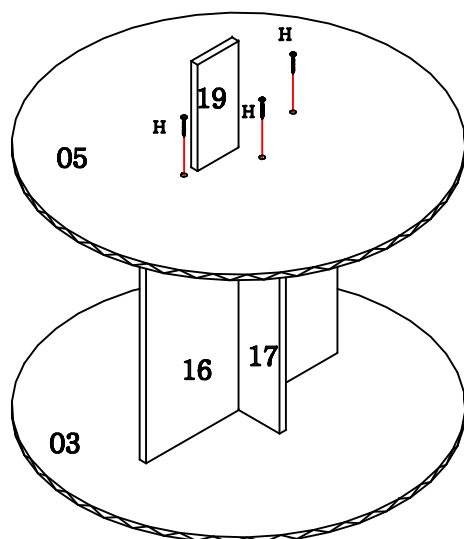

Repita os processos 5 e 6 até montar todas as prateleiras centrais.

Passo 6:

Fixe a divisória maior central de baixo para cima como mostra o desenho 1.

Fixe a divisória maior central na divisória menor central como mostra o desenho 2.

Desenho 1

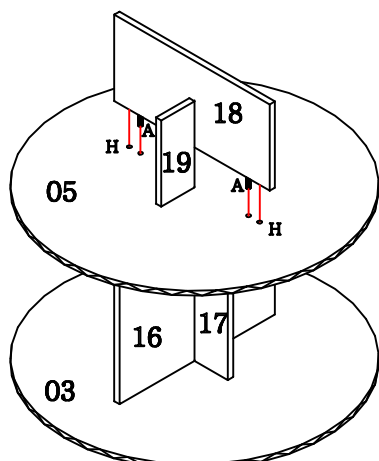

Desenho 2

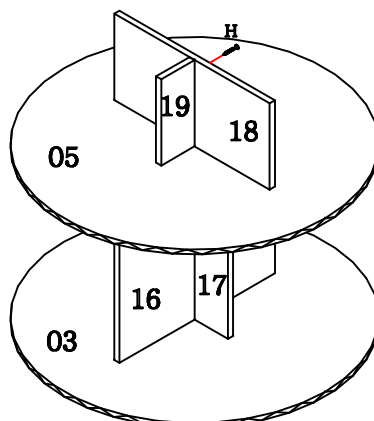

Passo 4:

Após montar os conjuntos você deve juntar as prateleiras separadamente, começando pela parte inferior.

Coloque o rolamento "K" no furo da base, e depois a prateleira inferior na base se encaixando no rolamento, como mostra o desenho abaixo.

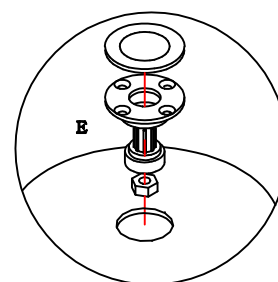
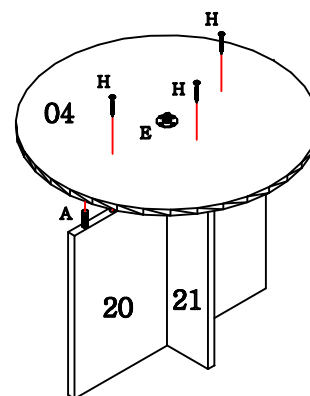
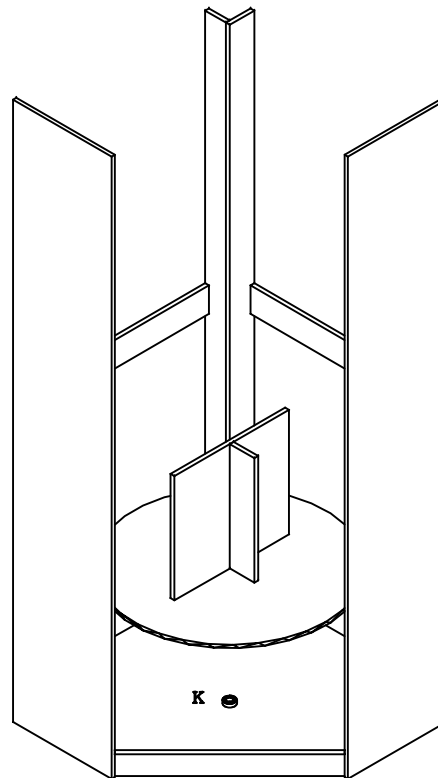

Para fixar o kit, utilize o parafuso que acompanha o mesmo.

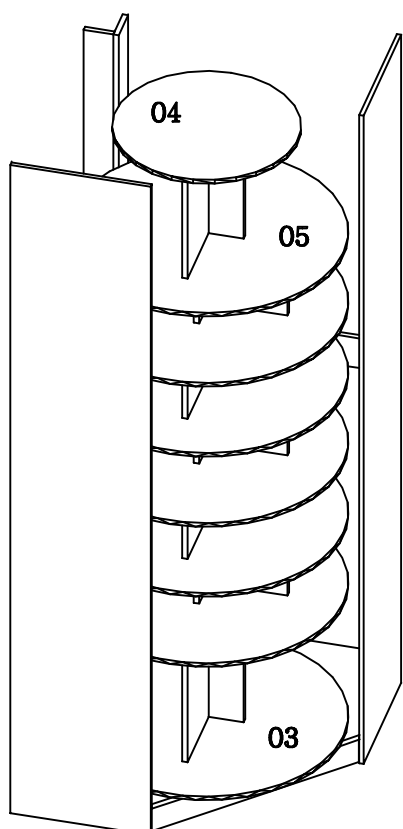

Passo 7:

Após montar todas as prateleiras, o móvel irá ficar como no desenho ao lado.

Faltando agora fixar o chapéu, rodaforno e costas.

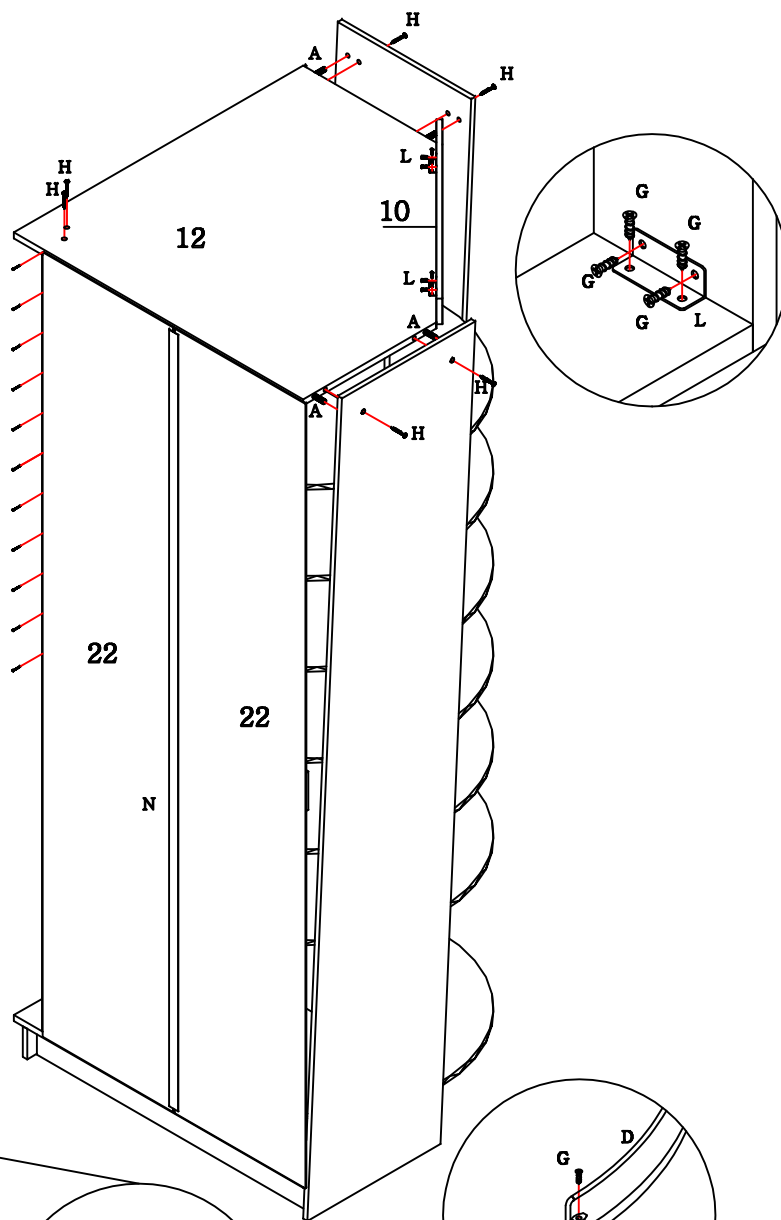

Procedimento de colocação do perfil H.

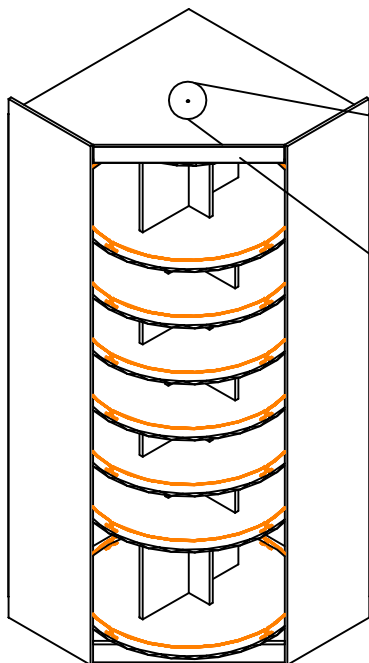
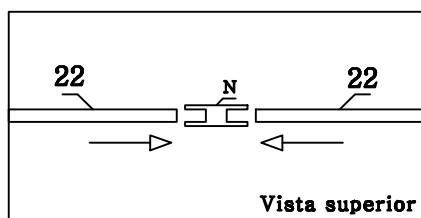

Para a parte giratória não ficar solta, utilize o parafuso maior que está junto do kit sapateira parte superior, colocando no furo da parte superior da sapateira, no chapéu.

Fixe as hastas curvas com uma separação de 1,6 cm entre elas e 1 cm para dentro da borda.