

Produto: Armário Treviso 79 cm
Produto / Product: Armario 79 cm/ Sink closet 79 cm
Código / Code: 906

- Carvalho
Roble / Oak
- Branco
- Branco / White
- Café
- Café / Coffee
- Branco / Preto
Branco / Negro | White / Black
- Amêndoa
Almendra / Almond

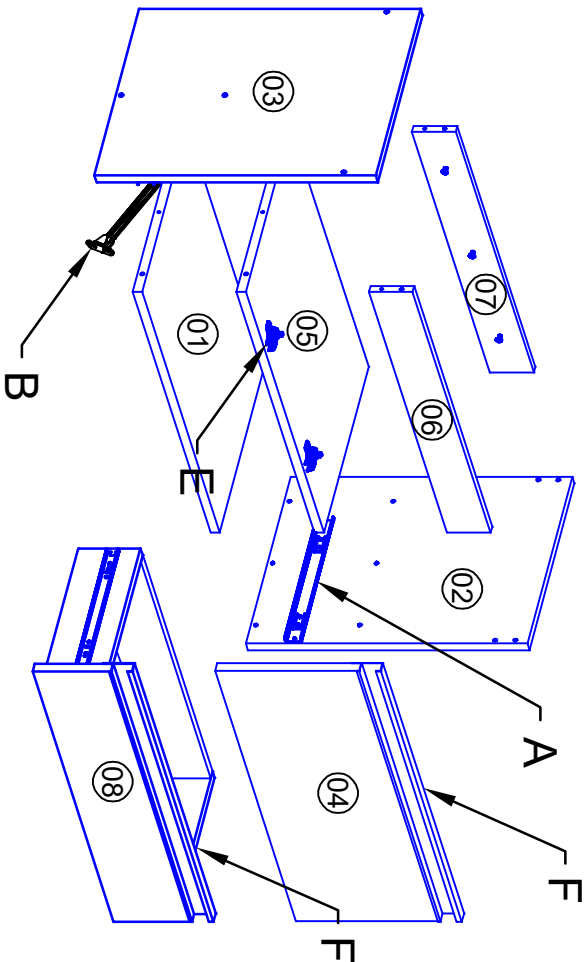
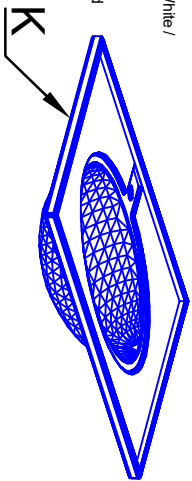

Requisitos para montagem / Requisitos para el montaje / Requirements for assembly

Broca 10mm Taladro / Drill 10mm	Martelo Martillo / Hammer	Trena Cinta métrica Tape measure	Nível Nivel / Level	Chave Phillips Llave / Key Phillips	Furadeira Taladro / Drill	02 Pessoas Personas / Peoples
------------------------------------	------------------------------	--	------------------------	--	------------------------------	----------------------------------

Elaboração: Everaldo Costa
Projetos

Aprovação: Carlos Ramiro
Gerente de produção

Relação de peças

Nº	Cod.	Descrição	Comp.	Larg.	Esp.	Qty	Mat
01	1026	Base	750	345	15	1	MDF
02	1013	Lateral direita / Derecho Lateral / Right side	450	346	15	1	MDF
03	1014	Lateral esquerda / Left side / Izquierda lateral	450	346	15	1	MDF
04	1030	Porta / Puerta / Door	772	230	15	1	MDF
05	1025	Tampo Gaveta / Tapa Cajón / Cover Draw er	750	345	15	1	MDF
06	1027	Travessa frontal / Traviesa a frente / Front crossbar	750	70	12	1	MDF
07	1028	Travessa traseira / Traviesa trasero / Back crossbar	750	100	12	1	MDF
08		Gaveta / Cajón / Draw er				1	MDF

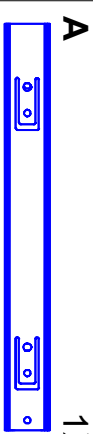

A 1X

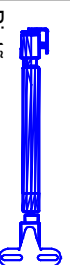

B 1X



C 4X

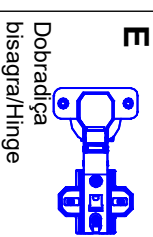
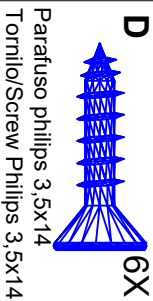

D 2X
E 2X
F 2X

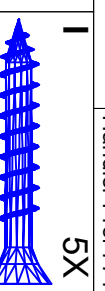
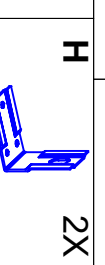
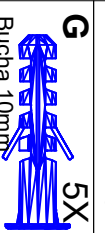

G 5X
H 2X
I 5X
J 2X

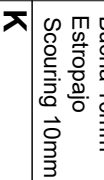

K 1X

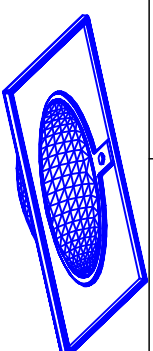

1º Passo: Fixar Cantoneira suporte nas laterais esquerda e direita (03, 02), usando o parafuso 3,5x12 (C) e depois cobrindo a mesma com a capa plástica (J);

1º Pass: To Fasten Corner shelf it supports in the side left and right (03, 02), using the screw 3,5x12 (C) and later covering the same with the plastic layer (J);

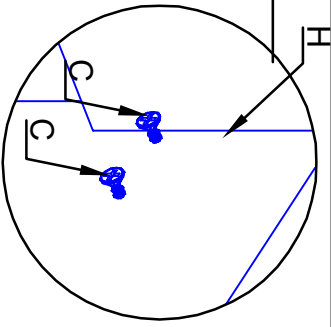
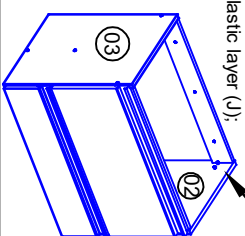

Data de elaboração: 16/11/2018

Data de Alteração: 00/00/0000

Versão: 00

Pág.: 1/2

2º Passo: Furar a parede usando os furos da Travessa Trasera (U7) e das cantoneiras (H), colocar as buchas (G) nos furos da parede; Fixar móvel na parede usando os parafusos 6x50 (I);

2º Passo: Para Agujerear a parede que usa los agujeros de la Travessa trasero (U7) y de los estantes de la esquina (J), para poner los estopapalos (G) en los agujeros de la pared; Para atar pedazo de mobiliario en la pared que usa los tornillos 6x50 (H);

2º Step: To Hole the wall using the holes of the Back crossbar (U7) and of the Corner shelf (J), to put the Scouring pads (G) in the holes of the wall; To fasten piece of furniture in the wall using the screws 6x50 (I);

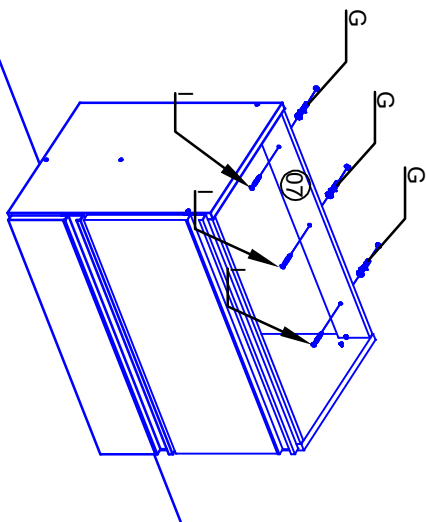

3º Passo: Para fixar o Puxador Perfil (F) use o tornillo 3,5x14 (D);

3º Step: To attach the Profile handler (F) use the 3,5x14 screw (D);

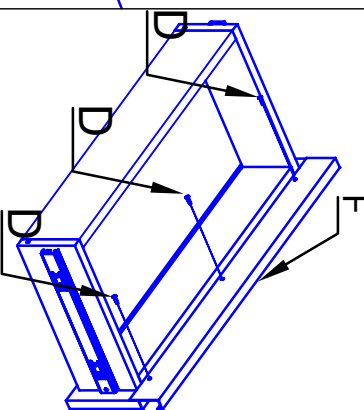

Como retirar as gavetas /How to Remove the drawers

1º Passo: Quando precisar tirar mais de uma gaveta de um móvel, o recomendado é começar pela de cima;

2º Passo: Estenda-a até o máximo possível; Pare apenas quando a gaveta chegar ao ponto de parada natural;

Fique na frente do móvel para remover a gaveta. Coloque uma mão de cada lado da gaveta, deixando as mãos perto da face dela e fora do caminho dos trilhos de metal;

Deixe um pouco de espaço entre o seu tronco e a gaveta para que esta possa se abrir o máximo possível sem empicchos;

3º Passo: Encontre as alavancas do trilho. Você uma alavanca preta no centro e cada trilho. Ela pode ser reta ou curva;

4º Passo: Use o dedo indicador da mão direita para empurrar a alavanca do lado direito para baixo e o dedo indicador da mão esquerda para empurrar a alavanca do lado esquerdo para cima ao mesmo tempo;

5º Passo: Puxe a gaveta para fora ainda segurando as alavancas nas posições corretas;

6º Passo: Para repor a gaveta basta colocar os trilhos se encontrando e empurrar devolta até a gaveta se fechar;

1º Passo: Quando precisar sacar mais de um cajón de un mueble, lo recomendado es comenzar por la de arriba;

2º Paso: Extienda hasta el máximo posible. Pare sólo cuando el cajón llegue al punto de parada natural;

Manténgase al frente del mueble para quitar el cajón. Coloque una mano de cada lado del cajón, dejando las manos cerca de su cara y fuera del camino de los rieles de metal;

Deje un poco de espacio entre su tronco y el cajón para que esta pueda abrirse lo máximo posible sin obstáculos;

3º Paso: Encuentra las palancas del carril. Used una palanca negra en el centro y cada carril. Puede ser recta o curva;

4º Paso: Utilice el dedo índice de la mano derecha para empujar la palanca del lado derecho hacia abajo y el dedo índice de la mano izquierda para empujar la palanca del lado izquierdo hacia arriba al mismo tiempo;

5º Paso: Tire del cajón hacia fuera manteniendo las palancas en las posiciones correctas;

6º Paso: Para reponer el cajón basta colocar los rieles si se encuentran y empujar devuelta hasta que el cajón se cierre;

1º Step 1: When you need to take more than one drawer of a furniture, the recommended is to start from the top;

Step 2: Extend it as much as possible. Stop only when the drawer reaches the natural stop. Stand in front of the cabinet to remove the drawer. Place one hand on each side of the drawer, leaving your hands close to the face and out of the way of the metal rails;

Leave some space between your trunk and the drawer so that it can open as much as possible without hindrance;

Step 3: Find the track levers. You have a black lever in the center and each rail. It can be straight or curved;

Step 4: Use your right hand index finger to push the right side down lever and left hand index finger to push the left side up lever at the same time;

Step 5: Pull the drawer out while still holding the levers in the correct positions;

Step 6: To replace the drawer, simply place the rails in place and push back until the drawer closes;

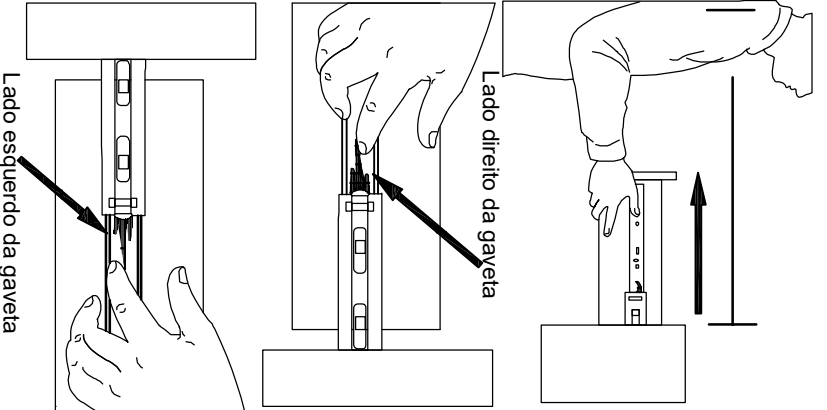

4º Passo: Usar silicone nas bordes superiores do pedazo de mobiliario;

4º Step: To Use silicon in the upper edges of the piece of furniture;

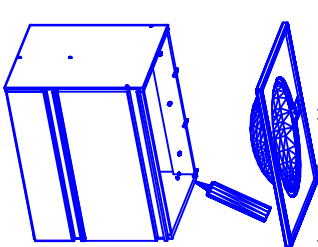

Último aspecto del pedazo de mobiliario. Final aspect of the piece of furniture.

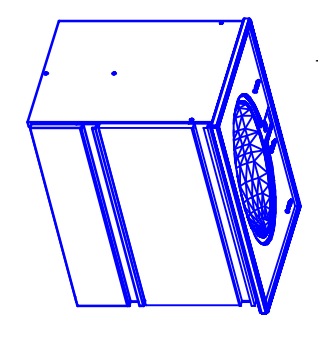

Cuidados com o seu móvel

1º A instalação deve ser feita por um profissional capacitado e com as ferramentas adequadas;

2º Mantenha o móvel livre de umidade ou à luz solar direta, fontes de calor. Utilize vedantes de silicone para vedar a junção das juntas e plás com revestimento das paredes. Verifique as instalações hidráulicas periodicamente a fim de evitar vazamentos;

3º Não coloque peso excessivo sobre os móveis, nunca se apoie sobre as portas, pois poderá ocasionar desequilíbrio ou deslocamento das mesmas;

4º Não estenda toalhas úmidas ou molhadas sobre as portas do móvel, pois, ao longo do tempo, a umidade poderá causar danos permanentes;

5º Caso algum líquido tenha sido derramado no móvel, limpe o mais rápido possível. Isso evitará marcas indesejáveis;

6º Usar flanela macia e seca, se necessário, use-a levemente umedecida em água pura, não se pode usar produtos de limpeza como álcool, lixtra móveis e etc;

7º Todos os produtos devem ser contidos no momento da entrega;

8º Garantia contra defeitos de fabricação 3 meses;

A garantia de 3 meses da MGM é válida para defeitos relacionados à matéria-prima e à produção do móvel. Outros defeitos que não se enquadram na cobertura da garantia são:

1º Desgaste no acabamento do produto, ocorrido por uso intenso ou exposição a condições adversas como umidade, mancha, fofa e calor intensos, entre outros;

2º Defeitos ou desgastes causados por mau uso, esforços indesejados ou qualquer tipo de uso diferente daquele proposto pela empresa para o produto comprado;

3º Problemas causados por condições inadequadas de local onde o produto foi instalado, como, por exemplo, piso desnivelado, umidade excessiva, parede pouco resistente, entre outros;

4º Maus tratos, descuido, limpeza e/ou manutenção em desacordo com as instruções repassadas pela empresa;

5º Alterações feitas na estrutura ou acabamento do produto, diferente da forma como recebeu o produto em casa;

6º Ataque de cupins, fungos e outras pragas: Certifique-se, antes da instalação dos móveis da MGM, de que sua residência não possui focos de cupins, fungos ou outras pragas. Caso possível, providencie uma dedetização no local, imediatamente, antes da instalação dos móveis;

Lembre-se de que a substituição do produto não resolve o problema, pois, permanecendo o foco, o novo produto também terá sua estrutura e estética danificada. Assim, recomenda-se dedetizar o local da instalação dos móveis periodicamente, a fim de evitar o ataque dessas pragas;

Los cuidados con el pedazo del hisher de mobiliario

1º La instalación debe hacerse por una profesional calificada y con las herramientas apropiadas;

2º Mantenga el pedazo de mobiliario libre de la humedad o a la luz solar directa, fuentes de calor. Use vedantes de silicona para prohibir la unión de las juntas y flegaderos con cubrir de las paredes. Verifique los medios hidráulicos periódicamente para evitar las goteras;

3º No ponga el peso excesivo en los pedazos de mobiliario, nunca se apoye adentro en las puertas, porque puede causar desequilibramiento o desplazamiento de los mismos;

4º No estienda las toallas húmedas o mojadas en las puertas de los pedazos de mobiliario, porque, a lo largo del tiempo, la humedad puede causar los daños y perjuicios permanentes;

5º En caso de que un poco de líquido se ha caído en el pedazo de mobiliario, limpie el más rápido posible. Eso evitará las marcas indesejables;

6º Usar suav y seca, si la flanela necesaria, úsela ligeramente húmedada en el pura agua, ella no puede usar productos de limpiar como el alcohol, puede pedazos de mobiliario;

7º Todos los productos deben verificarse en el momento de la entrega;

8º Garantía contra la producción desierta 3 meses;

La garantía de 3 meses de MGM es válida para defectos relacionados al material crudo y a la producción del pedazo de mobiliario. Otros defectos que no se idean en el Incendio de la garantía son:

1º Consumo en el acabado del producto, pasó por intenso uso o exhibido a las condiciones adversas como la humedad, aire del mar, fofa e intenso calor, entre otros;

2º Defectos o desgastes causados por el uso mal, esfuerzos impropios o cualquier tipo de uso diferente de ese propuesto por la compañía para el producto comprado;

3º Problemas causados por las condiciones inadecuadas del lugar donde el producto fue instalado, como, por ejemplo, yo ando la humedad desigual, excesiva, pared un poco resistente, entre otros;

4º Los maltratos, negligencia, limpieza y/o mantenimiento en la discordancia con las instrucciones repasadas por la compañía;

5º Alteraciones hechas en la estructura o termina del producto, diferente del formulario como recibió la casa del producto;

6ºEi ataque de termitas, champiñones y otra Praga. Se certifique, antes de la instalación de los pedazos de mobiliario de MGM, que la residencia del hisher no posee enfuques de termitas, champiñones u otras maldiciones. En caso de que posee, proporcione un dedetização en el lugar, inmediatamente, antes de la instalación de los pedazos de mobiliario;

Requiere que la substitución del producto no resuelva el problema, porque, quedándose el enfoque, el nuevo producto también tendrá el hisher estatuira y dañada las estética. Así, se recomienda el lugar de la instalación de los pedazos de mobiliario para colar periódicamente con el insecticida para evitar el ataque de esas maldiciones;

Cares with hisher piece of furniture

1º The installation should be made by a qualified professional and with the appropriate tools;

2º Maintain the piece of furniture free from humidity or to the direct solar light, sources of heat. Use vedantes of silicon to ban the junction of the lids and sinks with covering of the walls. Verify the hydraulic facilities periodically, in order to avoid leaks;

3º Don't put excessive weight on the pieces of furniture, never lean on the doors, because it can cause desequilibramento or displacement of the same ones;

4º Don't extend towels humid or wet on the doors of the pieces of furniture, because, along the time, the humidity can cause permanent damages;

5º In case some liquid has been spilled in the piece of furniture, clean the fastest possible. That will avoid undesirable marks;

6º To use soft and dry, if necessary flannel, use her slightly moistened in pure water, she cannot use products of cleaning as alcohol, polishes pieces of furniture and etc;

7º All of the products should be checked in the moment of the delivery;

8º The guarantee against production defects 3 months;

The warranty of 3 months of MGM is valid for defects related to the raw material and to the production of the piece of furniture. Other defects that are not framed in the covering of the warranty are:

1º Consumption in the finish of the product, happened by intense use or exhibition to adverse conditions as humidity, sea air, cold and intense heat, among others;

2º Defects or wear and tear caused by bad use, improper efforts or any use type different from that proposed by the company for the bought product;

3º Problems caused by inadequate conditions of the place where the product was installed, as, for instance, a steep uneven, excessive humidity, wall a little resistant, among others;

4º Mistreatments, negligence, cleaning and/or maintenance in disagreement with the instructions reviewed by the company;

5º Alterations done in the structure or finish of the product, different from the formow it received the product home;

6º Attack of termites, mushrooms and other Pragas. Be certified, before the installation of the pieces of furniture of the MGM, that hisher residence doesn't possess focuses of enfuques that the substitution of the product doesn't solve the problem, because, remaining the focus, the new product will also have hisher structure and damaged aesthetically;

Requerir que la substitución de la pieza de mobiliario no resuelva el problema, porque, quedándose el enfoque, el nuevo producto también tendrá el hisher estructura y dañada las estética. Así, se recomienda el lugar de la instalación de la pieza de mobiliario para aplicar insecticida periódicamente, in order to avoid the attack of those causes;