

## 04 - Montagem da Prateleira Superior

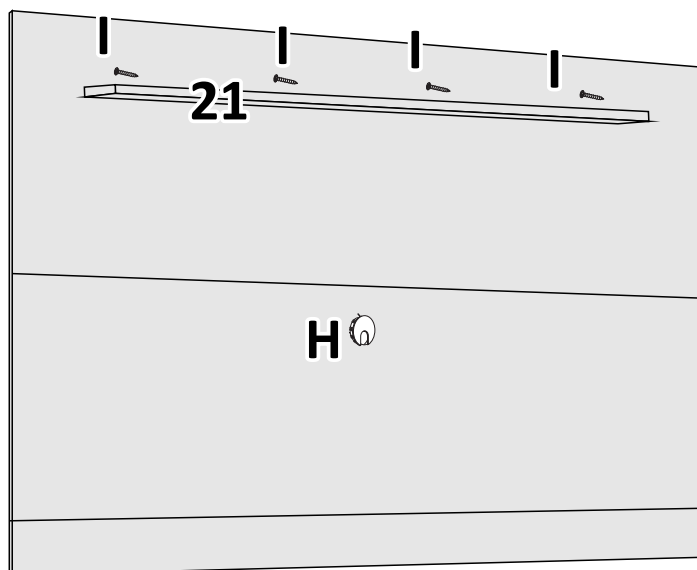

## 05 - Aspecto Final

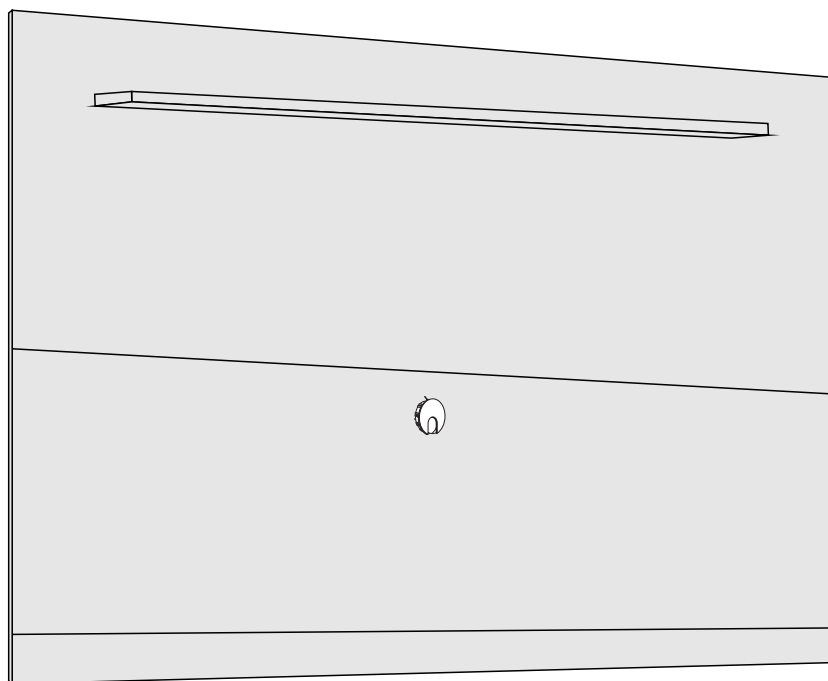

**D'Gran**  
móvil  
Surpreenda-se com o nosso estilo.

Fone (32) 3539-7600  
Rod. Ubã - Rodeiro, Km 03 - Galpão 1  
C. P 050 - CEP 36500-000 - Ubã - MG  
E-mail: mavaular@mavaular.com.br - Site: www.mavaular.com.br

**Painel Plenus**  
A: 1,300 • C: 1,800 • P: 0,30  
Ref.: EM 9640



Painel

Rack

**Observação: Dimensões do Home Plenus Completo**  
Altura: 1880 - Comprimento: 1800 e Profundidade 330  
Medidas em milímetros.

**Atenção:**  
Antes de iniciar a montagem do produto, é aconselhável verificar o seguinte:

- Identifique e separe as peças;
- Inicie a montagem pelas sequência numérica de peças;
- O inicio da montagem deve ser feita com o produto deitado e sugerimos que seja utilizado a própria caixa para forrar o chão;
- Após montar o corpo do móvel, levante-o com a utilização de um esquadro, pregue as costa do produto.

**Atención:**  
Antes de iniciar el montaje del producto, es recomendable comprobar lo siguiente:

- Identificar y separar las piezas;
- Iniciar la asamblea por el orden de numeración de las piezas;
- El inicio del montaje se debe hacer con la mentira de productos y sugieren que la propia caja se utiliza para cubrir el suelo;
- Después de configurar el cuerpo de la unidad, levantarlo con el uso de una plaza, predecir la costa del producto.

**Attention:**  
Before starting the product assembly, it is advisable to check the following:

- Identify and separate the pieces;
- Start the assembly by the numerical sequence of parts;
- The beginning of the assembly should be done with the product lying and suggest that the box itself is used to cover the floor;
- After setting up the body of the unit, lift it with the use of a square, preach the coast of the product.

**Lista de peças/Lista de piezas/Parts list**

Nº	PEÇAS	PARTES	PARTS
14	Painel Superior	El panel superior	Top Panel
15	Painel Central	panel central	Central Panel
16	Painel Inferior	El panel inferior	Lower Panel
17	Moldura Superior Fresada	Enmarcar Superior Molido	Milling Top Frame
18	Molduras Laterais	bastidores laterales	Side Frames
19	Molduras de união	Marcos de unión	Frames of union
20	Moldura Central Fresada	Enmarcar fresada central	Milling Center Molding
21	Teto	techo	Ceiling
22	Moldura da Parede Maior	Enmarcar pared principal	Larger Wall Frame
23	Moldura da Parede Menor	Marco de la pared Menor	Small Wall Frame

**Lista de peças/Lista de piezas/Parts list**

	ACESSÓRIOS	ACCESRIOS	ACCESORIES	QTD.
A	Parafuso 4,5x25 chapeado	niquelado tornillo 4,5x25	Screw 4,5x25 plated	54
B	Cavilha 6x25	espiga de 6x25	6x25 Bolt	02
C	Chapa reta	placa recta	Straight plate	04
D	Parafuso 3,5x12 chapeado	niquelado tornillo 3,5x12	Screw 3.5x12 plated	16
E	Cola sachê	bolsita Cola	Sachet	02
F	Parafuso 4,8x45	tornillo 4,8x45	Screw 4.8x45	06
G	Bucha plástica 8mm	8mm casquillo de plástico	8mm plastic bushing	06
H	Passa fio de 40mm	Pasar de 40 mm de alambre	40mm wire passes	01
I	Parafuso 5x50	tornillo de 5x50	5x50 screw	04

01 - Montagem Painéis

Obs.: Utilizar cola na moldura 17

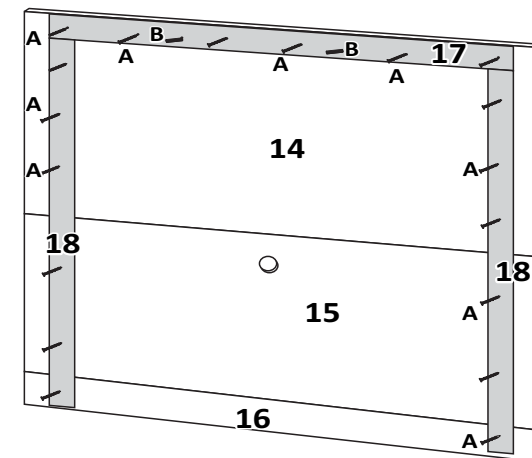

02 - Montagem das régua de união.

Obs.: Utilizar cola na moldura 20

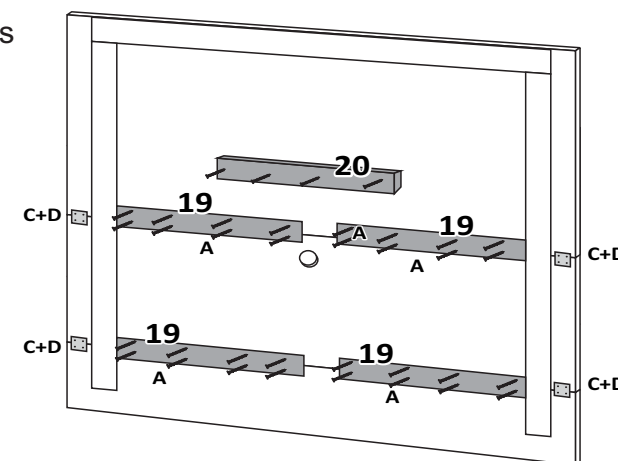

03 - Fixação Régua nas paredes

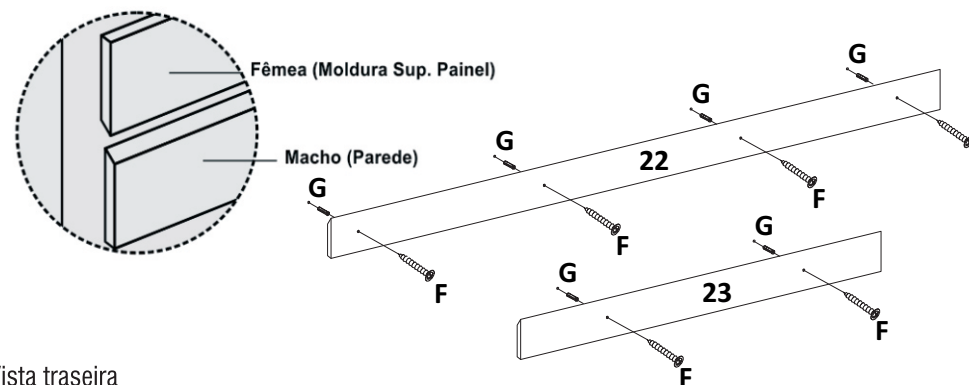

Vista traseira