

BUFFET VENEZA
APARADOR VENEZA
 VENEZA BUFFET
 COD: 050.306

Pessoas Necessárias
para Montagem

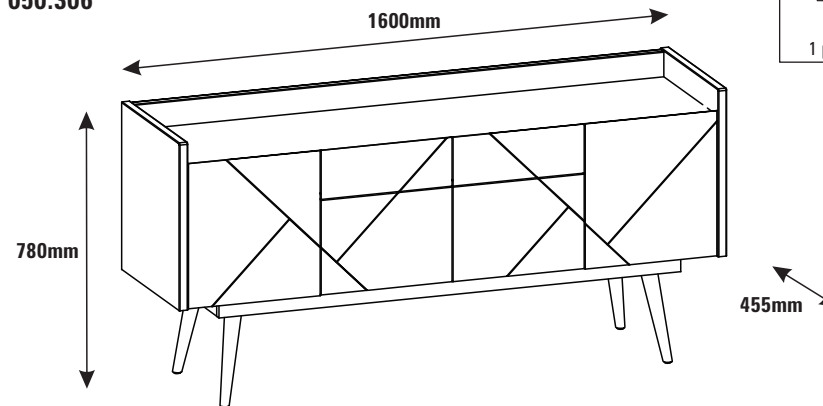

ATENÇÃO:

Antes de iniciar a montagem, leia as dicas abaixo, que julgamos fundamentais para uma boa montagem.

ATENCIÓN:

Antes de empezar el montaje, lea las pistas abajo, que juzgamos fundamentales para un buen montaje.

ATTENTION:

Before beginning the assembly, read the following tips, which we consider fundamental for good assembly.

LIMPEZA

PANO LEVEMENTE UMEDECIDO COM ÁGUA E SEGUIDO DE PANO SECO, NÃO UTILIZAR PRODUTOS QUÍMICOS OU ABRASIVOS.

LIMPIEZA

TRAPO LIGERAMENTE EMPAPADO EN AGUA SEGUIDO DE TRAPO SECO, NO UTILIZAR PRODUCTOS QUÍMICOS O ABRASIVOS.

CLEANING

WIPE WITH A SLIGHTLY DAMP CLOTH FOLLOWED BY A DRY CLOTH, DO NOT USE CHEMICAL OR ABRASIVE PRODUCTS.

DICAS / PISTAS / TIPS

- Utilizar a própria embalagem como tapete, protegendo as peças durante a montagem;
- Observar o local exato da montagem para evitar movimentos desnecessários do móvel;
- Sugerir ao cliente que guarde este manual.

- Usar el propio embalaje con alfombra, protegiendo las piezas durante el montaje;
- Observar el lugar exacto del montaje para evitar movimientos innecesarios del mueble;
- Sugerir al cliente la guarda de este manual.

- Use the package itself as rug to protect the parts during assembly;
- Observe the exact assembly location to avoid unnecessary movements of the furniture;
- Suggest the customer keep this manual.

Tenha em mãos: / Tenga en manos: / Have in hands:



402.013.000

Procedimento para Solicitação de Assistência Técnica

Em caso de Assistência Técnica, entrar em contato com nosso Representante de Vendas, no ato da montagem do produto e informar o número do lote.

Procedimento para Solicitud de Asistencia Técnica

En caso de Asistencia Técnica, contactar a nuestro Representante de Ventas, en el acto del montaje del producto e informar el número de lote.

How to Proceed if you Need Technical Assistance

In case you need technical assistance, please contact our Sales Representative at the time of assembly and inform the lot number provided to the side.

REMONTAGEM

Retirar todo o peso do móvel caso queira trocá-lo de local. Em alguns casos é recomendado desmontar o móvel, o que deve ser feito por um profissional qualificado.

DESCRITIVO TÉCNICO

Produto elaborado em madeira reconstituída MDF e/ou MDP e/ou BP. Acabamento fosco em verniz poliuretano ou poliéster. Fundos e contra-fundos em chapas de fibromadeira e/ou MDF. Ferragens e acessórios de aço zincado, zamack e/ou PVC. Bordos com fita de PVC, papel ou pintados. A empresa se reserva do direito de eventuar modificações de caráter técnico sem prévio aviso.

REMONTAJE

Sacar todo el peso del mueble en el caso de que desee cambiarlo de sitio. Em algunos casos, se recomienda que un profesional calificado desmonte el mueble.

DESCRITIVO TÉCNICO

Producto elaborado en madera reconstituída MDF y/o MDP y/o BP. Acabado opaco en barniz poliuretano o poliéster. Fondos y traseras en chapas de fibromadera y/o MDF. Herrajes y accesorios de acero zincado, zamack y/o PVC. Bordas con cinta de PVC, papel o pintados. La empresa se reserva el derecho de efectuar cambios de carácter técnico sin previo aviso.

REASSEMBLY

Take all of the weight off the furniture if you want to put it in a different place. In a few cases, it is recommended you disassemble the piece of furniture, and this should be done by a qualified professional.

DESCRITIVO TÉCNICO

Product made out of reconstituted wood MDF and/or MDP and/or BP. Finishing with shine and/or glaze with polyurethane or polyester varnish. Bottoms and rearends made out of wood fiber plates and/or MDF. Hardware and accessories made out of galvanized steel, zamack and/or PVC. Sides with PVC tape, paper or painted. The company reserves the right to make technical changes without prior notice.

Produzido por / Producido por / Made in
 Casa D Indústria de Móveis Ltda.

Rua Dr. Emami da Gama Corrêa, 35-00 - Bairro Portal - CEP 15130-000
 Mirassol - SP - Brasil - Fone 55 17 3243 8300 - Fax 55 17 3243 8310
 www.casad.com.br

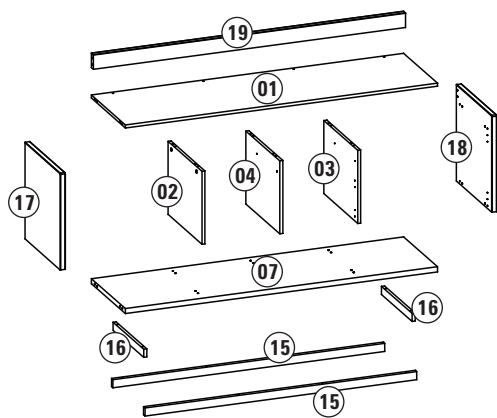

Gavetas
Cajones
Drawers

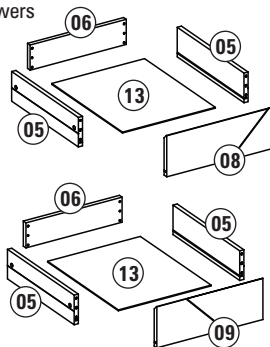

Fundos
Fondos
Back Panels

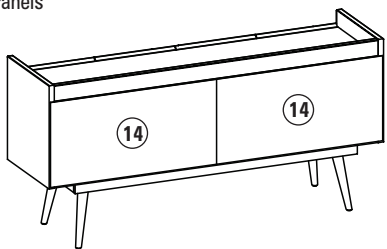

Portas
Puertas
Doors

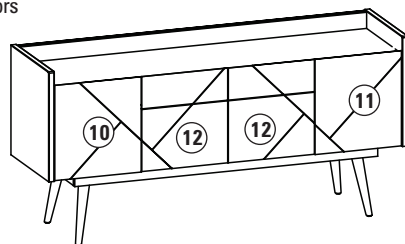

LEGENDA DE PEÇAS

MATERIAL

MEDIDAS (mm)

OFFWHITE / NOCE
147

QUANT.

01 - Tampo	MDP	1548x432x15	146	01
02 - Divisória Esquerda	MDP	364x431x15	146	01
03 - Divisória Direita	MDP	364x431x15	146	01
04 - Divisória Central	MDP	364x431x15	146	01
05 - Lateral de Gaveta	MDP	385x100x15	146	01
06 - Traseiro de Gaveta	MDP	346x85x15	146	01
07 - Base	MDP	1548x432x15	146	01
08 - Frente de Gaveta Esquerda	MDF	381x139x15	140	01
09 - Frente de Gaveta Direita	MDF	381x139x15	140	02
10 - Porta Maior Esquerda	MDF	408x386x15	140	01
11 - Porta Maior Direita	MDF	408x386x15	140	02
12 - Porta Menor Central	MDF	265x381x15	140	01
13 - Fundo de Gaveta	MDF	408x334x3	146	01
14 - Fundo do Buffet	MDF	790x390x3	146	01
15 - Rodapé Frontal	MDF	1380x45x18	146	01
16 - Rodapé Central	MDF	388x45x18	146	01
17 - Lateral Esquerda	MDF	470x455x25	140/146	01
18 - Lateral Direita	MDF	470x455x25	140/146	01
19 - Travessa	MDF	1548x72x25	140/146	01

140 - OFFWHITE

146 - NOCE

7º PASSO / PASO / STEP

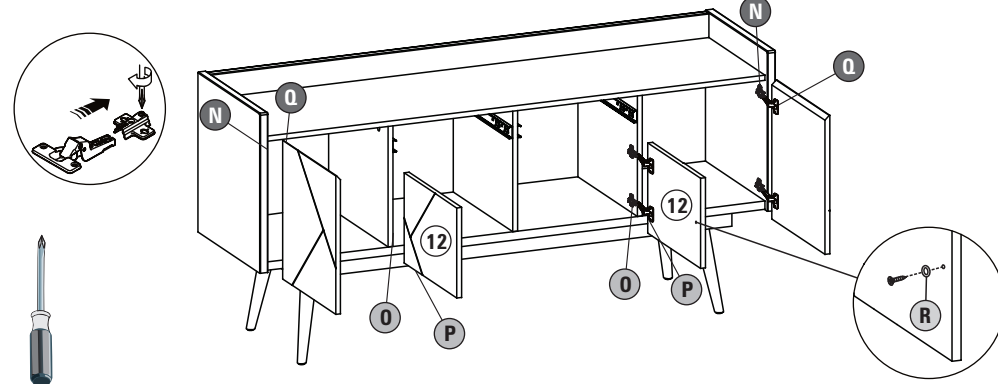

8º PASSO / PASO / STEP

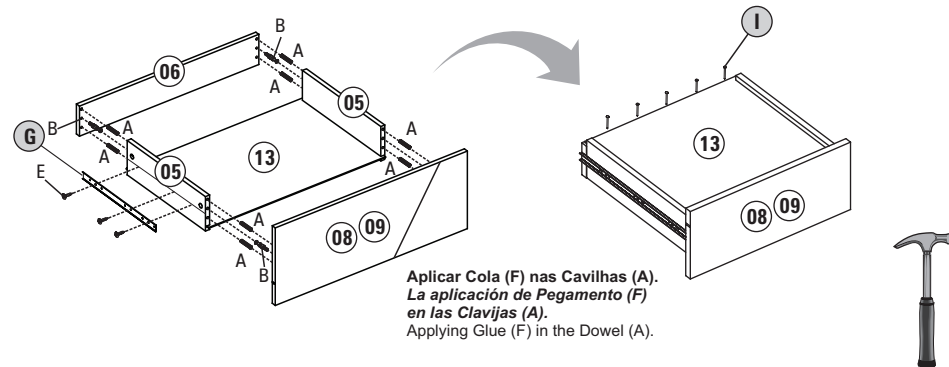

9º PASSO / PASO / STEP

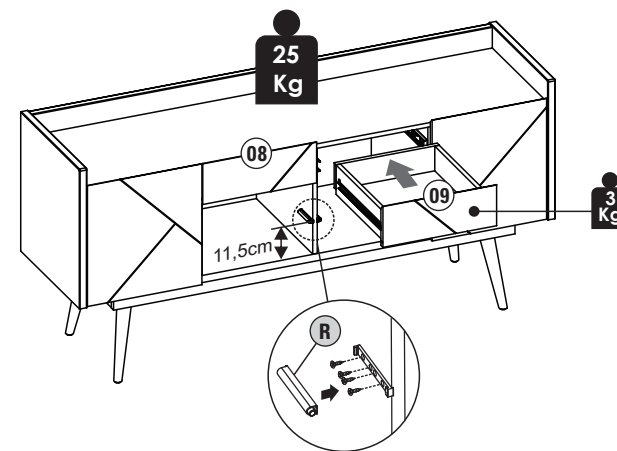

MONTAGEM / MONTAJE / ASSEMBLY

4º PASSO / PASO / STEP

Usar a marcação existente na base (07) para fixar os rodapés (15).
 Utilizar el marcado existente en la base (07) para fijar los zócalos (15).
 Use the marking on the base (07) for securing the skirtings (15).

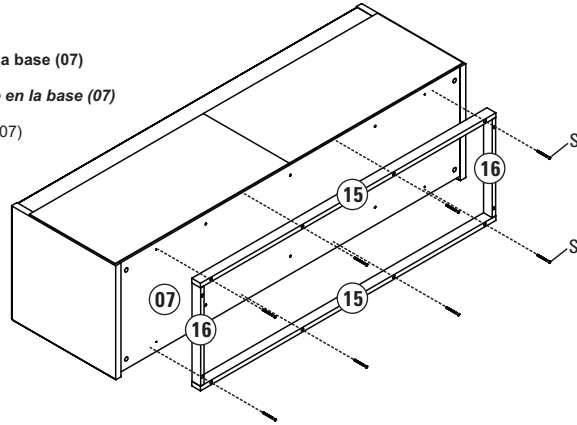

5º PASSO / PASO / STEP

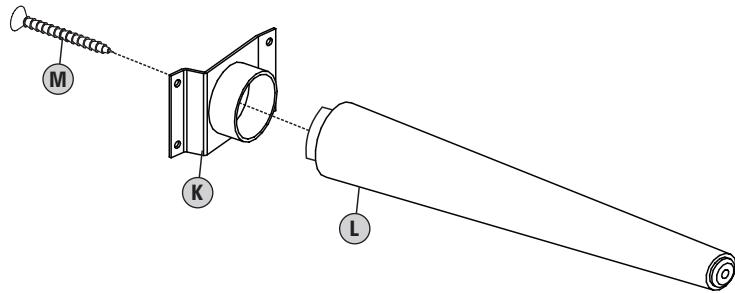

6º PASSO / PASO / STEP

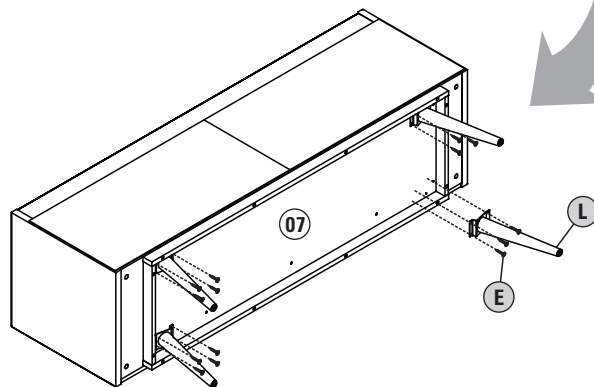

ACESSÓRIOS / ACCESORIOS / ACCESSORIES

A		CAVILHA Ø6x30mm CLAVIJA Ø6x30mm Ø6x30mm DOWEL	40 PEÇAS / PIEZAS / PEACES
B		PARAFUSO MINI Ø6.3x11mm TORNILLO MINI Ø6.3x11mm Ø6.3x11mm MINIFIX SET	22 PEÇAS / PIEZAS / PEACES
C		TAMBOR MINIFIX Ø15x12mm TAMBOR MINIFIX Ø15x12mm MINIFIX BARREL Ø15x12mm	22 PEÇAS / PIEZAS / PEACES
D		PARAFUSO Ø5x50mm TORNILLO Ø5x50mm Ø5x50mm BOLT	10 PEÇAS / PIEZAS / PEACES
E		PARAFUSO Ø4,5x16mm TORNILLO Ø4,5x16mm Ø4,5x16mm BOLT	88 PEÇAS / PIEZAS / PEACES
F		COLA 40x27x15mm PEGAMENTO 40x27x15mm 40x27x15mm GLUE	01 PEÇA / PIEZA / PEACE
G		CORREDIÇA 350x34x13mm RIEL CORREDIZO 350x34x13mm 350x34x13mm SLIDING	02 PARES / PIEZAS / PEACES
H		TAMPA ADESIVA Ø18x1mm TAPA ADHESIVA Ø18x1mm Ø18x1mm COVER	04 PEÇAS / PIEZA / PEACE
I		PREGO 10x10mm CLAVO 10x10mm 10x10mm NAIL	70 PEÇAS / PIEZA / PEACE
J		UNIÃO PARA FUNDOS PLACA DE FONDOS PLADE FOR BACKPANEL	10 PEÇAS / PIEZA / PEACE
K		SUPORTE SOPORTE SUPPORT	04 PEÇAS / PIEZAS / PEACES
L		PÉ CÔNICO MADEIRA PIÉ CONICO MADERA WOOD FOOT	04 PEÇAS / PIEZAS / PEACES
M		PARAFUSO Ø6x80mm TORNILLO Ø6x80mm Ø6x80mm BOLT	04 PEÇAS / PIEZAS / PEACES
N		CALÇO ALTO APOYO ALTO HIGH SUPPORT	04 PEÇAS / PIEZAS / PEACES
O		CALÇO BAIXO APOYO BAJO LOW SUPPORT	04 PEÇAS / PIEZAS / PEACES
P		DOBRADIÇA ALTA BISAGRA ALTA HIGH HINGE	04 PEÇAS / PIEZAS / PEACES
Q		DOBRADIÇA SUPER ALTA BISAGRA SUPER ALTA HIGH HINGE	04 PEÇAS / PIEZAS / PEACES
R		FECHADURA PUSH OPEN BLOQUERO PUSH OPEN DOOR LOCK PUSH OPEN	02 PEÇAS / PIEZAS / PEACES
S		PARAFUSO Ø5x50mm TORNILLO Ø5x50mm Ø5x50mm BOLT	12 PEÇAS / PIEZAS / PEACES

1- MONTAGEM: Siga corretamente a ordem.
MONTAJE: Siga Correctamente el orden.
ASSEMBLY: Please follow these instructions correctly.

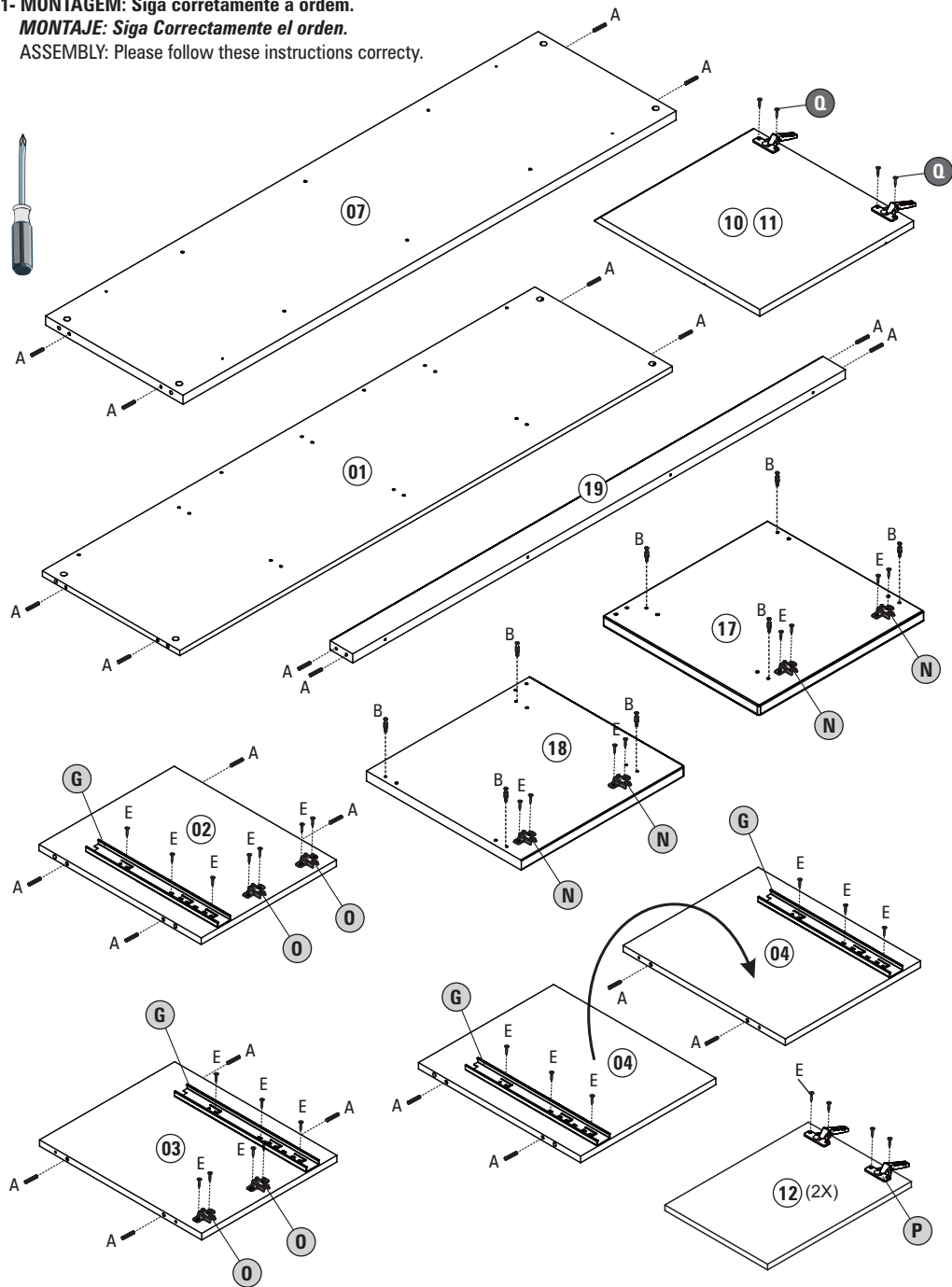

1º PASSO / PASO / STEP



Borda frontal
voltada para baixo

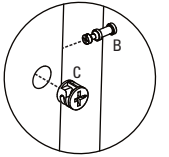
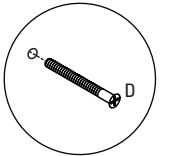
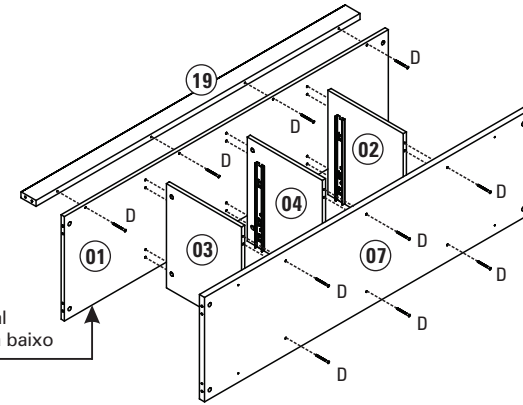

2º PASSO / PASO / STEP

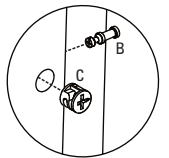
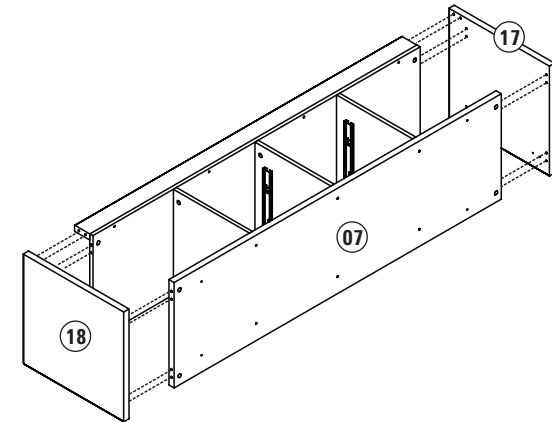

3º PASSO / PASO / STEP

