



**MINI-CAMA MICKEY/MINNIE DISNEY - 7A**  
***MICKEY/MINNIE DISNEY - 7A MINI BED***  
**MINI-CAMA MICKEY/MINNIE DISNEY - 7A**

**INSTRUÇÕES DE MONTAGEM**

Assembly Instructions

*Instrucciones de Montaje*

Avenida Maracanã, 4.244 - Parque Industrial  
Arapongas - PR - CEP: 86703-000  
Assistência: 0800 645 2200  
atendimento@puramagia.com.br  
www.puramagia.com.br



[facebook.com/puramagiamoveis](https://facebook.com/puramagiamoveis)



[www.youtube.com/user/PuraMagiaMoveis](https://www.youtube.com/user/PuraMagiaMoveis)



"Imagens meramente ilustrativas, sujeitas a alterações sem aviso prévio"



PRODUTO: **MINI-CAMA MICKEY/MINNIE DISNEY - 7A**

PRODUCT: **MICKEY/MINNIE DISNEY - 7A MINI BED**

PRODUCTO: **MINI-CAMA MICKEY/MINNIE DISNEY - 7A**



**MINI CAMA MICKEY - 7A (15565)**  
**MICKEY - 7A MINI BED (15565)**  
**MINI CAMA MICKEY - 7A (15565)**



**MINI CAMA MINNIE - 7A (15566)**  
**MINNIE - 7A MINI BED (15566)**  
**MINI CAMA MINNIE - 7A (15566)**

**ATENÇÃO**

Esta embalagem contém peças pequenas, mantenha afastada de crianças até que o produto esteja totalmente montado.  
 Montagem requisitada para adultos!  
 Utilizar parafusadeira com cabeça Phillips!  
 As instruções são genéricas, as figuras podem variar!  
 Mantenha todas as peças e componentes longe do alcance das crianças

**ATTENTION**

This package contains small parts, keep away from children until the product is fully assembled.  
 Must be assembled by an adult!  
 Use screwdriver with Philips head.  
 The instructions are generic, the figures may vary.

**ATENCIÓN**

Esa embalaje contiene piezas pequeñas, mantenga lejos de los chicos hasta el producto esta totalmente armado.  
 Montaje debe ser hecha por adultos!  
 Utilizar parafusadeira con cabeça Phillips!  
 Las instrucciones son genericas, los dibujos pueden variar.  
 Mantenga todas las piezas y componentes fuera del alcance de los niños.

MONTAGEM DO PRODUTO / PRODUCT ASSEMBLY / MONTAJE DEL PRODUCTO

PASSO / STEP / PASO 3

Fixe a peça N°01 e 02 com as peças N°09 utilizando 'B'.  
 Fixe a peça N°04 e 05 com as peças N°01 e 02 utilizando 'A'.  
 Fixe a peça N°06 com as peças N°01 e 02 utilizando 'M'.  
 Fixe a peça N°03 com a peça N°04, 01 e 02.  
 Fixe as peças N°07 com as peças N°09 utilizando 'C'.  
 Em seguida cole 'F' e 'H'.

Fix the piece N°01 and 02 with the piece N°09 using 'B'.  
 Fix the piece N°04 and 05 with the piece N°01 and 02 using screw 'A'.  
 Fix the piece N°06 with the piece N°01 and 02 using 'M'.  
 Fix the piece N°03 with the piece N°04, 01 and 02.  
 Fix the piece N°07 using 'C'.  
 Then, paste 'F' and 'H'.

Fije la pieza N°01 y 02 con las piezas N°09 utilizando 'B'.  
 Fije la pieza N°04 y 05 con las piezas N°01 y 02 utilizando 'A'.  
 Fije la pieza N°06 con las piezas N°01 y 02 utilizando 'M'.  
 Fije la pieza N°03 con la pieza N°04, 01 y 02.  
 Fije la pieza N°07 utilizando 'C'.  
 En seguida, pegue 'F' y 'H'.

<b>G</b>	02 und.	<b>L</b>	08 und.
Chapa Reta 4 Furos Straight plate 4 holes Placa recta 4 agujeros		Parafuso 3,0 X 12CC Phillips Screw 3,0 X 12CC Phillips Tornillo 3,0 X 12CC Phillips	
<b>M</b>	08 und.		
Parafuso 4,0 X 20 Frangeado Screw 4,0 X 20 Franged Tornillo 4,0 X 20 Franged			

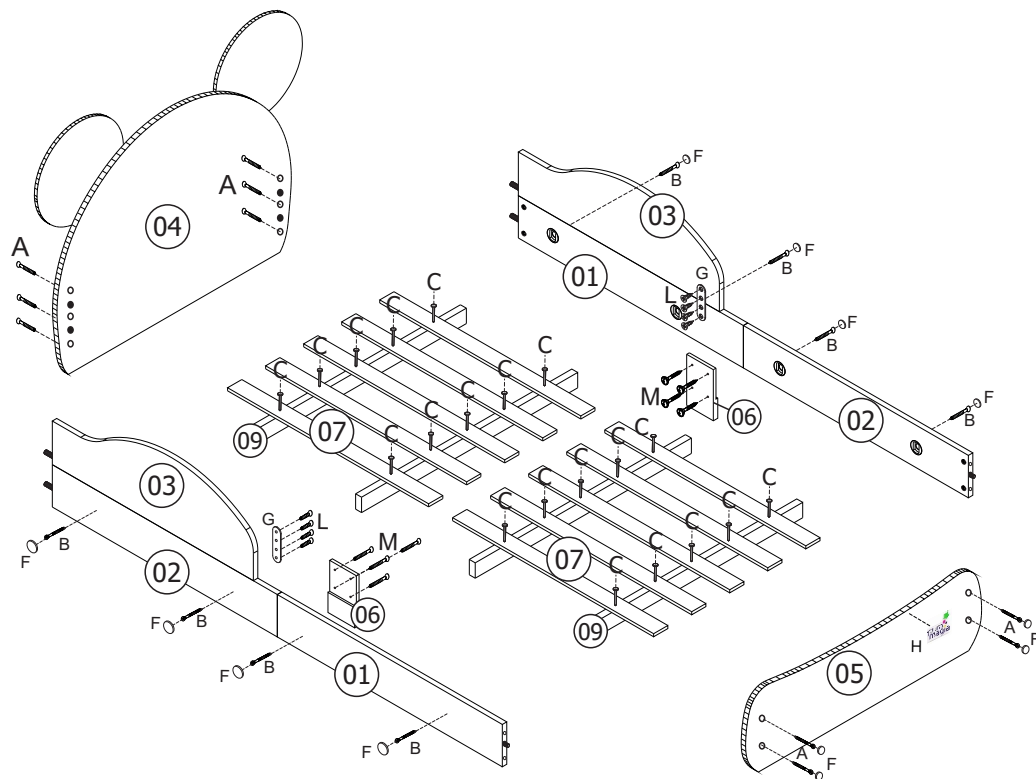

<b>A</b>	10 und.	<b>B</b>	08 und.	<b>C</b>	20 und.	<b>F</b>	12 und.	<b>H</b>	01 und.
Parafuso 5,0 X 50CC Phillips Screw 5,0 X 50CC Phillips Tornillo 5,0 X 50CC Phillips		Parafuso 4,0 X 40CC Phillips Screw 4,0 X 40CC Phillips Tornillo 4,0 X 40CC Phillips		Prego Ardox 12 x 12 Nail Ardox 12 x 12 Clavo Ardox 12 x 12		Tampa Adesiva 12mm Adhesive label 12mm Tapa adhesiva 12mm		Etiqueta Pura Magia Pura Magia label	

PASSO / STEP / PASSO 2

Prepare as peças Nº01, 02 e 03 utilizando porcas cilíndricas 'E' e cavilhas 'D'. Encaixe as ponteiros do estrado 'K' nas peças Nº 01 e 02.

Prepare the pieces Nº 01, 02 and 03 using 'E' and 'D'. Fix 'K' on the piece Nº 01 and 02.

Prepare las piezas Nº 01, 02 y 03 utilizando 'E' y 'D'. Fije 'K' en la pieza Nº 01 y 02.

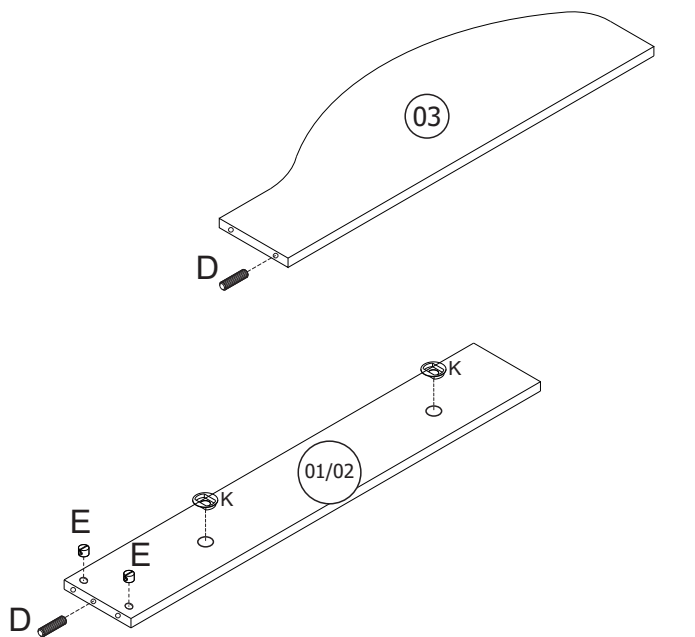

<b>D</b>	06 und.	<b>E</b>	08 und.	<b>K</b>	08 und.
Cavilha 6 x 30 Dowel 6 x 30 Clavija 6 x 30		Porca Cilíndrica 12 x 09 Nut 12 x 09 Tuerca 12 x 09		Ponteira Estrado Slat Holder Soporte listón	

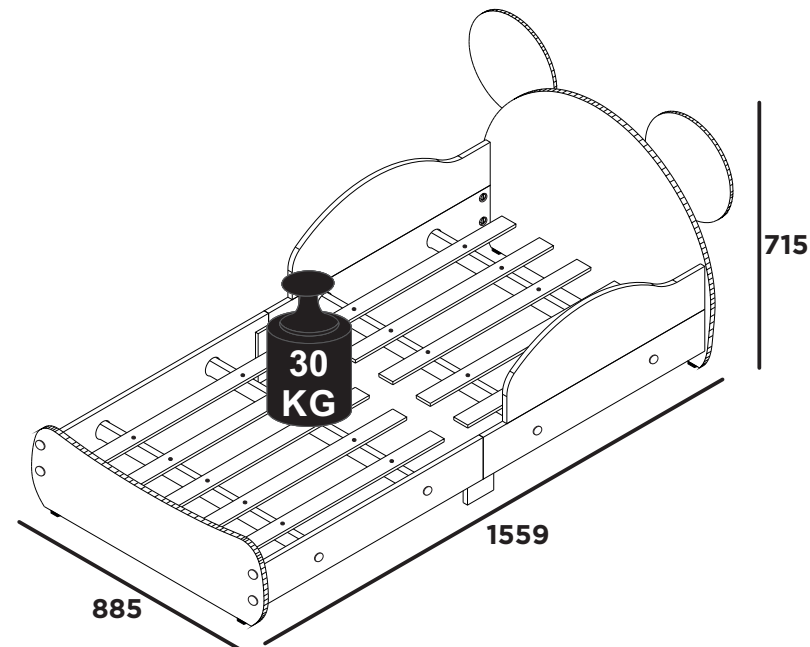

DICAS IMPORTANTES

1. Leia atentamente todas as instruções antes de iniciar a montagem.
2. Separe e guarde a etiqueta de identificação.
3. Confira se os volumes e quantidades de peças descritos no manual estão corretos.
4. Identifique as peças e separe os acessórios.
5. A montagem do produto deverá ser feita em uma superfície limpa e plana. Aconselhamos utilizar a própria embalagem para forrar o chão afim de não danificar o produto.
6. Reserve área livre para montagem do produto.
7. Evite batidas e o contato com objetos cortantes.

Limpeza e Conservação

1. Não expor o móvel a calor excessivo (luz solar direta), ou umidade elevada.
2. Para limpeza use um pano macio seco ou ligeiramente umedecido com água. Não use agentes de limpeza ou abrasivos.

IMPORTANT TIPS

1. Read all instructions before beginning assembly.
2. Separate and store the identification label.
3. Confirm the volumes and quantities of parts described in the manual.
4. Identify and separate the parts and accessories.
5. The assembly of the product should be done on a clean and flat surface. We recommend using the package itself to cover the floor to prevent product damage.
6. Reserve free area for product assembly.
7. Avoid impacts and contact with sharp objects.

Cleaning and Conservation

1. Do not expose the product to excessive heat (direct sunlight) or high humidity.
2. For cleaning use a dry or slightly moistened soft cloth with water. Do not use cleaning agents or abrasives.

FERRAMENTAS NECESSÁRIAS  
TOOLS REQUIRED / HERRAMIENTAS NECESARIAS

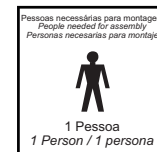
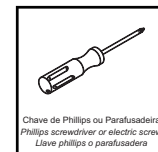
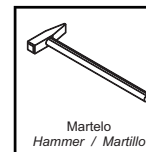

DICAS IMPORTANTES

1. Leer atentamente todas las instrucciones antes de empezar el montaje.
2. Separe y guarde las etiquetas de identificación.
3. Mire si los volúmenes y cantidades de piezas descritos en manual están correctos.
4. Identifique las piezas y separe los accesorios.
5. El montaje del producto debe realizarse sobre una superficie limpia y plana. Le recomendamos que utilice la propia embalaje para cubrir el suelo para evitar daños en el producto.
6. Dejar una area libre para armar el producto.
7. Evite impactos y contacto con objetos cortantes.

Limpeza y Conservación

1. No dejar el producto en locales muy calientes (luz del sol directa) o demasiada humedad.
2. Para la limpieza utilizar un paño suave y seco o ligeramente humedecido con agua. No utilice productos abrasivos.

## IDENTIFICAÇÃO DAS PEÇAS

### IDENTIFICATION OF PARTS / IDENTIFICACIÓN DE LAS PIEZAS

CÓDIGO	INFORMAÇÃO DAS PEÇAS	IDENTIFICATION OF PARTS	IDENTIFICACIÓN DE LAS PIEZAS
01	Barra da Cama A	Bed Bar A	Barra de la cama A
02	Barra da Cama B	Bed Bar B	Barra de la cama B
03	Proteção Cama	Bed Protection	Proteção de la cama
04	Peseira	Footboard	Piecero
05	Cabeceira	Headboard	Cabecera
06	Pés Trava	Foot Lock	Pie de bloqueo
07	Longarina	Bed Slats	Zanca
08	Orelhas	Ears	Orejas
09	Travessa do Estrado	Bed Slats Support	Apoyo de los Listones

#### ASSISTÊNCIA TÉCNICA

Ao solicitar assistência técnica, informe o número da peça, nome e cor do produto e a data de fabricação do lote que se encontra carimbado na peça N°07.

#### TECHNICAL ASSISTANCE

When request the technical assistance, inform the number of the piece name and color of the product and also the batch manufacturing date, that is stamped on the piece N°07.

#### ASISTENCIA TÉCNICA

Al solicitar la asistencia técnica, informe el número de la pieza, el nombre y el color del producto y también la fecha de fabricación del lote, que se estampa en la pieza N°07

## IDENTIFICAÇÃO DAS PEÇAS

### IDENTIFICATION OF PARTS / IDENTIFICACIÓN DE LAS PIEZAS

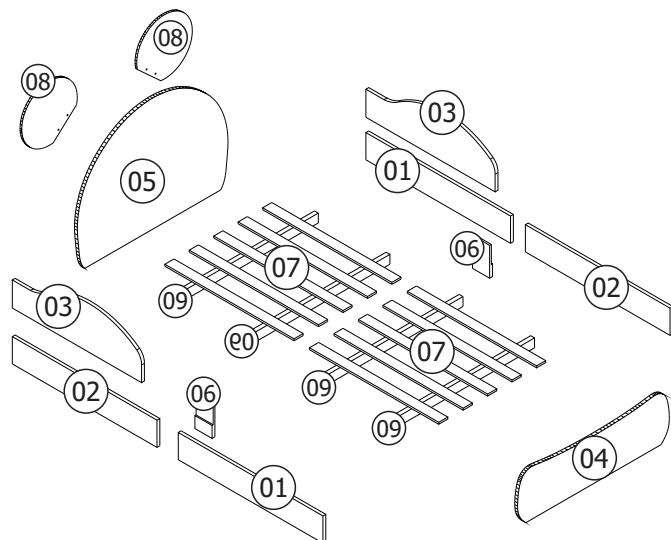

## FERRAGENS / IRONMONGERY / HERRAJES

<b>A</b> 10 und. Parafuso 5,0 X 50CC Phillips Screw 5,0 X 50CC Phillips Tornillo 5,0 X 50CC Phillips	<b>B</b> 08 und. Parafuso 4,0 X 40CC Phillips Screw 4,0 X 40CC Phillips Tornillo 4,0 X 40CC Phillips	<b>C</b> 20 und. Prego Ardox 12 x 12 Nail Ardox 12 x 12 Clavo Ardox 12 x 12	<b>D</b> 06 und. Cavilha 6 x 30 Dowel 6 x 30 Clavija 6 x 30	<b>E</b> 08 und. Porca Cilindrica 12 x 09 Nut 12 x 09 Tuerca 12 x 09
<b>F</b> 12 und. Tampa Adesiva 12mm Adhesive label 12mm Tapa adhesiva 12mm	<b>G</b> 02 und. Chapa Reta 4 Furos Straight plate 4 holes Placa recta 4 agujeros	<b>H</b> 01 und. Etiqueta Pura Magia Pura Magia label	<b>I</b> 04 und. Sapata Lateral Side Shoe Zapata Lateral	<b>J</b> 04 und. Prego 8 x 8 Nail 8 x 8 Clavo 8 x 8
<b>K</b> 08 und. Ponteira Estrado Slats Holder Soporte listón	<b>L</b> 08 und. Parafuso 3,0 X 12CC Phillips Screw 3,0 X 12CC Phillips Tornillo 3,0 X 12CC Phillips	<b>M</b> 12 und. Parafuso 4,0 X 20 Frangeado Screw 4,0 X 20 Franged Tornillo 4,0 X 20 Franged		

## FERRAGENS ESCALA REAL / REAL SIZE / TAMAÑO REAL

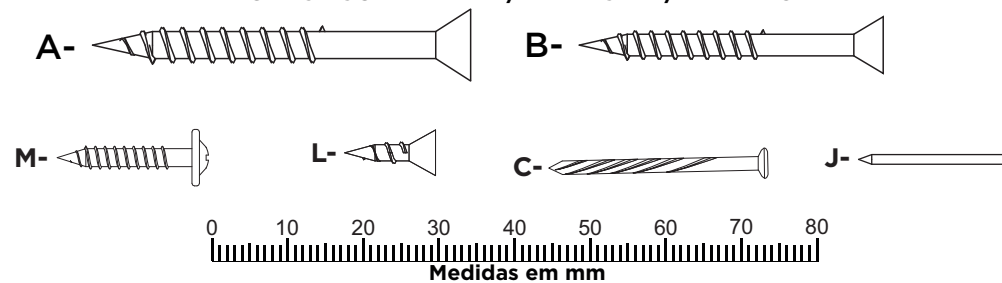

## MONTAGEM DO PRODUTO / PRODUCT ASSEMBLY / MONTAJE DEL PRODUCTO

### PASSO / STEP / PASO 1

Fixe as peças N° 08 nas marcações da peça N° 05 utilizando 'M'.  
Fixe 'I' + 'J' nas peças N° 04 e 05.

Fix the piece N°08 the marking on the piece N°05 using 'M'.  
Fix 'I' + 'J' on the piece N°04 and 05.

Fije las piezas N°08 siguiendo la marcacion en la pieza N°05 utilizando 'M'.  
Fije 'I' + 'J' en las piezas N°04 y 05.

