

MANUAL DE MONTAGEM
RACK COMBO SHOW
52114

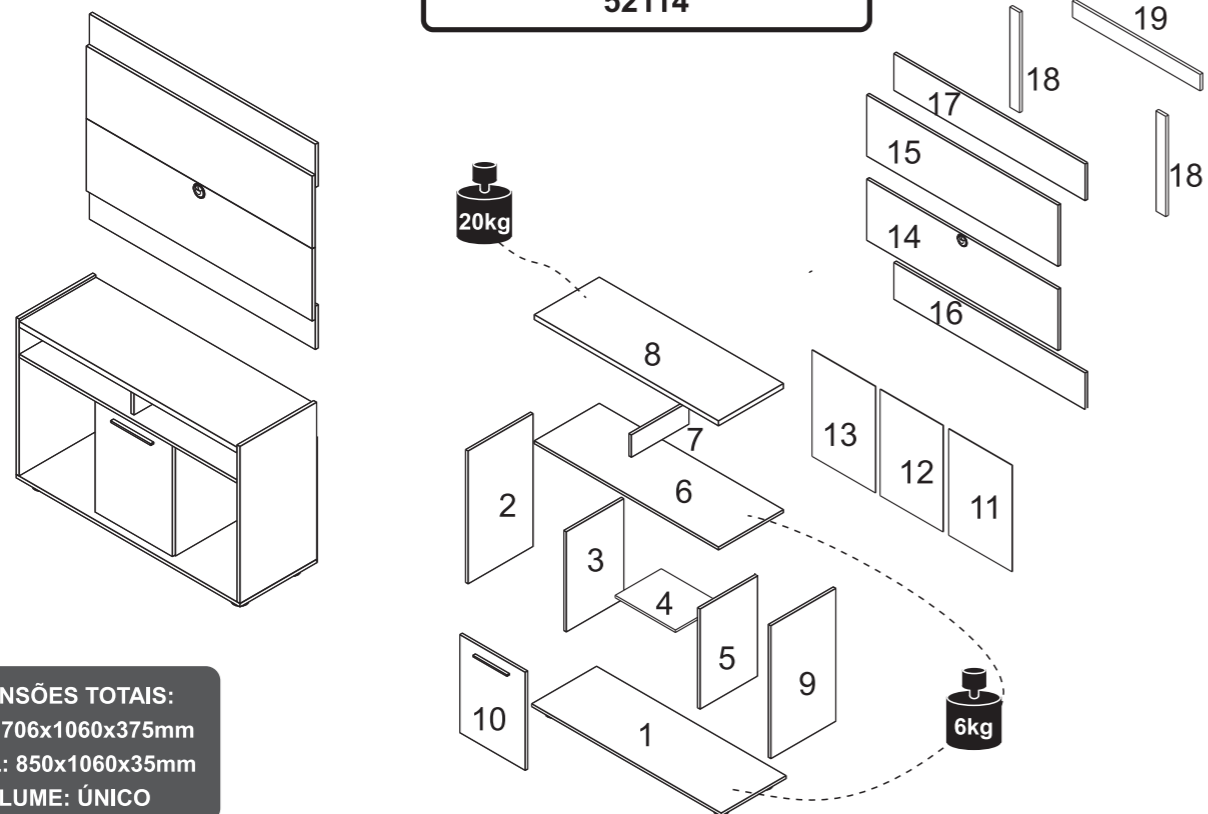

DIMENSÕES TOTAIS:
RACK: 706x1060x375mm
PAINEL: 850x1060x35mm
VOLUME: ÚNICO

- 1** A MARCAÇÃO COM O CÓDIGO DO PRODUTO E O NÚMERO DAS PEÇAS NAS FITAS APARENTES PODE SER REMOVIDA COM PANO E ÁLCOOL.
- 2** PARA RECLAMAÇÕES, TER À MÃO A ETIQUETA DO PRODUTO COM NÚMERO DO LOTE E DATA DA FABRICAÇÃO.
- 3** SR. MONTADOR, FAVOR CONFERIR AS PEÇAS ANTES DA MONTAGEM, POIS SÓ EFETUAMOS A TROCA DO PRODUTO ANTES DE SER MONTADO.

RELAÇÃO DE PEÇAS								
CÓD PRODUTO	Nº PEÇA	DESCRIÇÃO	MATERIAL	COR	QTDE	COMP	LARG	ESP
				CASTANHO				
52114	1	BASE INFERIOR	MDP	42803-01	1	1030	374	15
52114	2	LATERAL ESQUERDA	MDP	42804-02	1	655	375	15
52114	3	DIVISORIA ESQUERDA	MDP	42805-03	1	475	335	15
52114	4	PRATELEIRA CENTRAL	MDP	42806-04	1	336	300	15
52114	5	DIVISORIA DIREITA	MDP	42807-05	1	475	335	15
52114	6	PRATELEIRA SUPERIOR	MDP	42808-06	1	1030	374	15
52114	7	SUPORTE CENTRAL	MDP	42809-07	1	110	330	15
52114	8	TAMPO SUPERIOR	MDP	42810-08	1	1030	374	25
52114	9	LATERAL DIREITA	MDP	42811-09	1	655	375	15
52114	10	PORTA CENTRAL	MDP	42812-10	1	469	366	15
52114	11	FUNDO DIREITO	HDF	42813-11	1	500	351	3
52114	12	FUNDO CENTRAL	HDF	42814-12	1	500	351	3
52114	13	FUNDO ESQUERDO	HDF	42815-13	1	500	351	3
52114	14	PAINEL INFERIOR	MDP	42816-14	1	1060	293	12
52114	15	PAINEL SUPERIOR	MDP	42817-15	1	1060	293	12
52114	16	SUPORTE INFERIOR	MDP	42818-16	1	1060	190	12
52114	17	SUPORTE SUPERIOR	MDP	42822-17	1	1060	190	12
52114	18	SUPORTE TRAVA	MDP	42819-18	2	470	80	15
52114	19	SUPORTE FIXACAO	MDP	42820-19	1	720	80	15
52114	20	KIT ACESSORIO	.	42821-20	1	.	.	.

RELAÇÃO DE FERRAGENS			
CÓDIGO/DESCRIÇÃO	QUANTIDADE	CÓDIGO/DESCRIÇÃO	QUANTIDADE
A CAVILHA MADEIRA 6x30mm	28	B PARAFUSO MINIFIX 5x31mm	2
C TAMBOR MINIFIX 12x9mm	2	D PREGO 23x4mm	31
E FUNDO JUNÇÃO METÁLICA 13x13mm	4	M DOBRADIÇA RETA 26mm COM CALÇO 5mm - METÁLICA	2
R TAPA FURO ADESIVO PLÁSTICO 15mm	2	S PUXADOR ALUMINIO ANODIZADO 160MM	1
W PARAFUSO 3,5x25mm CABEÇA CHATA	8	X PARAFUSO 4x12 CABEÇA PANELA	12
Y PARAFUSO 3,5x40mm CABEÇA CHATA	17	BP BUCHA PLÁSTICA 8mm	3
EE JUNÇÃO 36mm	2	PM PARAFUSO 4,5x75mm CABEÇA CHATA	3
PE PÉ PLÁSTICO REDONDO ANDES	5	PS PASSA FIO 46mm	1
PG PARAFUSO 3,5x20mm CABEÇA CHATA	8	SC SACHÊ DE COLA 5g	2

TERMO DE GARANTIA
A presente garantia deverá ser exercida nos prazos aqui indicados, mediante apresentação deste certificado e da nota fiscal.
Para que o produto esteja assegurado pela garantia conferida neste documento, o cliente deverá adotar as seguintes orientações e cuidados quanto à montagem, conservação e limpeza.

MONTAGEM
A montagem deverá ser feita obedecendo as instruções do manual de montagem que será fornecido com o produto no momento da entrega.
Para o uso adequado e conservação do móvel deve-se evitar maus tratos, como por exemplo: bater portas e gavetas, arrastar ou riscar o móvel, umidade ou calor excessivos e exposição ao sol, para evitar possível alteração na cor original dos móveis.
Não será de responsabilidade da Notável Móveis problemas que tenham origem na utilização dos produtos de forma inadequada ou quebra do móvel em função do excesso de peso por colocação de pedras de granito, mármore e outros.
- O peso suportado por cada prateleira deverá obedecer os valores indicados na ilustração.
Também não serão de responsabilidade da Notável Móveis, problemas que tenham origem em:
- Instalações elétricas ou hidráulicas.

- Ações de cupins ou outras pragas.
- Armazenamento e deslocamento do móvel em locais impróprios e não dedetizados periodicamente.
- Todo e qualquer recorte ou alteração nos móveis.
- Uso de produtos de limpeza ou abrasivos não recomendados.

CONSERVAÇÃO E LIMPEZA
Para maior durabilidade, recomenda-se que a limpeza dos móveis seja feita da seguinte forma:
Nas partes externas (portas, laterais e frente de gaveta), internas, vidros e espelhos, a limpeza deverá ser feita com pano limpo e levemente umedecido em água e sabão neutro. Em seguida, deverá ser passado um pano limpo e seco.
Em caso de transferência do móvel para local diverso, esta só poderá ocorrer através de profissional especializado, sendo que para a movimentação do móvel é necessário que o mesmo seja levantado do chão. O produto não deve ser arrastado, pois avarias no manuseio e transporte, não estão contempladas na garantia.

PRAZO DE GARANTIA
O prazo de garantia será de noventa (90) dias, conforme prevista no artigo 26 do Código do Consumidor, a contar da efetiva entrega do produto, desde que observadas as condições normais de uso e conservação. Essa garantia cobre defeitos de fabricação.

Ferramentas para montagem e instalação



PARAFUSADEIRA



MARTELO



CHAVE PHILIPS E FENDA



TRENA



MARTELO BÓRRAÇA

* Ferramentas não fornecidas

Montagem



Instalação



ATENÇÃO: Sugerimos montar os produtos sobre a embalagem para evitar arranhões nas peças

MONTAGEM RACK

PASSO 1

- 1 - Posicione os calços de dobradiça M nas marcações da peça 5 e fixe-os com os parafusos X (4x12mm)
- 3 - Encaixe as cavilhas A (6x30mm) no topo e na base das peças 3 e 5

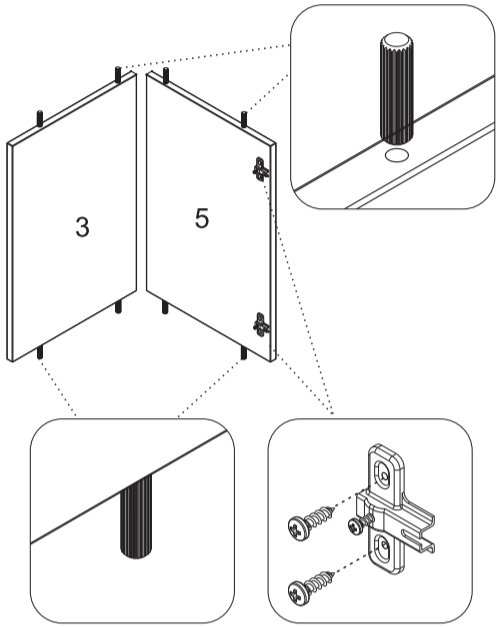
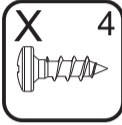

PASSO 2

- 1 - Insira as cavilhas A (6x30mm) na peça 4
- 2 - Encaixe a peça 4 entre as peças 3 e 5

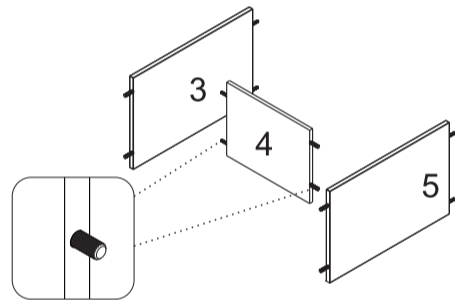

PASSO 3

- 1 - Insira as cavilhas A (6x30mm) na peça 1
- 2 - Encaixe as peças 2, 3 e 5 na peça 1 e fixe-as com os parafusos Y (3,5x40mm)

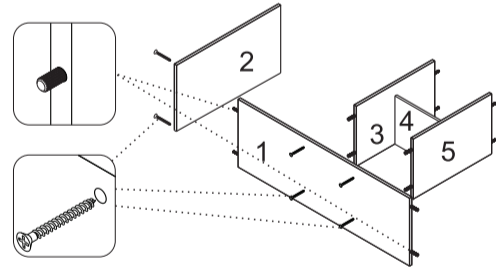
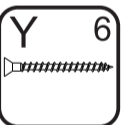

PASSO 4

- 1 - Insira os minifix B na peça 6
- 2 - Insira as cavilhas A (6x30mm) nas peças 6 e 8

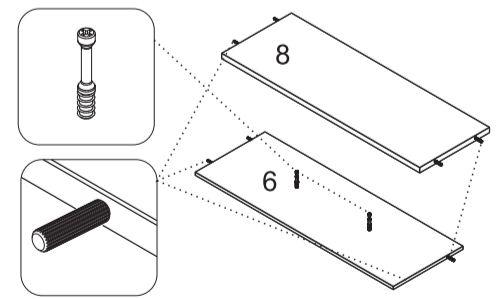
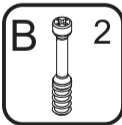

PASSO 5

- 1 - Encaixe a peça 6 na peça 2 e sobre as peças 3 e 5
- 2 - Fixe as peças 2 e 6 com os parafusos Y (3,5x40mm)

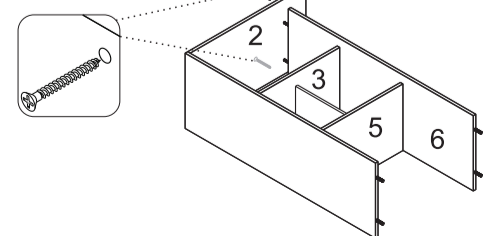
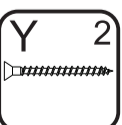

PASSO 6

- 1 - Encaixe os tambores C nas peças 3 e 5 e gire até travar com o auxílio de uma chave philips
- 2 - Insira as cavilhas A (6x30mm) na peças 7
- 3 - Encaixe a peça 7 sobre a peça 6 e fixe-as com o parafuso Y (3,5x40mm)
- 4 - Encaixe a peça 8 nas peças 2 e 7
- 5 - Fixe as peças 2 e 8 com os parafusos Y (3,5x40mm)
- 6 - Cole os adesivos R sobre os tambores

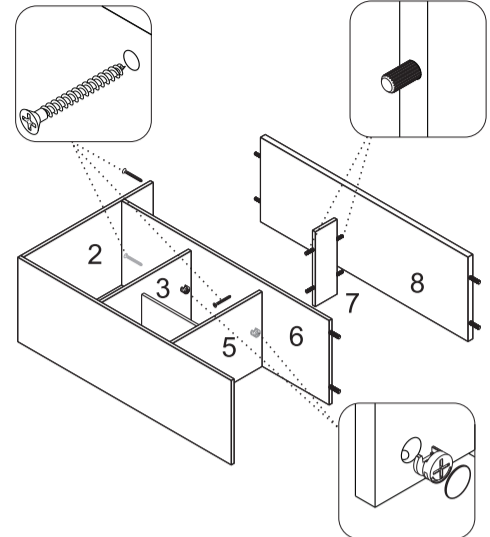
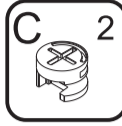
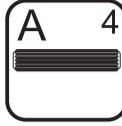
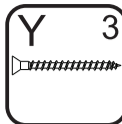

PASSO 7

- 1 - Encaixe a peça 9 nas peças 1, 6 e 8 e fixe-as com os parafusos Y (3,5x40mm)

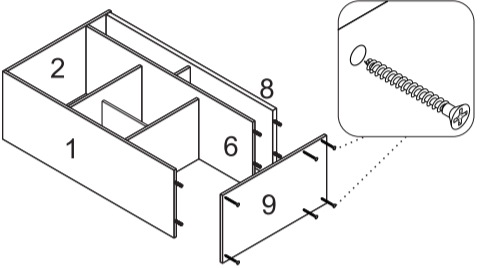
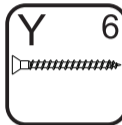

PASSO 8

- 1 - Encaixe os pés PE na peça 1

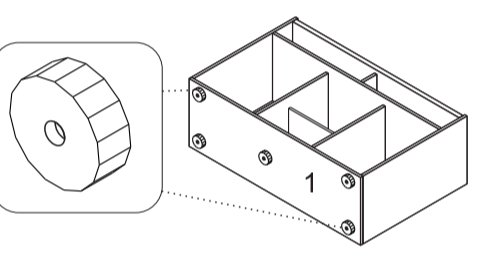
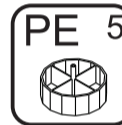

PASSO 9

- 1 - Alinhe as peças 11, 12 e 13 na parte de trás do rack e fixe-as com os pregos D nas laterais, na prateleira superior e na base
- 3 - Na junção entre os fundos utilize os preços D com o fixador metálico E

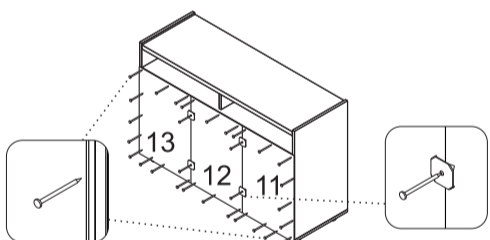
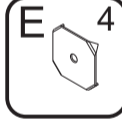
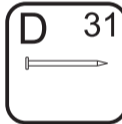

PASSO 10

- 1 - Encaixe as dobradiças M na porta 10 e fixe-as com os parafusos X (4x12mm)

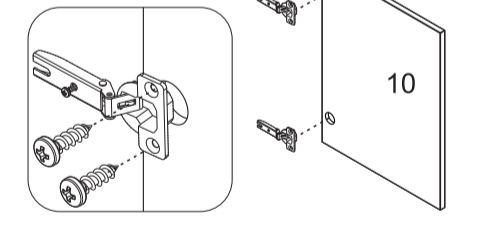
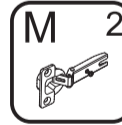
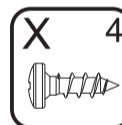

PASSO 11

- 1 - Alinhe o puxador S nos furos da porta 10 e fixe-os com os parafusos do kit do puxador

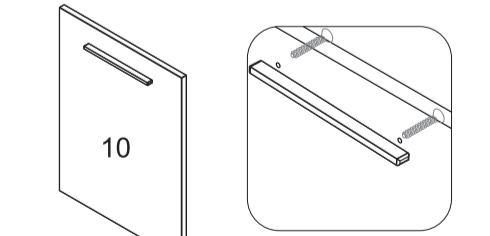
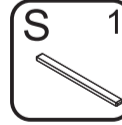

PASSO 12

- 1 - Para montar a porta, encaixe as dobradiças M nos calços M travando-a no parafuso indicado com o número 1 abaixo:

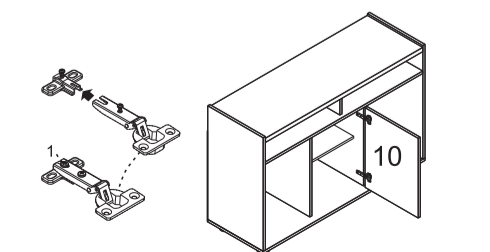
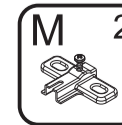
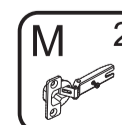

PASSO 13

Para regulagem das portas siga as instruções conforme números abaixo:

- 1 - Se precisar subir ou abaixar um pouco a porta desaperte um pouco os parafusos indicados com o número 1, reposicione e aperte novamente
- 2 - Se precisar empurrar a porta um pouco mais para dentro ou puxá-la para fora, desaperte um pouco o parafuso indicado com o nº 2, reposicione e aperte novamente
- 3 - Se precisar alinhar as portas um pouco mais para o centro ou em direção as laterais, utilize uma chave philips para girar o parafuso indicado com o nº 3 até posicionar a porta da forma desejada

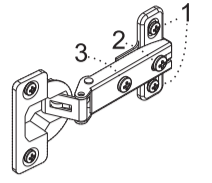
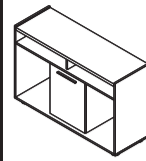

MONTAGEM PAINEL

PASSO 14

- 1 - Encaixe o Passa Fio PS na peça 14

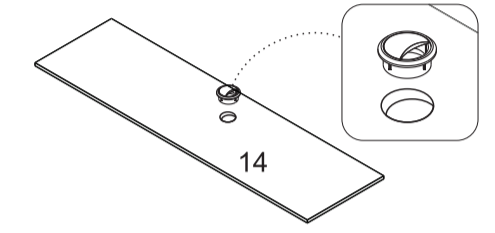

PASSO 15

- 1 - Alinhe as peças 14 e 15 e fixe-as com as junções EE e os parafusos X (4x12mm)

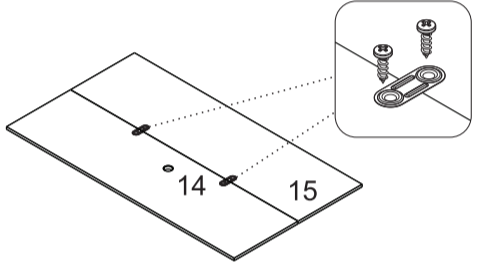
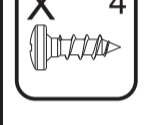

PASSO 16

- 1 - Passe cola na peça 16. Cole a peça 16 na peça 14 e fixe-as com os parafusos PG (3,5x20mm) nos locais indicados abaixo:
- 2 - Passe cola na peça 17. Cole a peça 17 na peça 15 e fixe-as com os parafusos PG (3,5x20mm) nos locais indicados abaixo:

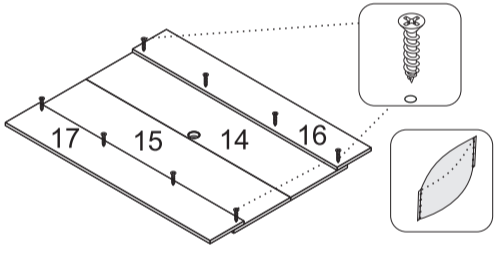
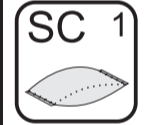
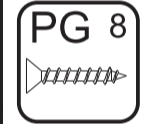

PASSO 17

- 1 - Passe cola nas peças 18. Cole as peças 18 nas peças 14 e 15 e fixe-as com os parafusos W (3,5x25mm)

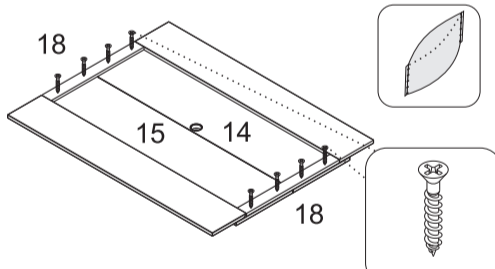
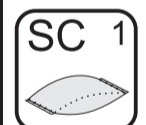
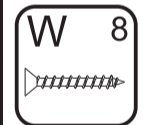

PASSO 18

FIXAÇÃO DAS COLUNAS NA PAREDE
ATENÇÃO: Antes de fixar o painel na parede verifique se o local possui condições adequadas para suportar o produto.

- 1 - Posicione a peça 19 na parede. Passe a broca da furadeira pelos furos da peça para marcar a parede
- 2 - Retire a peça 19 e insira as buchas BP na parede
- 3 - Em seguida, reposicione a peça 19 e fixe-a nas buchas BP utilizando os parafusos PD (4,5x60mm)

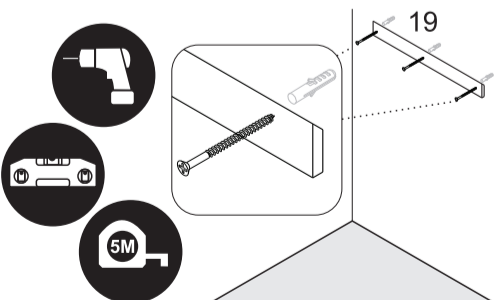

- 4 - Encaixe o painel na peça 19 através da peça 15 fixadas na parte de trás do painel

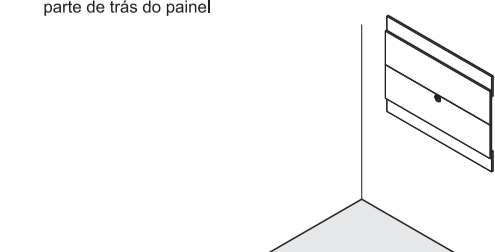

MANUAL DE ENSAMBLAJE

RACK COMBO SHOW 52114

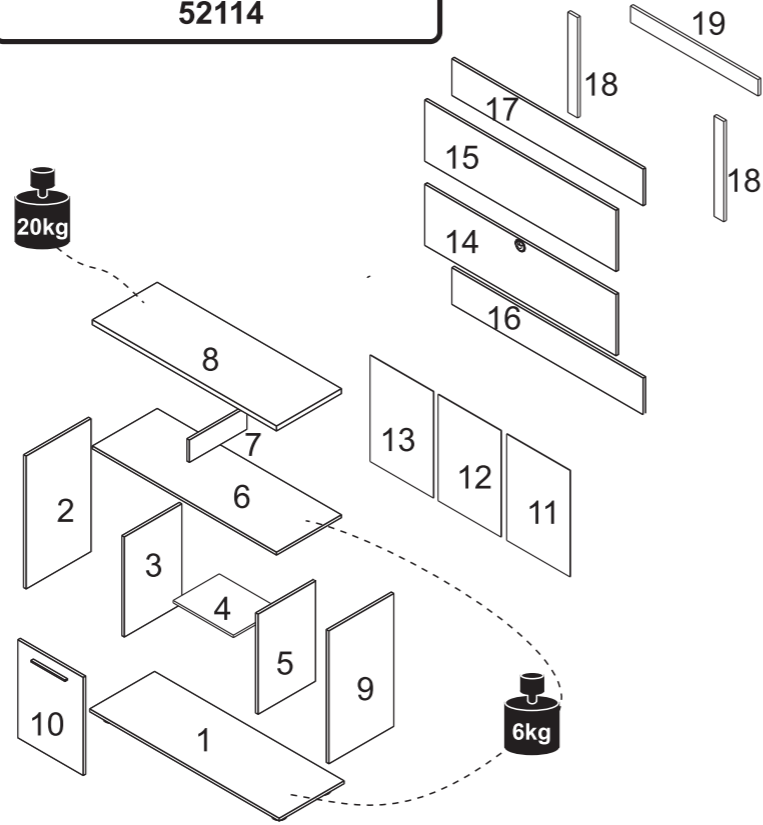
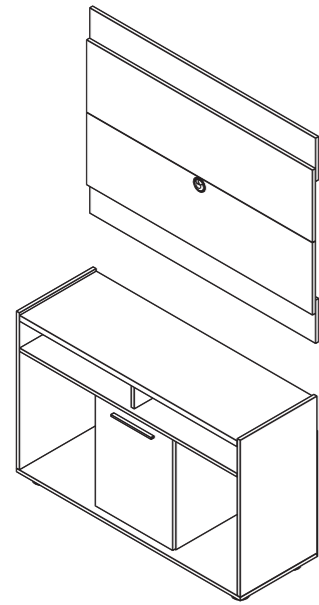

DIMENSIONES TOTALES:
RACK: 706x1060x375mm
PAINEL: 850x1060x35mm
VOLUMEN UNICO

1

OBS.: LA MARCACIÓN CON EL CÓDIGO DEL PRODUCTO Y EL NÚMERO EN LAS CINTAS APARENTES PUEDEN SER QUITADOS CON PAÑO Y ALCOHOL.

2

PARA CUALQUIERA QUE SEA LA RECLAMACIÓN HAY QUE TENER SIEMPRE A MANO LA ETIQUETA DEL PRODUCTO CON EL NÚMERO DEL LOTE Y LA FECHA DE FABRICACIÓN.

3

SEÑOR ENSAMBLADOR, FAVOR CONFERIR LAS PIEZAS ANTES DEL MONTAJE, PUES SÓLO CAMBIAMOS LOS PRODUCTOS ANTES DE ENSAMBLADOS.

LISTA DE PIEZAS

COD. PRODUCTO	NR PIEZA	DESCRIPCIÓN	MATERIAL	COLOR	CTDE	LARGO	ANCHO	ESP
				CASTAÑO				
52114	1	BASE INFERIOR	MDP	42803-01	1	1030	374	15
52114	2	LATERAL IZQUIERDA	MDP	42804-02	1	655	375	15
52114	3	DIVISION IZQUIERDA	MDP	42805-03	1	475	335	15
52114	4	ESTANTE CENTRAL	MDP	42806-04	1	336	300	15
52114	5	DIVISION DERECHA	MDP	42807-05	1	475	335	15
52114	6	ESTANTE SUPERIOR	MDP	42808-06	1	1030	374	15
52114	7	SOPORTE CENTRAL	MDP	42809-07	1	110	330	15
52114	8	CUBIERTA SUPERIOR	MDP	42810-08	1	1030	374	25
52114	9	LATERAL DERECHA	MDP	42811-09	1	655	375	15
52114	10	PUERTA CENTRAL	MDP	42812-10	1	469	366	15
52114	11	FONDO DERECHO	HDF	42813-11	1	500	351	3
52114	12	FONDO CENTRAL	HDF	42814-12	1	500	351	3
52114	13	FONDO IZQUIERDO	HDF	42815-13	1	500	351	3
52114	14	PANEL INFERIOR	MDP	42816-14	1	1060	293	12
52114	15	PANEL SUPERIOR	MDP	42817-15	1	1060	293	12
52114	16	SOPORTE INFERIOR	MDP	42818-16	1	1060	190	12
52114	17	SOPORTE SUPERIOR	MDP	42822-17	1	1060	190	12
52114	18	SOPORTE TRABA	MDP	42819-18	2	470	80	15
52114	19	SOPORTE FIJACION	MDP	42820-19	1	720	80	15
52114	20	KIT ACESSORIOS	.	42821-20	1	.	.	.

LISTA DE PIEZAS DE FIJACIÓN

CÓDIGO/DESCRIPCIÓN	CANTIDAD	CÓDIGO/DESCRIPCIÓN	CANTIDAD
A CLAVIJA MADERA 6X30MM	28	B TORNILLO MINIFIX 5x31mm	2
C BARRIL MINIFIX 12X9MM	2	D CLAVO 23x4mm	31
E FONDO JUNCIÓN METÁLICO 13X13MM	4	M BISAGRA RECTA 26MM CON CALZO 5MM - METÁLICA	2
R TAPA-AGUJERO ADHESIVO PLÁSTICO 15MM	2	S MANIJA ALUMINIO ANODIZADO 160MM	1
W TORNILLO 3,5X25MM CABEZA PLANA	8	X TORNILLO 4X12 CABEZA CUCHARA	12
Y TORNILLO 3,5X40MM CABEZA PLANA	17	BP TACO PLÁSTICO 8MM	3
EE JUNCIÓN 36MM	2	PM TORNILLO 4,5X75MM CABEZA PLANA	3
PE PATA PLÁSTICA REDONDA ANDES	5	PS PASSA FIO 46mm	1
PG TORNILLO 3,5X20MM CABEZA PLANA	8	SC SACHÉ DE PEGAMENTO 5G	2

DOCUMENTO DE FIANZA

Esta garantía se ejerce dentro del periodo en el presente documento, con la presentación de este certificado y la factura. Para que el producto esté garantizado por la garantía dada en este documento, el cliente debe tomar las siguientes directrices y precauciones de instalación, mantenimiento y limpieza.

MONTAJE

El montaje se realizará siguiendo las instrucciones de ensamblaje que serán proporcionadas con la entrega del producto.

Para el uso adecuado y la conservación del mueble se debe evitar los malos tratos, tales como: golpear puertas y cajones, arrastrar o arañar los muebles, humedad o el calor excesivos y la exposición al sol para evitar un posible cambio en el color original de los muebles.

No será responsabilidad de Notável Móveis problemas que se originen en el uso de los productos de forma inapropiada o ruptura del mueble en función de exceso de peso mediante la colocación de piedras de granito, mármol y otros.

- El peso soportado por cada estante debe cumplir con los valores indicados en la ilustración.
- Tampoco serán responsabilidad de Notável Muebles los problemas que se originan en:
- Instalaciones eléctricas o hidráulicas.

- Acciones de termitas u otras plagas.
- Almacenamiento y cambio del mueble en locales inapropiados y no fumigados periódicamente.
- Todo y cada corte o cambio en los muebles.
- Uso de productos de limpieza o abrasivos no recomendados.

CUIDADO Y LIMPIEZA

Para una mayor durabilidad, se recomienda que la limpieza de los muebles sea hecha como sigue:
En las partes externas (puertas, laterales y frontales de cajón), internas, vidrios y espejos, la limpieza debe ser hecha con paño limpio y ligeramente humedecido con agua y jabón suave. A continuación, se debe pasar un paño limpio y seco.

En el caso del traslado del mueble a otro sitio, esto sólo puede ocurrir a través de profesionales especializados, y para el manejo del mueble se requiere que el mismo sea levantado del piso. El producto no debe ser arrastrado pues daños en la manipulación y el transporte no están cubiertos por la garantía.

PERÍODO DE GARANTÍA

El plazo de garantía será de noventa (90) días, conforme dispuesto en el artículo 26 del Código de Consumidor, a contar de la fecha de entrega real del producto, teniendo debidamente en cuenta las condiciones normales de uso y almacenamiento. Esta garantía cubre defectos de fabricación.

Herramientas para ensamblaje e instalación



* Ferramentas não fornecidas

ENSAMBLAJE

INSTALACIÓN



PRECAUCIÓN: Sugerimos ensamblar los productos sobre el embalaje para evitar rayaduras en las partes.

ENSAMBLAJE RACK

PASO 1

1. Posicione los calzos de bisagra M en las marcas de la pieza 5 y fíjelos con los tornillos X (4x12mm).
2. Encaje las clavijas A (6x30mm) en el alto y en la base de las piezas 3 y 5.

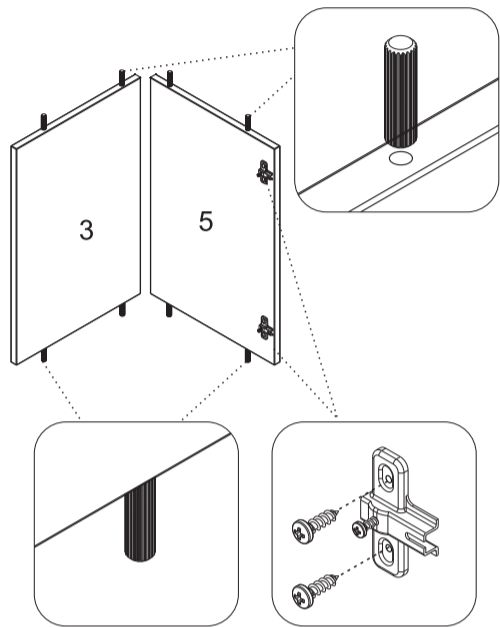
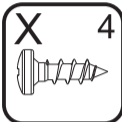

PASO 2

1. Introduzca las clavijas A (6x30mm) en la pieza 4.
2. Encaje la pieza 4 entre las piezas 3 y 5.

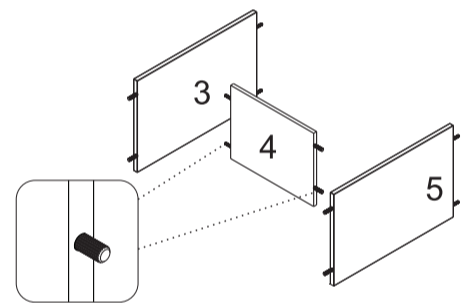

PASO 3

1. Introduzca las clavijas A (6x30mm) en la pieza 1.
2. Encaje las piezas 2, 3 y 5 en la pieza 1 y fíjelas con los tornillos Y (3,5x40mm)

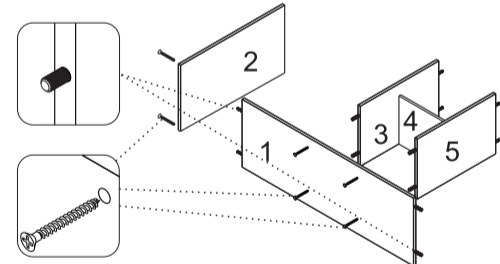
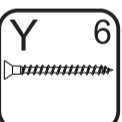

PASO 4

1. Introduzca los Minifix B en la pieza 6.
2. Introduzca las clavijas A (6x30mm) en las piezas 6 y 8.

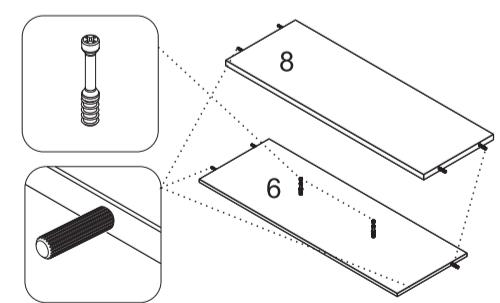
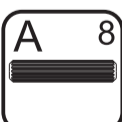
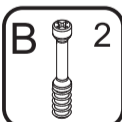

PASO 5

1. Encaje la pieza 6 en la pieza 2 y sobre las piezas 3 y 5.
2. Fije las piezas 2 y 6 con los tornillos Y (3,5x40mm)

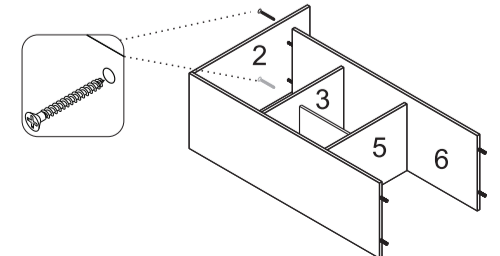
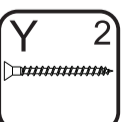

PASO 6

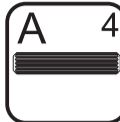
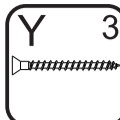

1. Encaje los barriles C en las piezas 3 y 5 y gire con un destornillador Philips hasta trabar.
2. Introduzca las clavijas A (6x30mm) en la pieza 7.
3. Encaje la pieza 7 sobre la pieza 6 y fíjelas con los tornillos Y (3,5x40mm).
4. Encaje la pieza 8 en las piezas 2 y 7.
5. Fije las piezas 2 y 8 con los tornillos Y (3,5x40mm)
6. Pegue los adhesivos R sobre los barriles.

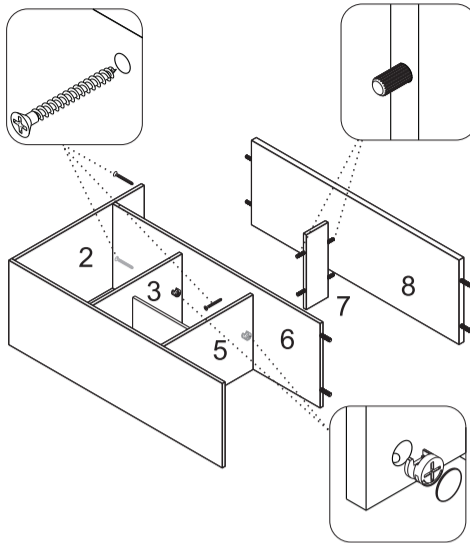

PASO 7

1. Encaje la pieza 9 en las piezas 1, 6 y 8, y fíjelas con los tornillos Y (3,5x40mm).

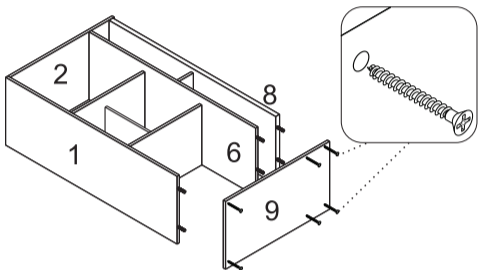
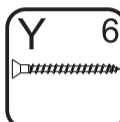

PASO 8

1. Encaje las patas PE en la pieza 1.

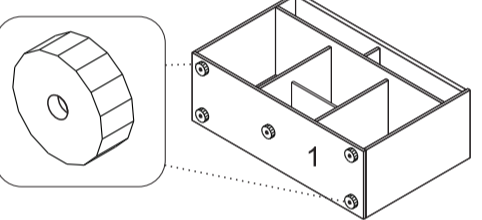

PASO 9

1. Alinee las piezas 11, 12 y 13 en la parte de atrás del rack y fíjelas con los clavos D en las laterales, en el estante superior y en la base.
2. En la unión entre los fondos, utilice los clavos D con el fijador metálico E.

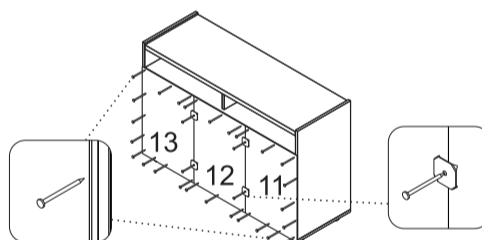
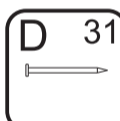

PASO 10

1. Encaje las bisagras M en la puerta 10 y fíjelas con los tornillos X (4x12mm)

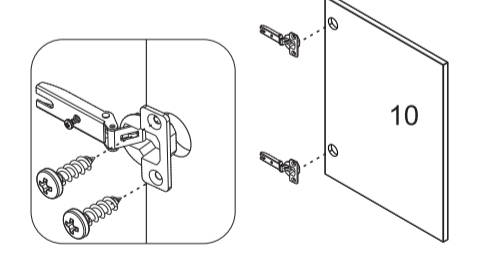
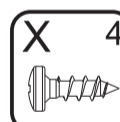

PASO 11

1. Alinee la manija S en los agujeros de la puerta 10 y fíjela con los tornillos del kit de la manija.

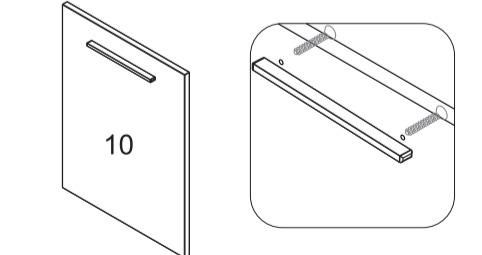
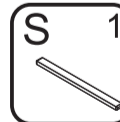

PASO 12

1. Para montar la puerta, encaje las bisagras M en los calzos M, trabándola al tornillo indicado con el nro. 1 abajo.

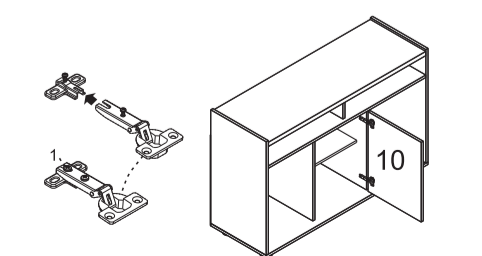
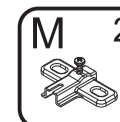
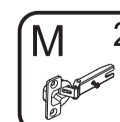

PASO 13

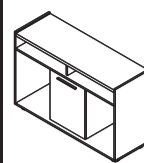

Para ajuste de las puertas, sigue las instrucciones de acuerdo con los números abajo:

1. Si necesita alzar o bajar un poco la puerta, desapríete un poco los tornillos indicados con el nro. 1, reposicione y apriete otra vez.
2. Si necesita empujar un poco la puerta hacia adentro o halarla hacia afuera, afloje un poco el tornillo indicado con el nro. 2, reposicione y apriete otra vez.
3. Si necesita alinear las puertas un poco más hacia el centro o hacia las laterales, utilice un atornillador Philips para girar el tornillo indicado con el nro. 3 hasta posicionar la puerta de la manera deseada.

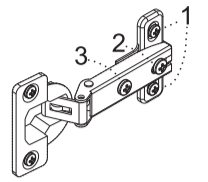

ENSAMBLAJE PANEL

1. Encaje el pasa-cables PS en la pieza 14.

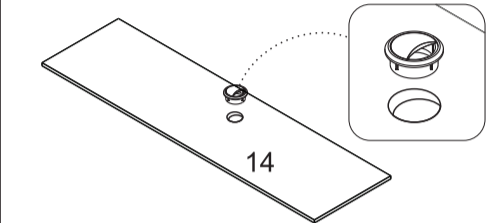

PASO 15

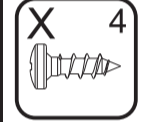

1. Alinee las piezas 14 y 15, y fíjelas con las juntas EE y los tornillos X (4x12mm).

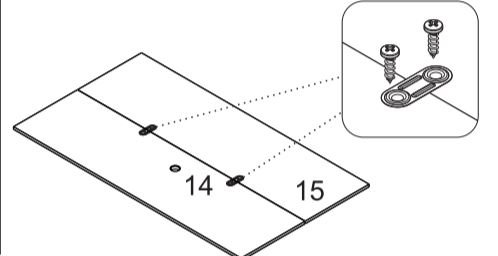

PASO 16

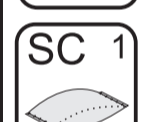
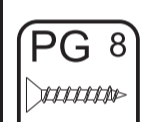

1. Ponga pegamento en la pieza 16. Pegue la pieza 16 en la pieza 14 y fíjelas con los tornillos PG (3,5x20mm) en los locales indicados abajo.
2. Ponga pegamento en la pieza 17. Pegue la pieza 17 en la pieza 15 y fíjelas con los tornillos PG (3,5x20mm) en los locales indicados abajo.

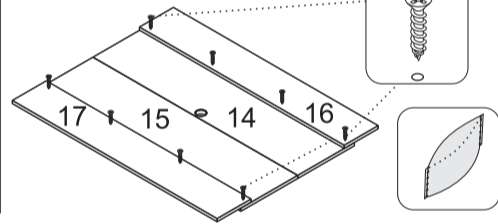

PASO 17



1. Ponga pegamento en las piezas 18. Pegue las piezas 18 en las piezas 14 y 15, y fíjelas con los tornillos W (3,5x25mm).

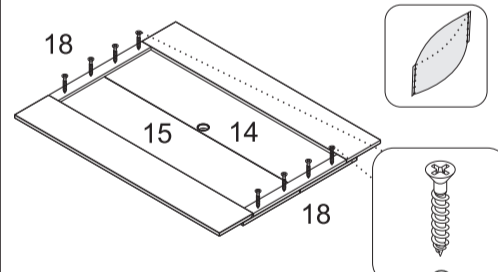

PASO 18

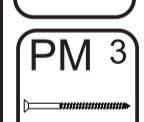

FIJACION DE LAS COLUMNAS EN LA PARED

PRECAUCIÓN: Antes de fijar el panel en la pared, compruebe si el local posee condiciones adecuadas para sostener el producto.

1. Posicione la pieza 19 en la pared. Pase la broca del taladro por los agujeros de la pieza para marcar la pared.
2. Saque la pieza 19 e introduzca los tacos BP en la pared.
3. Luego, reposicione la pieza 19 y fíjela en los tacos BP utilizando los tornillos PD (4,5x60mm).

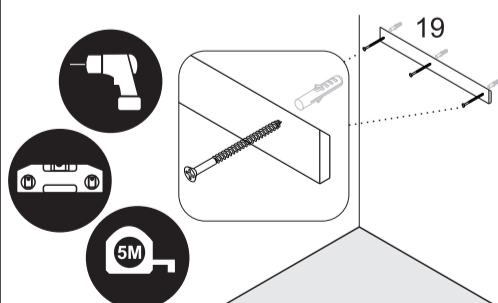

4. Encaje el panel en la pieza 19 a través de la pieza 15 fijada en la parte de atrás del panel.

