

Bancada suspensa

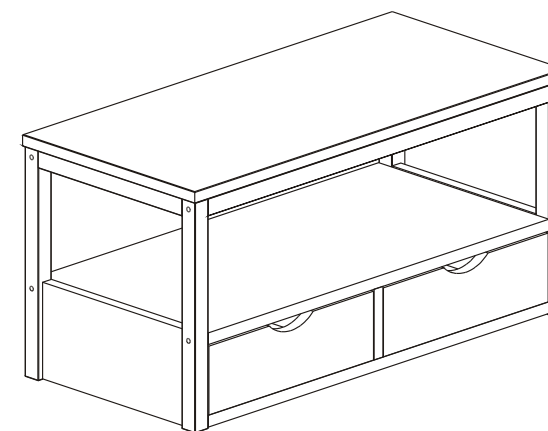

ATENÇÃO!

Durante a montagem do móvel, utilize a própria embalagem do produto como forração. Para a montagem do produto você necessitará uma chave de fenda tipo Phillips. Nunca utilize polidores como lustra-móveis. É suficiente utilizar pano úmido somente com água ou com sabão neutro. Você pode polir seu móvel Mão & Formão utilizando apenas uma estopa seca. Vale a pena experimentar e se surpreender com os resultados!
Para conhecer informações importantes de conservação de seu produto, acesse: www.maoeformao.com.br

PARTES (PEÇAS) DO PRODUTO:

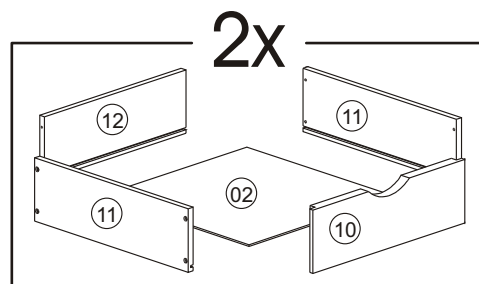
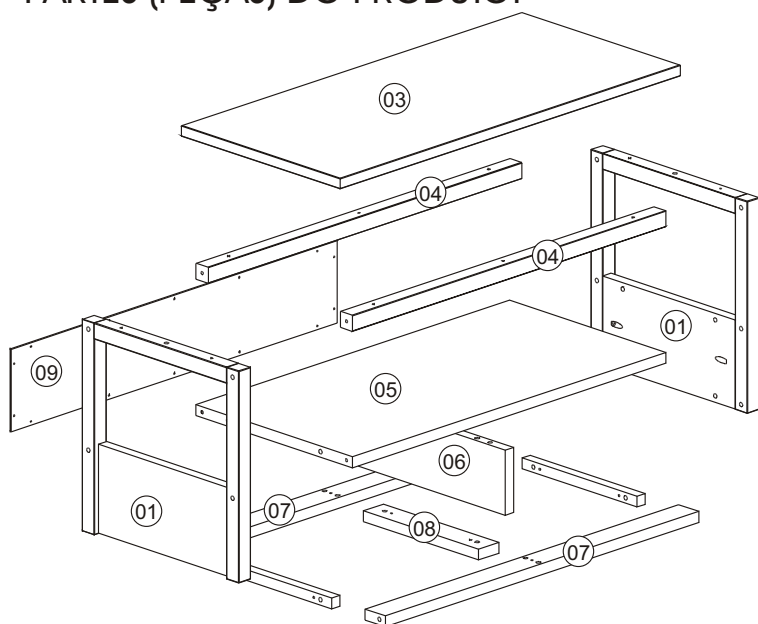

⚠ ATENÇÃO ⚠

É MUITO IMPORTANTE QUE VOCÊ LEIA E SIGA ATENTAMENTE ESTE MANUAL DURANTE CADA ETAPA DA MONTAGEM.

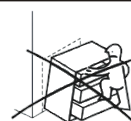

NÃO PERMITA QUE CRIANÇAS SUBAM OU SE PENDUREM NO PRODUTO. ELAS PODERÃO SE MACHUCAR SERIAMENTE.

Desembale seu móvel e separe as peças de madeira, identificando-as de acordo com o desenho acima. Faça isso com atenção para evitar danos ao móvel, que não são cobertos pela garantia do produto. Siga com atenção todos os passos para a montagem do móvel. Assim você não terá problemas durante o processo. Seguindo com atenção todas as etapas descritas nesse manual, a montagem de seu móvel será agradável e prazerosa.

FERRAGENS FORNECIDAS:

A		Parafuso 7,0 x 50 cab. 13	08
B		Chave Allen	01
C		*Parafuso 3,5 x 16 c.c.	10
D		*Parafuso 4,0 x 45 c.c.	16
E		*Parafuso 3,0 x 12 c.f.	16
F		*Parafuso 3,5 x 30 c.p.	22
G		Cavilha 8,0 x 30	24
H		Parafuso Minifix	02
I		Tambor Minifix	02
J		Cantoneira	02
K		Bucha 6 mm	02
L		Parafuso 4,0 x 40 c.p.	02

OBS.: Os parafusos com * na descrição possuem 2 peças a mais de cada tamanho para o caso de algum quebrar.

01 Preparando as peças:

Encaixe as cavilhas "G" nos furos existentes nas laterais (01), na prateleira (05), nas travessas (07) e na divisão (06) como mostra o desenho.

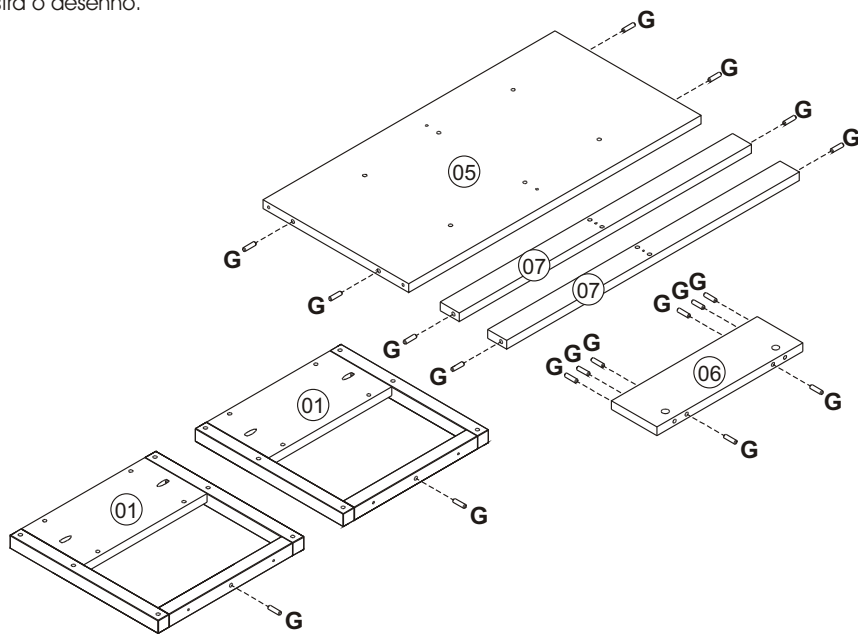

02 Fixando os parafusos minifix:

Fixe os parafusos minifix "H" na parte de baixo da prateleira (05). Observe no desenho quais são os furos em que os parafusos devem ser colocados.

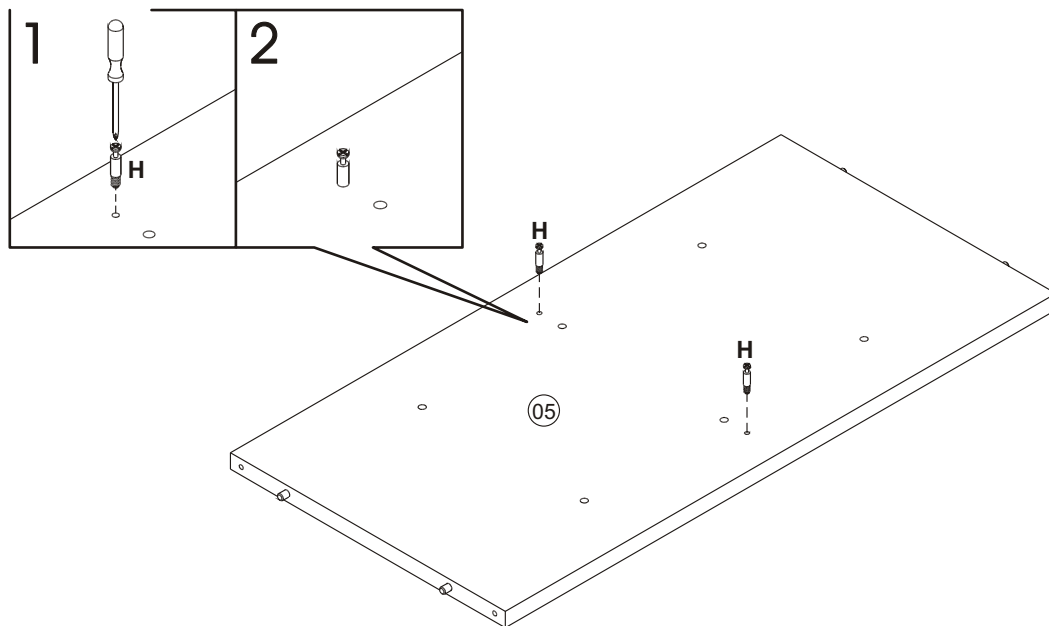

03 Montando a divisão na prateleira:

Primeiro encaixe a divisão (06) na prateleira (05), depois fixe usando os tambores minifix "I" como mostra o detalhe.

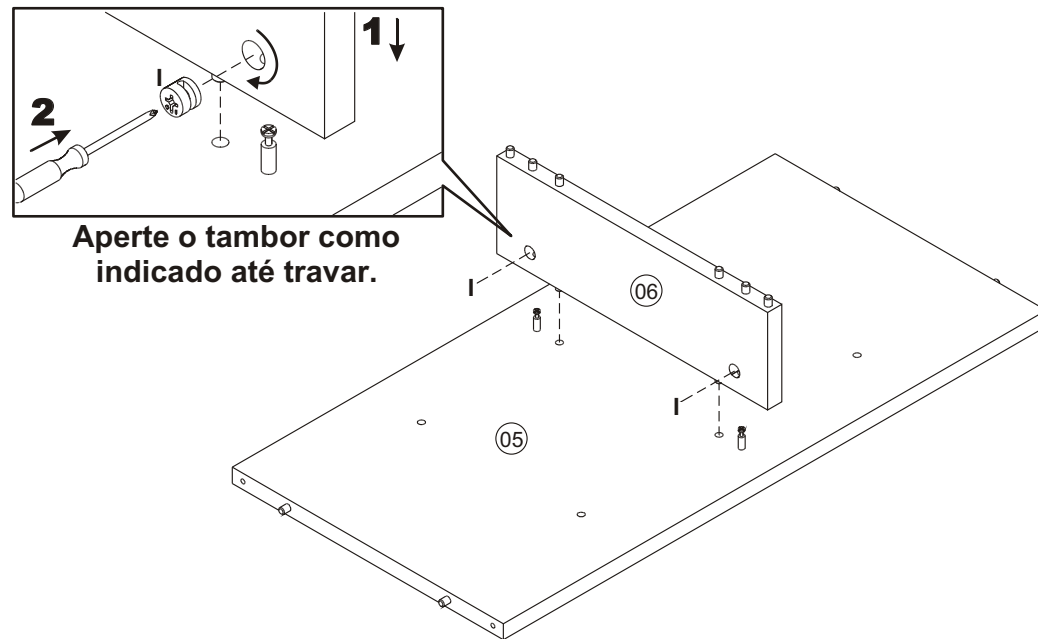

04 Fixando a corredeira central:

Fixe a corredeira central (08) na divisão 06 utilizando parafusos "D".
IMPORTANTE: OBSERVE QUE A CORREDEIRA DEVE SER FIXADA USANDO COMO GUIA AS CAVILHAS MAIS CENTRAIS. TOME CUIDADO PARA NÃO FIXAR ERRADO.

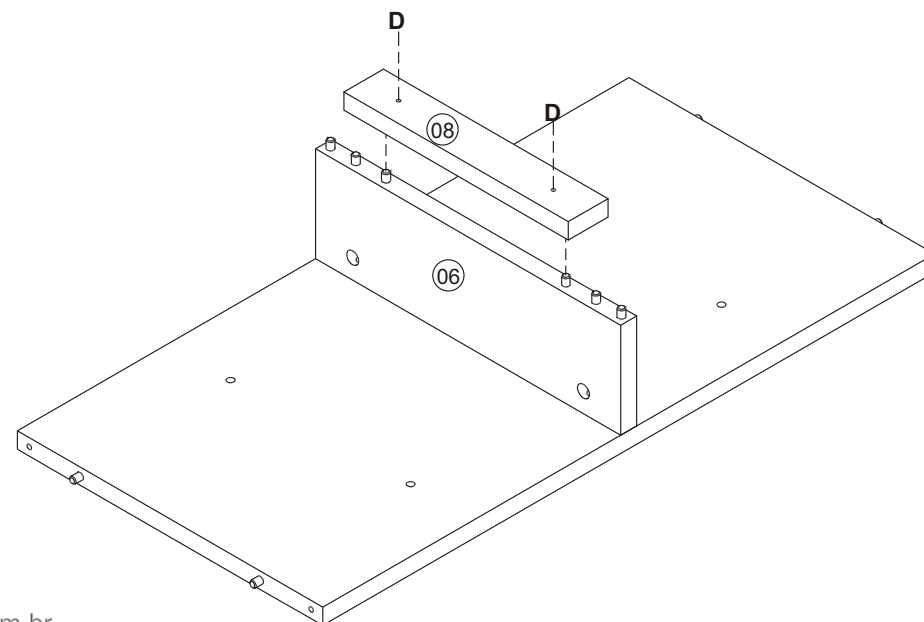

05 Fixando as travessas:

Fixe as travessas (07) na divisão (06) utilizando parafusos "D" como indicado.

ATENÇÃO:
Preste atenção ao detalhe para não fixar as travessas viradas.

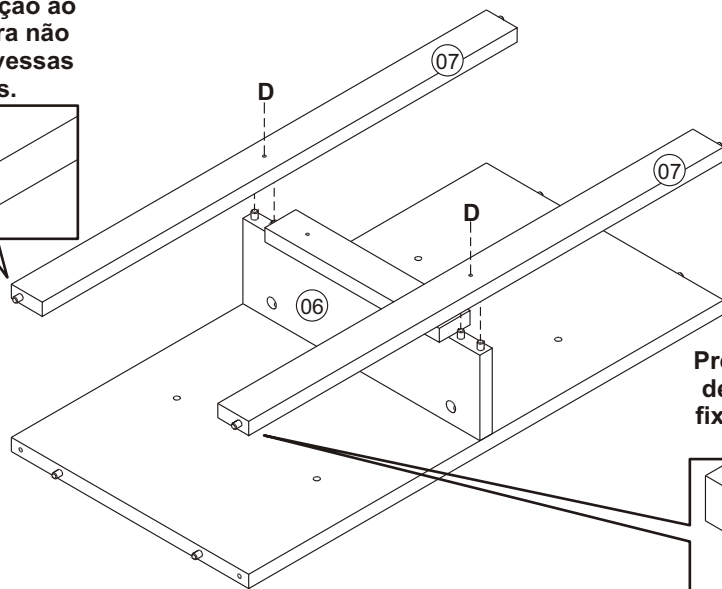
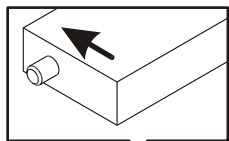

ATENÇÃO:
Preste atenção ao detalhe para não fixar as travessas viradas.

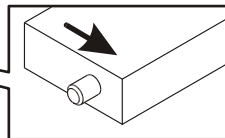

06 Removendo as corredeiras do tampo:

Retire as duas corredeiras laterais que estão presas na parte de baixo do tampo (03). Basta soltar os parafusos.

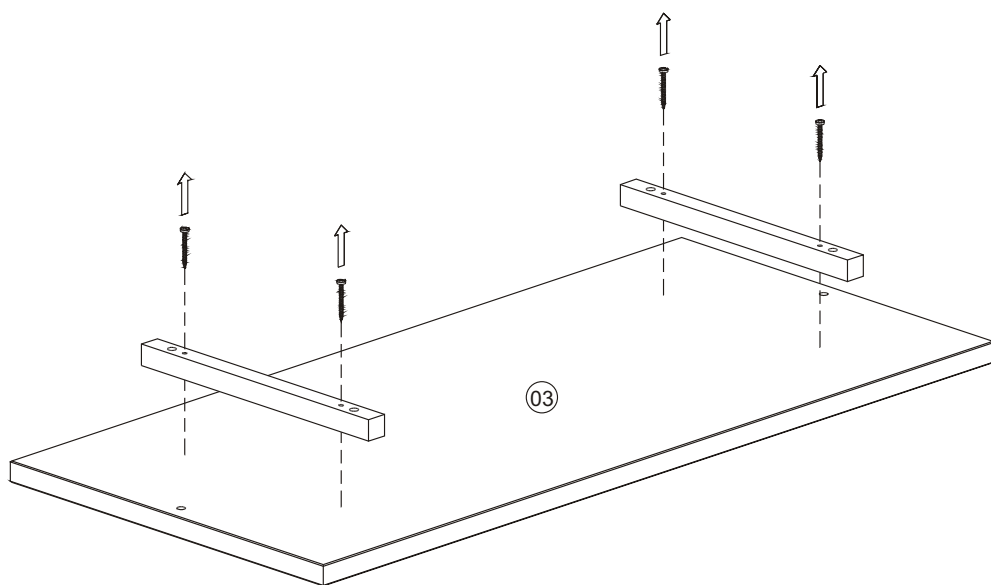

07 Fixando as corredeiras laterais:

Fixe corredeiras que você acabou de retirar do tampo nas laterais (01) utilizando parafusos "F" e cavilhas "G" como mostra o desenho.

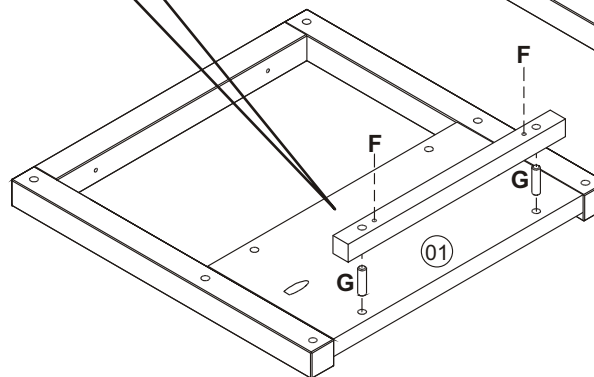
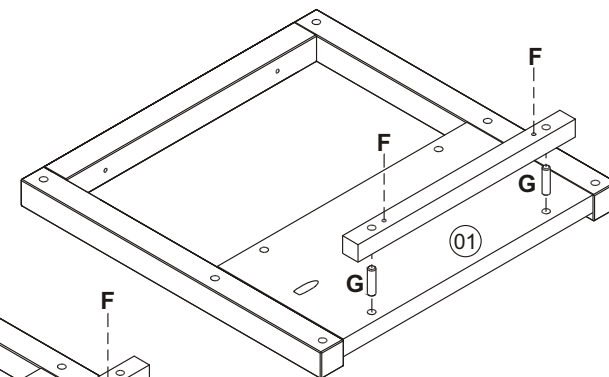
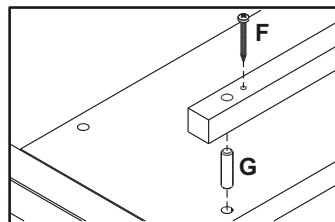

08 Montando a estrutura (parte 1):

Fixe a prateleira superior (05) juntamente com as peças que você montou nela anteriormente na lateral (01) usando parafusos "A" e a chave "B".

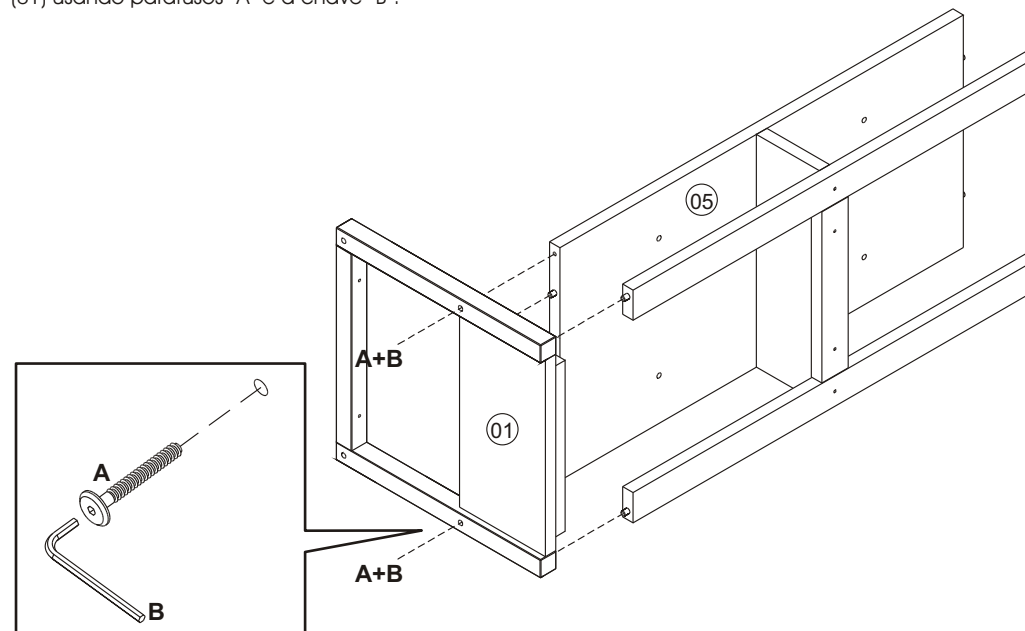

09 Montando a estrutura (parte 2):

Encaixe a outra lateral (01) no restante da estrutura e fixe utilizando parafusos "A" e a chave "B".

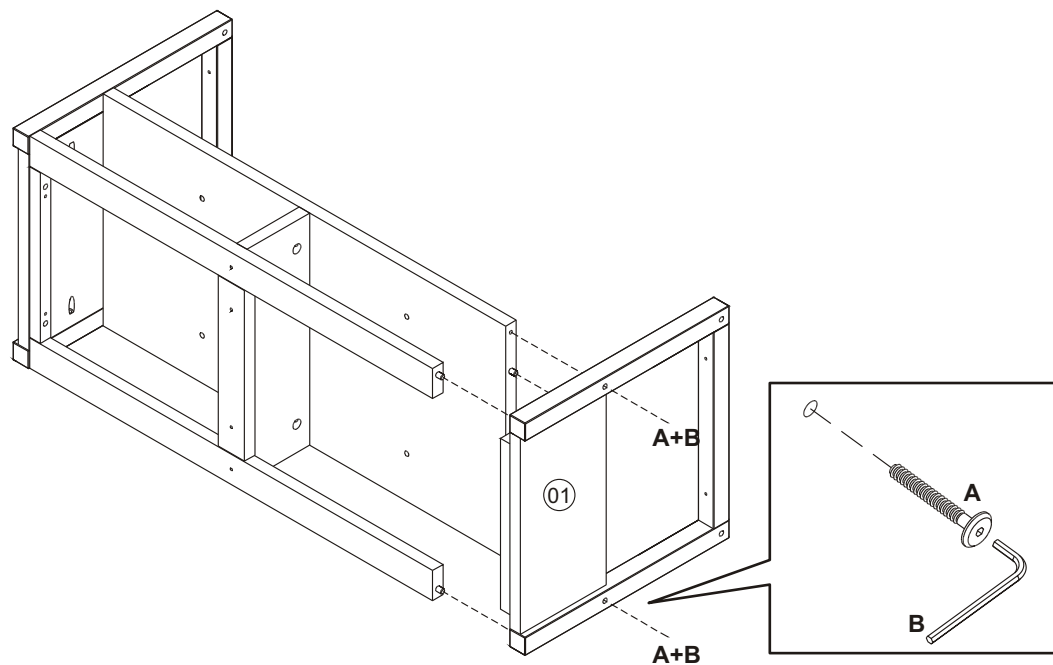

10 Fixando o fundo:

Centralize o fundo (09) no nicho onde ficarão as gavetas e fixe usando parafusos "E" como mostra o desenho.

ATENÇÃO:
Tome muito cuidado para posicionar o fundo bem centralizado, evitando que algum parafuso não "pegue" na madeira.

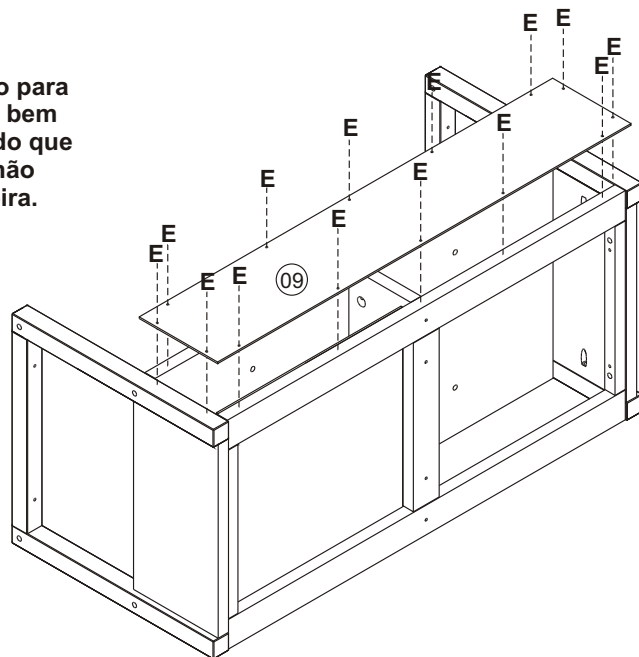

11 Encaixando o tampo:

Encaixe a estrutura da bancada no tampo (03). Use as cavilhas que você encaixou nas laterais na primeira etapa da montagem para encaixar nos furos do tampo.

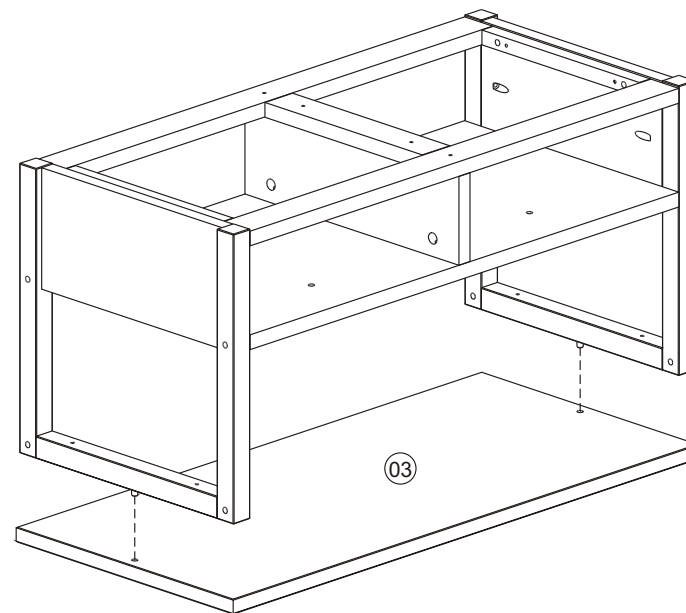

12 Iniciando a fixação do tampo:

Encaixe as travessas (04) entre as laterais do produto e fixe no tampo utilizando parafusos "A" e a chave "B".

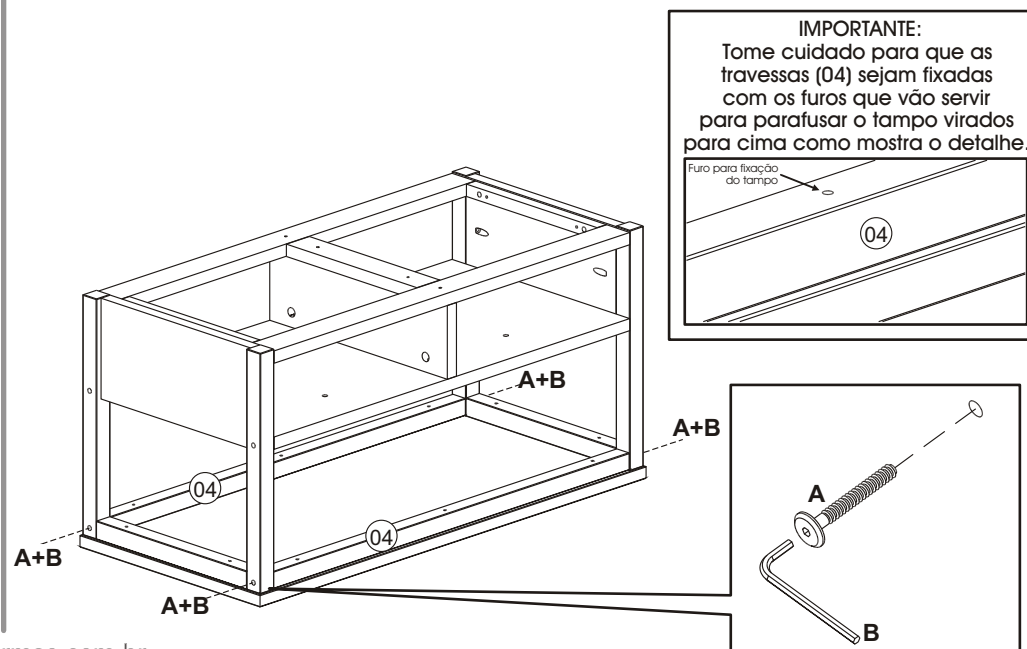

13 Concluindo a fixação do tampo:

Fixe o tampo através dos furos existentes nas travessas (04) e nas laterais (01) utilizando parafusos "D" como mostra o desenho.

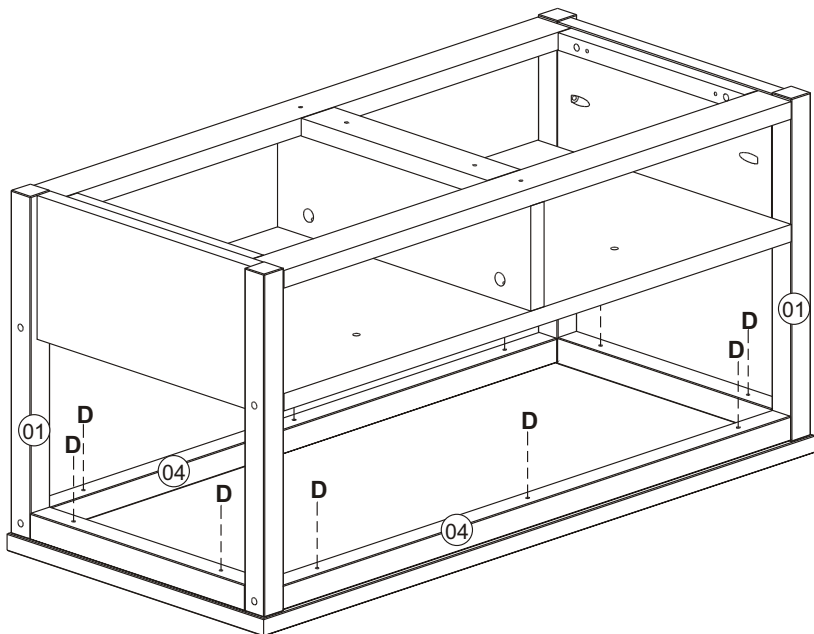

14 Montando a gaveta:

Comece fixando as laterais (11) na frente de gaveta (10) usando parafusos "F". Depois encaixe o fundo (02) nas canaletas. A seguir fixe o traseiro (12) com parafusos "F".

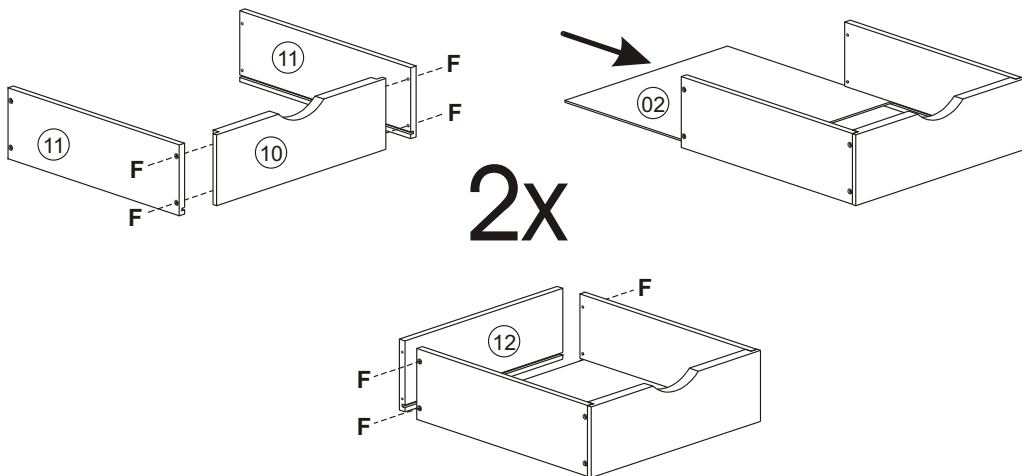

15 Encaixando as gavetas:

Coloque as gavetas na bancada empurrando um pouco para dentro. Encaixe as cavilhas "G" nos furos existentes em baixo da prateleira como mostra o desenho. Essas cavilhas vão impedir que a gaveta caia quando você abri-la.

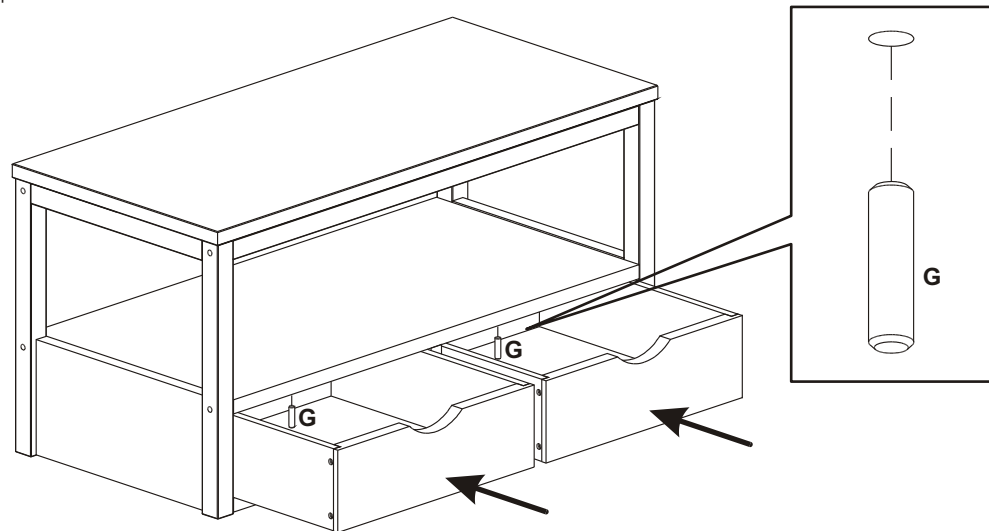

16 Fixando as cantoneiras:

Fixe as cantoneiras "J" que vão servir para a fixação na parede na parte de trás da bancada, utilizando os parafusos "C" como mostra a figura.

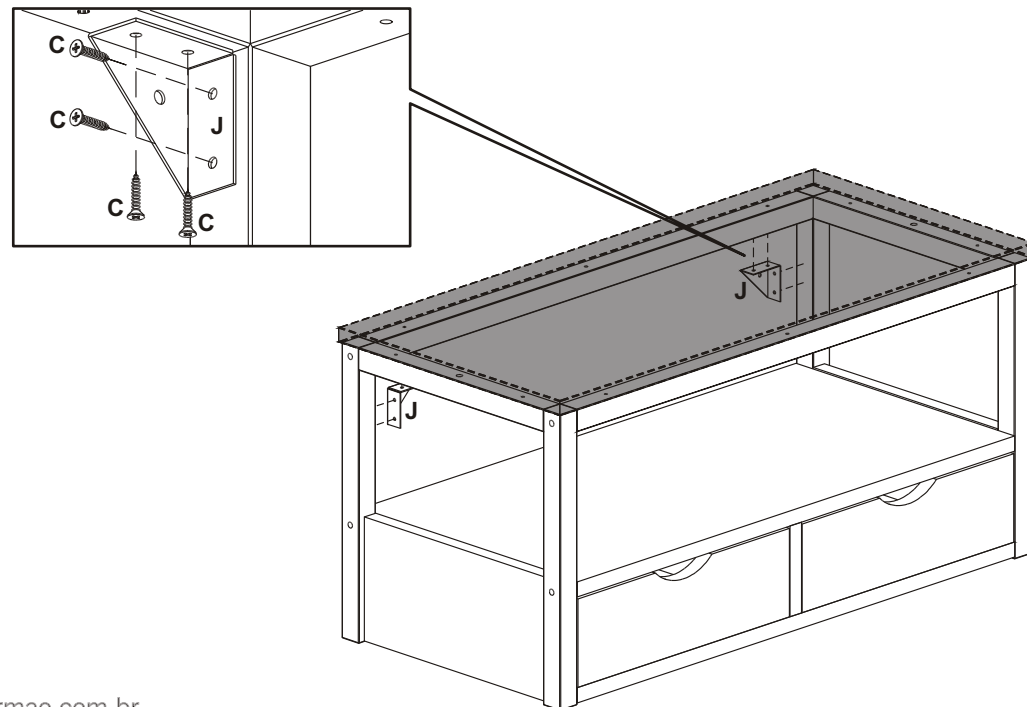

17 Fixando a bancada na parede:

Para fixar a bancada na parede utilize uma furadeira para fazer os furos respeitando as medidas indicadas. Coloque as buchas "K" e utilize os parafusos "L" para fixar a bancada, como mostra o detalhe.

Dica: para nivelar a marcação dos furos na parede, utilize um pedaço de mangueira com água, conforme a ilustração abaixo.

