

Lista de Peças/Lista de Piezas/Parts list

N°	Peças	Partes	Parts
01	Tampo	Tapa	Top
02	Divisão Direita	División Derecha	Right Division
03	Divisão Esquerda	División Izquierda	Left Division
04	Apoio do Tampo	Apoyo del tablero	Table Top Support
05	Tampo Esquerdo Porta	Tapa Izquierda Puerta	Left Holder Cover
06	Tampo Direito Porta	Tapa Derecho Puerta	Top Right Door
07	Lateral Direita / Esquerda	Lateral Derecha / Izquierda	Right / Left Side
08	Base	Base	Base
09	Portas	Puertas	Doors
10	Costa Central	Costa Central	Central Coast
11	Costa Lateral	Costa Lateral	Lateral coast
12	Travessa da Base	Travesa de la Base	Base Rail
13	Prateleira de Vidro	Estantería de cristal	Glass Shelf

Lista de Acessórios/Lista de Los Accesorios/List of Accesories

	Acessórios	Accesorios	Accesories		Qtyd
A	Parafuso 5,0 X 50	Tornillo 5,0 X 50	Screw 5.0 X 50		12
B	Parafuso 4,0 X 40	Tornillo 4,0 X 40	4.0 x 40 screw		04
C	Parafuso 3,5 X 14 Flangeado	Tornillo 3,5 X 14 Brida	Screw 3.5 X 14 Flanged		24
D	Parafuso 3,5 X 14 Chapeado	Tornillo 3,5 X 14 Plateado	Screw 3.5 X 14 Plated		16
E	Conector	Conector	Connector		06
F	Aventosa	Aventosa	Aventosa		04
G	Prego 10 X 10	Prego 10 X 10	Nail 10 X 10		30
H	Cavilha 6x30	Cuchillo 6x30	6x30 Bolt		12
I	Parafuso 5x60	Tornillo 5x60	5x60 Screw		04
J	Garra Fundo	Garra Fondo	Garra Fondo		02
K	Dobradiça	Bisagra	Hinge		04
L	Calço da Dobradiça	Calzón de la bisagra	Hinge Shim		04
M	Parafuso 3,5x20	Tornillo 3,5x20	3.5x20 Screw		20
N	Pés	Pies	Feet		04

01 - Início da Montagem

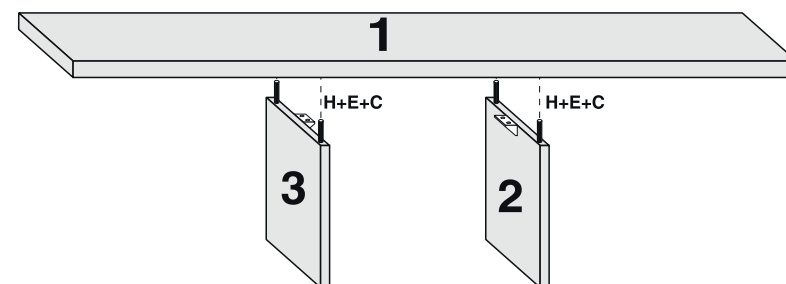

02 - Montagem das Peças 04, 05, 06 e 07

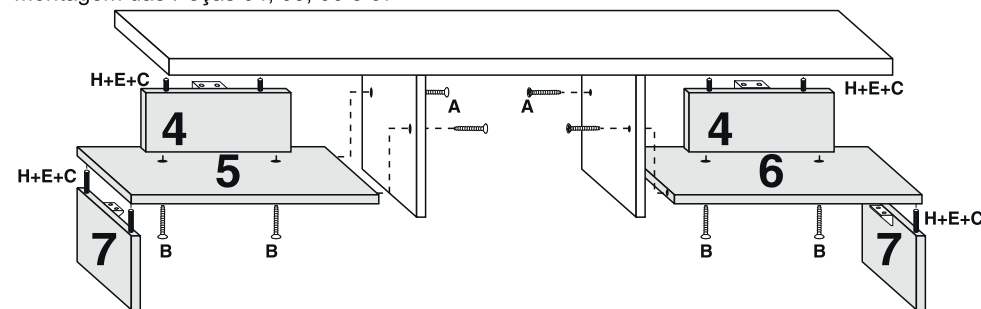

03 - Montagem da Base

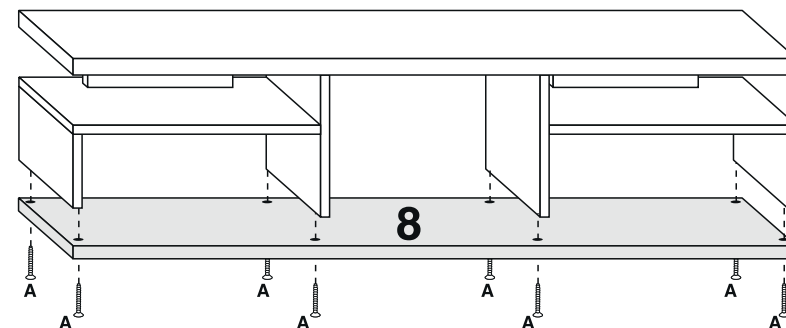

04 - Montagem das Portas

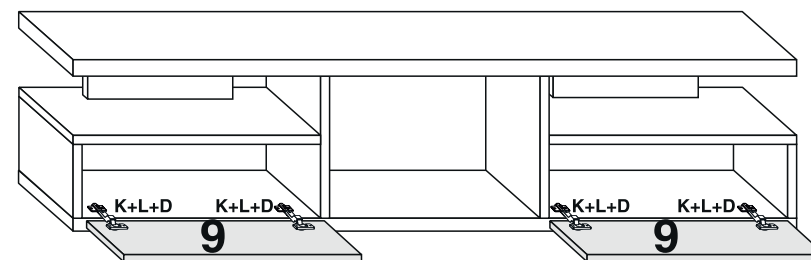

05 - Fixação das Costas

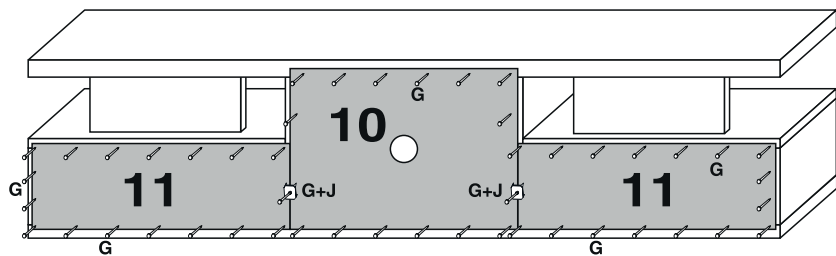

Vista Traseira

06 - Fixação dos Pés e da Travessa

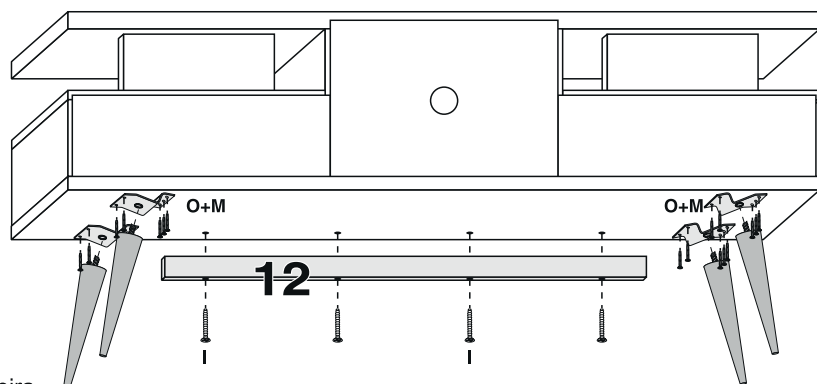

Vista Traseira

08 - Aspecto Final Colocação da prateleira de vidro.

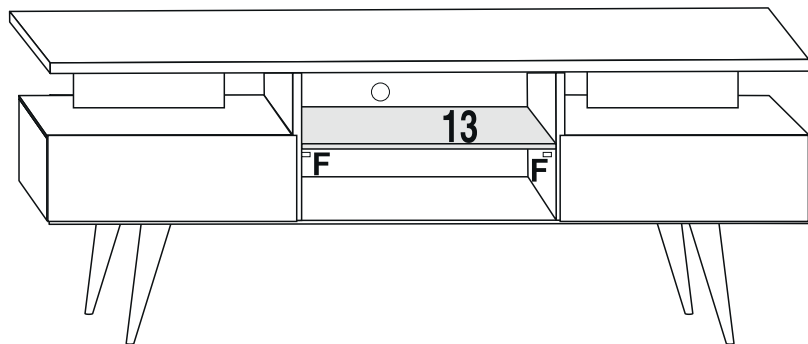

D. Gran
móble
Surpreenda-se com nosso estilo.

Fone (32) 3539-7600
Rod. Ubá - Rodeiro, Km 03 - Galpão 1
C. P 050 - CEP 36500-000 - Ubá - MG
E-mail: mavaular@mavaular.com.br

Bancada Avaí

A: 605 • C: 1600 • P: 330

Ref.: RM6080



Atenção:

*Antes de iniciar a montagem do produto, é aconselhável verificar o seguinte:
*Identifique e separe as peças.
*Inicie a montagem pela sequência numérica de peças.
*O início da montagem deve ser feita com o produto deitado e sugerimos que seja utilizada a própria caixa para forrar o chão.
*Após montar o corpo do móvel, levante-o e com a utilização de um esquadro, pregue as costas do produto.

Atención:

*Antes de comenzar el montaje del producto, es recomendable observar lo siguiente:
*Identifique y separe las piezas.
*Inicie el montaje por la secuencia numérica de las piezas.
*El inicio del montaje debe ser realizado con el product acostado y se sugiere que sea empleada la propia caja pra forrar el suelo.
*Después de montado el cuerpo del mueble, levántelo co el empleo de un instrumento escuadra, luego de clave los.

Attention:

*Before the product assembly, you observe the following suggestions:
*Identify and separate pieces.
*Begin the assembly by the numerical sequence of pieces.
*On the assembly, the product must be lied down over is cardboard box package on the floor.
*when the structure is finished, lift the body with a fiat instrument, then nails its backside.