

Lista de peças/Lista de piezas/Parts list

Nº	PEÇAS	PARTES	PARTS
01	Tampo	cubierta	Cover
02	Lateral Direita	Lateral Derecha	Right side
03	Divisão Direita	División Derecha	Right Division
04	Divisão Esquerda	División Izquierda	Left Division
05	Lateral Esquerda	Lateral Izquierda	Left Side
06	Prateleira	estante	Shelf
07	Base	base	Base
08	Rodapé Central	Pie de página	Central Footer
09	Rodapé Traseiro	Rueda trasera	Rear Footer
10	Rodapé Frontal	Pie de página	Front Footer
11	Base do Painel	base Panel	Base Panel </td
12	Lateral Painel	Lateral Panel	Lateral Panel
13	Tampo Painel	Tablero Panel	Table top
14	Painel Inferior	Panel Inferior	Lower Panel
15	Painel Central	Panel central	Central Panel
16	Painel Superior	Panel Superior	Top Panel
17	Costa Lateral Direita	Costa Lateral Derecha	Right Side
18	Costa Central	Costa Central	Central Coast
19	Costa Inferior Esquerda	Costa Inferior Izquierda	Lower Left Coast
20	Costa Superior Esquerda	Costa Superior Izquierda	Upper Left Coast
21	Apoio Traseiro Painel	Apoyo Trasero Panel	Rear Panel Support
22	Travessa Segurança	Travesa Seguridad	Security Tray
23	Painel Traseiro Superior	Panel trasero superior	Top Panel Rear
24	Porta	puerta	Door
25	Vista Painel	Vista Panel	Panel View

Lista de Acessórios/Lista de Accesorios/List of Accessories

	ACESSÓRIOS	ACCESRIOS	ACCESORIES	QTD.
A	Parafuso 5x40 sem ponta	Tornillo 5x40 sin punta	Screw 5x40 without tip	24
B	Parafuso 4x40 Flangeado	Tornillo 4x40 Brida	Flanged 4x40 Screw	10
C	Cavilha 6x30	Cepillo 6x30	6x30 Bolt	08
D	Conector	conector	Connector	40
E	Parafuso 3,5x14 Flangeado	Tornillo 3,5x14 Brida	Flanged 3.5x14 Bolt	170
F	Chapa Reta	Chapa recta	Straight plate	11
G	Sapata L	Zapata L	L shoe	08
H	Passa Fio	Pasa Hilo	Thread Tools	01
I	Parafuso 3,5x30 Chapeado	Tornillo 3,5x30 Plateado	Screw 3.5x30 Plated	08
J	Parafuso 3,5x12 chapeado	Tornillo 3,5x12 plateado	Screw 3.5x12 plated	44
K	Parafuso 4,5x25 chapeado	Tornillo 4,5x25 plateado	Screw 4.5x25 plated	06
L	Parafuso 3,5x14 chapeado	Tornillo 3,5x14 plateado	Screw 3.5x14 plated	16
M	Prego 10x10	Prego 10x10	Nail 10x10	40
N	Garra Fundo	Garra Fondo	Garra Fondo	08
O	Parafuso 5x80 chapeado	Tornillo 5x80 plateado	Screw 5x80 plated	06
P	Dobradiça	bisagra	Hinge	02
Q	Calço Dobradiça	Calzón Bisagra	Chock Hinge	02
R	Cavilha 6x25	Cuchillo 6x25	6x25 Bolt	04
S	Suporte Angular	Soporte Angular	Angular Support	05
T	Puxador	arrancador	Puller	01
U	Tapa Furo Adesivo	Tapa Agujero	Hole cover	20

① Início da Montagem

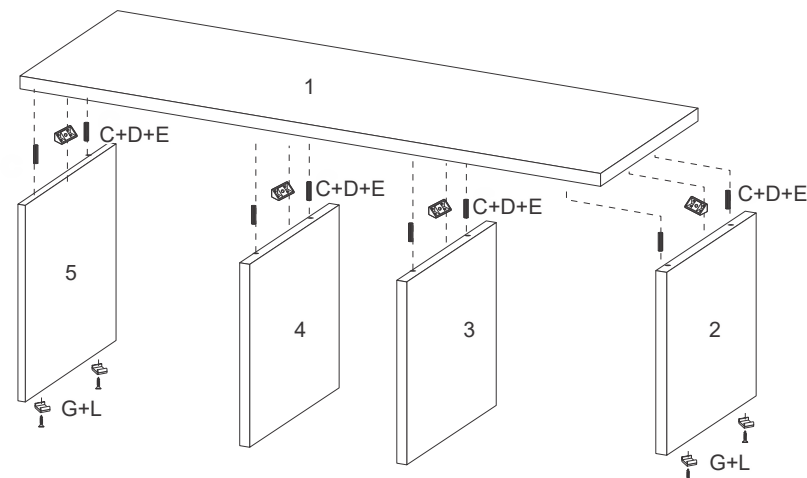

② Montagem da prateleira

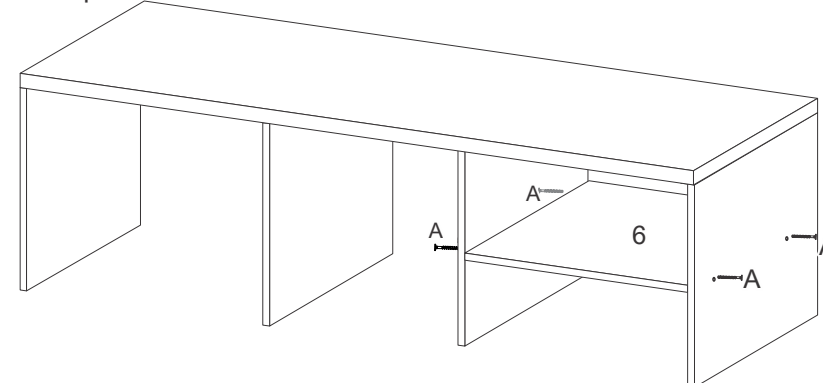

③ Montagem da base e rodapé.

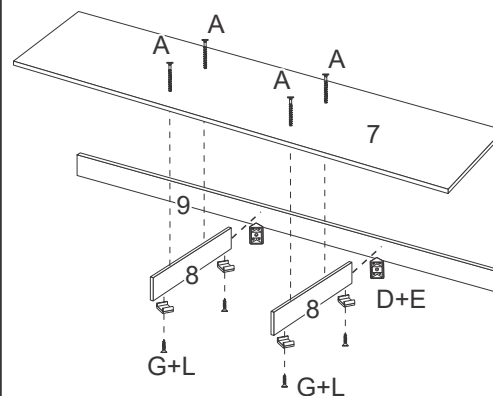

④ Montagem da rodapé frontal.

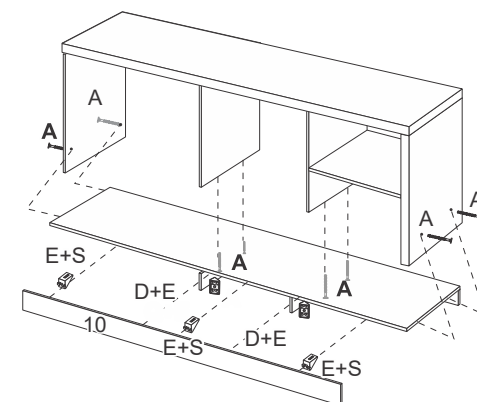

⑤ Montagem das laterais, tampo e base.

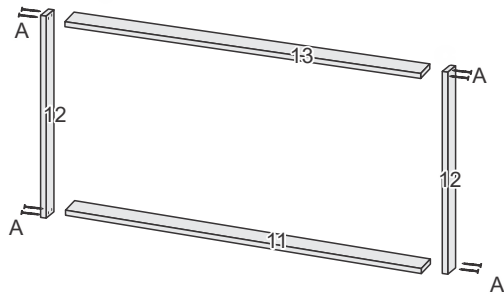

Vista Traseira

⑥ Montagem dos painéis.

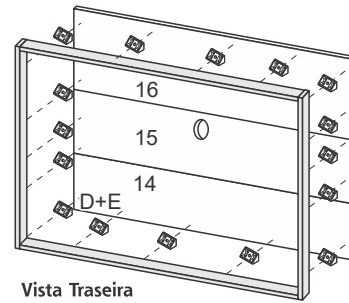

Vista Traseira

⑦ Montagem do apoio traseiro e painel superior. Fixação das Costas.

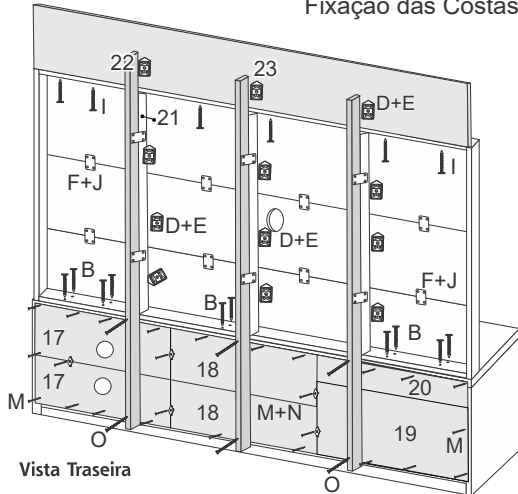

Vista Traseira

⑧ Montagem da porta

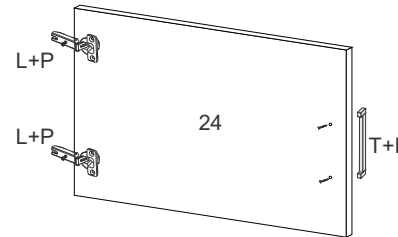

⑨ Montagem Vista do Painel e fixação da porta.

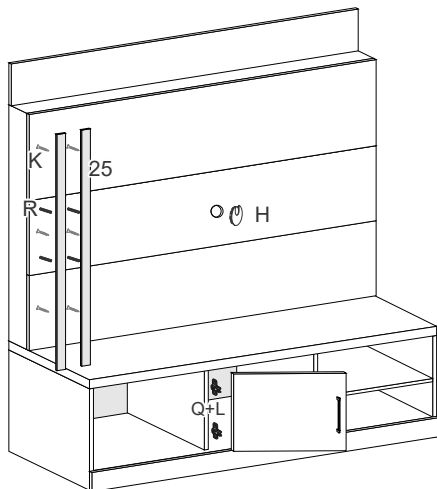

⑩ Aspecto Final

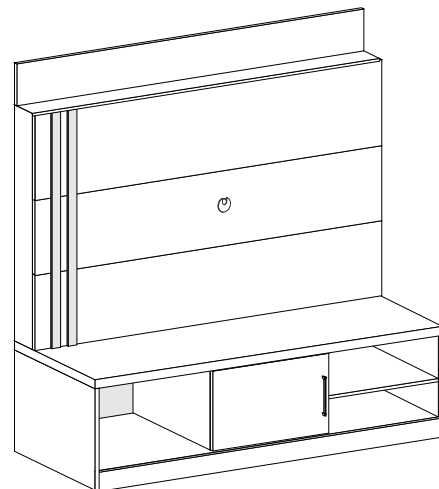

PATENT
REQUERIDA



Atenção:
Antes de iniciar a montagem do produto, é aconselhável verificar o seguinte:

- Identifique e separe as peças;
- Inicie a montagem pelas sequência numérica de peças;
- O início da montagem deve ser feita com o produto deitado e sugerimos que seja utilizado a própria caixa para forrar o chão;
- Após montar o corpo do móvel, levante-o com a utilização de um esquadro, pregue as costa do produto.

Atención:
Antes de iniciar el montaje del producto, es recomendable comprobar lo siguiente:

- Identificar y separar las piezas;
- Iniciar la asamblea por el orden de numeración de las piezas;
- El inicio del montaje se debe hacer con la mentira de productos y sugieren que la propia caja se utiliza para cubrir el suelo;
- Después de configurar el cuerpo de la unidad, levantarlo con el uso de una plaza, pregar la costa del producto.

Attention:
Before starting the product assembly, it is advisable to check the following:

- Identify and separate the pieces;
- Start the assembly by the numerical sequence of parts;
- The beginning of the assembly should be done with the product lying and suggest that the box itself is used to cover the floor;
- After setting up the body of the unit, lift it with the use of a square, preach the coast of the product.