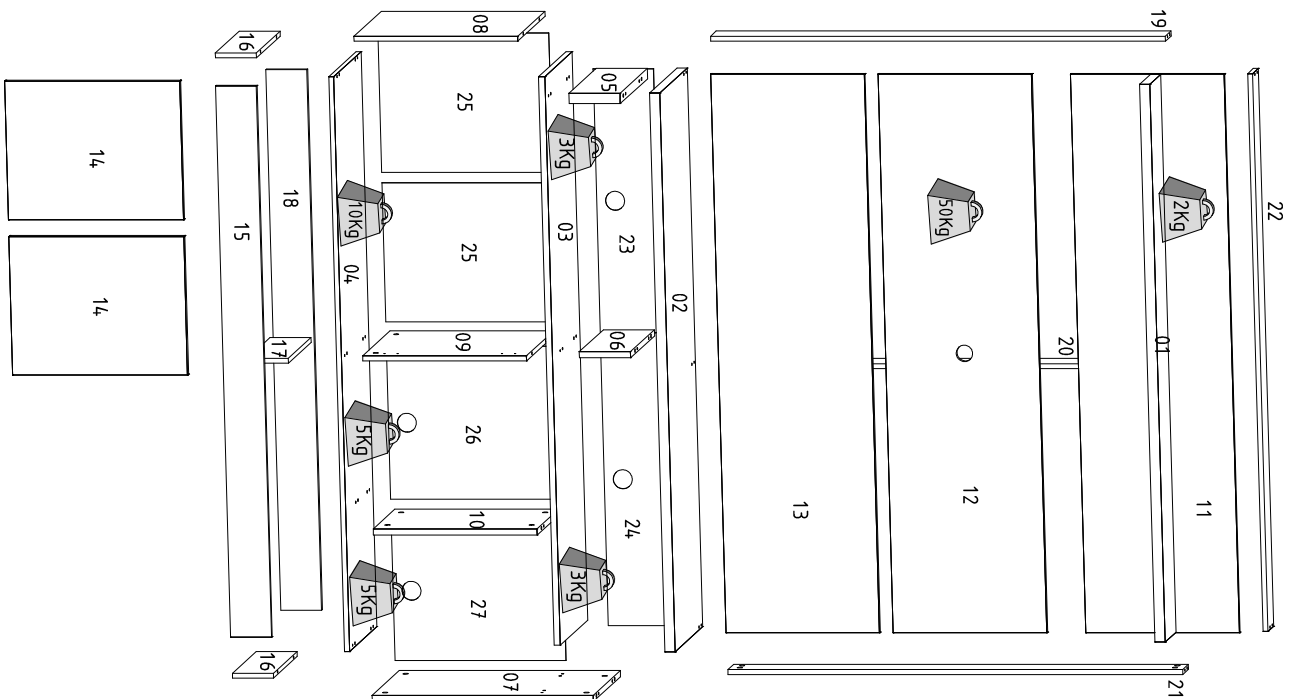

Linha: Sala
 Mod.: Home
 Cód.: 2.620

 Canal do Montador
 Acesso e Participa!

 ESQUEMA DE MONTAGEM
 ASSEMBLY INSTRUCTIONS
 ESQUEMA DE MONTAJE

Obs: Usar caixa de embalagem para forrar o chão na hora da montagem.
 Note: Use the packing box to cover the floor at the time of assembly.
 Nota: Utilice la caja de embalaje para cubrir el suelo en el momento del montaje.

 COLIBRI - IND. COM. DE MÓVEIS LTDA.
 Rua Roxinol, 5530 - Fone/Fax: (43) 3275 - 8600
 Pq. Industrial XI - CEP 86.706-410 - Araucarias - PR
 E-mail: sac@colibrimoveis.com.br
 Site: www.colibrimoveis.com.br

Cód.	Referência	Cor Canela R./Or W.	Pegças	Qt.	Medidas	M.P.	Piece	Pieza
01	2620A0.001	690	Prateleira Superior	1	1358x150x25	MDP	Top shelf	Estante mayor
02	2620A0.002	460	Tampo	1	1360x385x25	MDP	Cover	Cubierta
03	2620A0.003	690	Prateleira DVD	1	1384x383x15	MDP	Shelf DVD	Estante DVD
04	2620A0.004	690	Base	1	1400x383x12	MDP	Base	Base
05	2620A0.005	460	Lateral esq. DVD	1	383x125x25	MDP	Left side DVD	Lateral izquierdo DVD
06	2620A0.006	460	Divisão DVD	1	335x125x15	MDP	DVD room	Lateral DVD
07	2620A0.007	460	Lateral direita	1	540x383x15	MDP	Right side	Lateral derecho
08	2620A0.008	690	Lateral esquerda	1	400x383x12	MDP	Left side	Lateral izquierdo
09	2620A0.009	690	Divisão esquerda	1	400x383x12	MDP	Left division	División izquierda
10	2620A0.010	690	Divisão direita	1	400x305x15	MDP	Right division	División derecha
11	2620A0.011	460	Painel Superior	1	1360x375x12	MDP	Top panel	Panel mayor
12	2620A0.012	460	Painel central	1	1360x375x12	MDP	Central panel	Panel central
13	2620A0.013	460	Painel inferior	1	1360x375x12	MDP	Bottom panel	Panel por debajo
14	2620A0.014	690	Porta	2	427x337x15	MDP	Door	Puerta
15	2620A0.015	460	Rodapé frontal	1	1342x100x12	MDP	Front footer	Pie de página frontal
16	2620A0.016	460	Rodapé lateral	2	335x100x12	MDP	Side skirting	Pie de página lateral
17	2620A0.017	99	Rodapé central	1	322x100x12	MDP	Central footer	Pie de página central
18	2620A0.018	99	Rodapé traseiro	1	1316x100x12	MDP	Rear skirting	pie de página trasero
19	2620A0.019	460	Travessa lat. esq.	1	1111x80x12	MDP	Left side cross member	Travesaño izquierdo
20	2620A0.020	99	Travessa central	1	1111x80x12	MDP	Central beam	Travesaño central
21	2620A0.021	460	Travessa lat. dir.	1	1111x80x12	MDP	Ride side crossbar	Travesaño derecho
22	2620A0.022	460	Travessa superior	1	1358x80x12	MDP	Upper beam	Travesaño mayor
23	2620A0.023	460	Fundo sup. esq.	1	642x147x3	HDF	Top left background	Fondo mayor izquierdo
24	2620A0.024	460	Fundo sup. dir.	1	713x147x3	HDF	Top right bottom	Fondo mayor derecho
25	2620A0.025	460	Fundo inf. esq.	2	417x338x3	HDF	Bottom left	Fondo por debajo izquierdo
26	2620A0.026	460	Fundo inf. central	1	417x372x3	HDF	Bottom bottom center	Fondo por debajo central
27	2620A0.027	460	Fundo inf. dir.	1	417x338x3	HDF	Lower right bottom	Fondo por debajo derecho

Para pedidos de Assistência Técnica agrupar a referência da Peça com o nº da Cor. Ex: 2620A0.001.690 (Prateleira Sup. na cor Orf.W.)

A	B	C	D	E	F
 Parafuso 3,5 x 12 / Tormento 3,5 x 12 - 176	 Parafuso 4,0 x 50 / Tormento 4,0 x 50 - 12	 Parafuso 4,5 x 60mm / Tormento 4,5 x 60mm - 09	 Porca cilíndrica / Cilíndrica nu / Tuerca cilíndrica - 18	 Cabo de ligação 40mm / Pass wire 40mm - 01	 Pneu de montagem / Llave de montaje - 20/14/14
 Dobradiça curva 26 mm / Hinge curve 26 mm / Curva de biselada 26mm - 04	 Cebos sem odor / Soft foam odor / Cebos sem biselada - 04	 Chips reata 4 furos / Slight reata 4 furos - 08	 Junção de fusíveis / Unión de fusibles / Conexión de fusibles - 22	 Cabo de ligação 40mm / Pass wire 40mm - 01	 Pneu de montagem / Llave de montaje - 20/14/14
 Pregão 8 x 8 / Nail 8 x 8 / Chavo 8 x 8 - 62	 Perfil "H" - 400mm / Perfil "H" - 01	 câmeras 2 furos / Cámara 2 cables / Esquinas 2 agujeros - 04	 Porca cilíndrica / Cilíndrica nu / Tuerca cilíndrica - 18	 Cabo de ligação 40mm / Pass wire 40mm - 01	 Pneu de montagem / Llave de montaje - 20/14/14

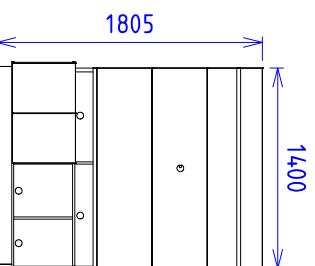

Produto montado - Comp: 1400mm / prof: 401mm / alt: 1805mm

ETAPAS DA MONTAGEM / STAGES OF THE ASSEMBLY / ETAPAS DE LA ASAMBLEA

Para uma montagem perfeita do produto, siga a sequência:

For a perfect assembly of the product, it follows the sequence / Para un montaje perfecto del producto, sigue el secuencia

Passo 01

Fixação das peças 15, 16, 17 e 18

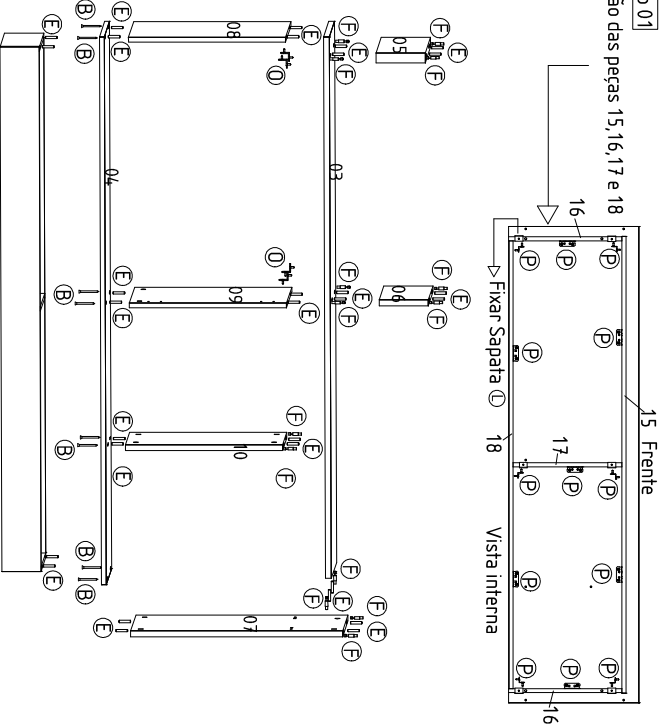

Passo 02

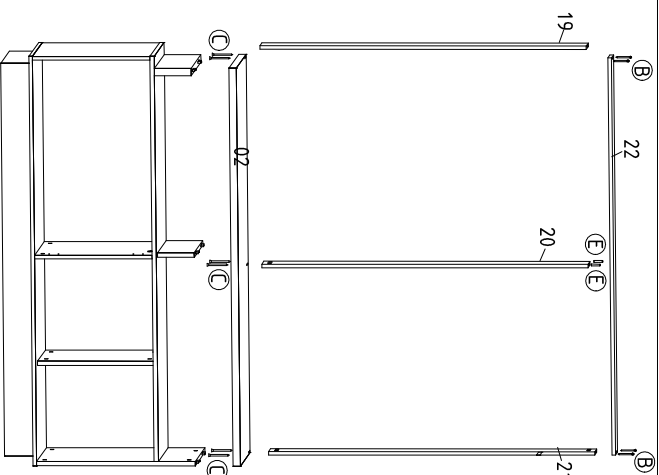

Passo 03

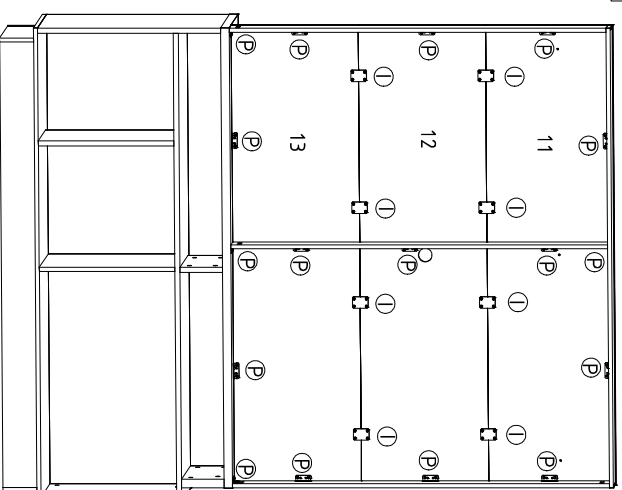

Passo 04

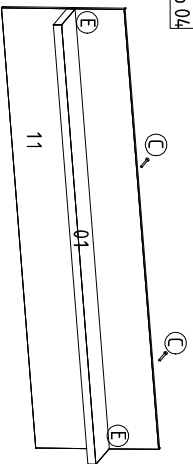

Vista traseira

Passo 05

