

Passo 4 - Fixação do Emcabecamento

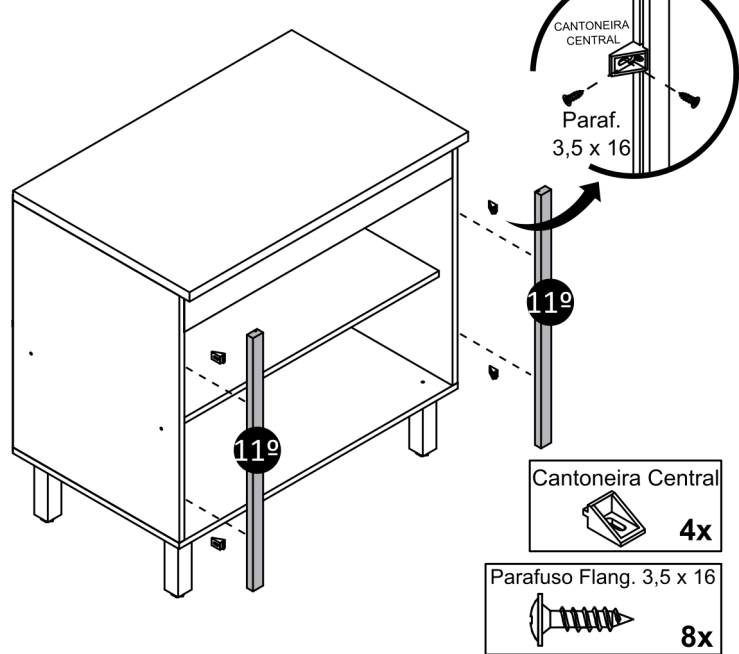

Passo 5 - Recorte para CookTop

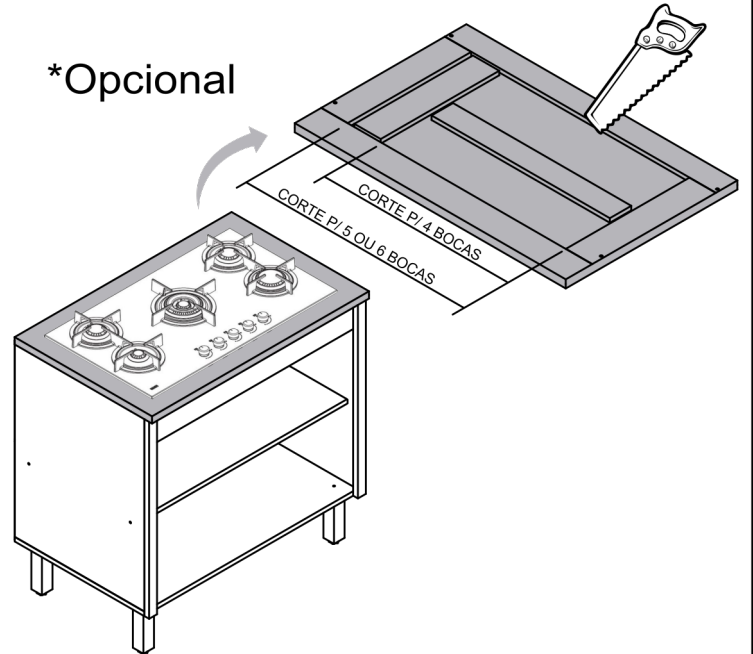

Passo 5 - Fixação na Parede

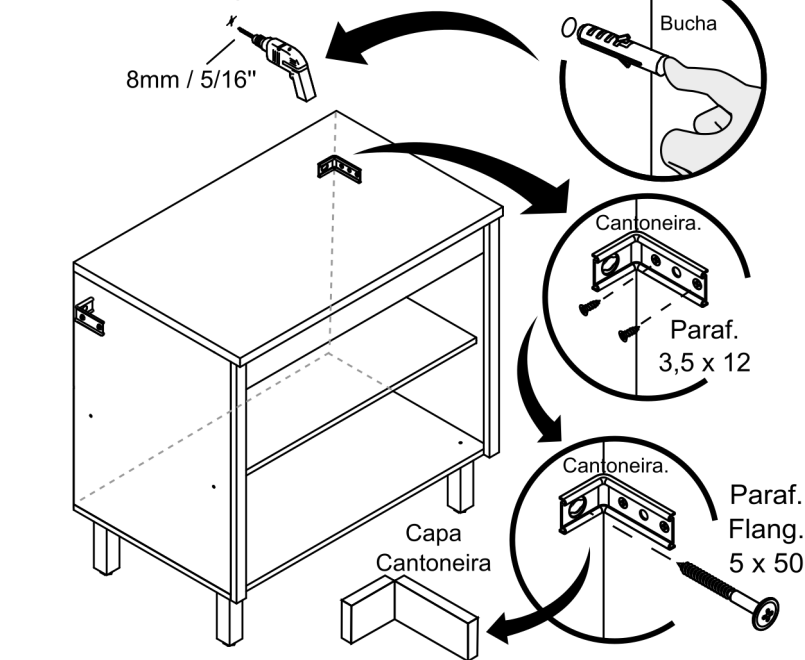

1º - Aparafusar as cantoneiras nas laterais do armário com parafusos 3,5 x 12mm;

2º - Com uma broca de 8mm, furar (através do furo da cantoneira) o fundo do armário;

3º - Posicionar o armário na parede e com um lápis fazer as marcações para furação e colocação da bucha 8mm;

4º - Posicionar novamente o armário na parede e fixe-o com o parafuso 5 x 50.

5º - Colocar as capas de acabamento nas cantoneiras

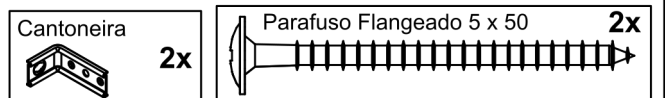
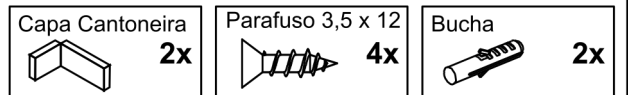

Passo 6 - Fixação das Portas

