

Itatiaia

Armário para Parede Garagem Titanium

Floating Cabinets Titanium

Armario para Pared Garaje Titanium

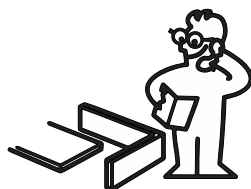
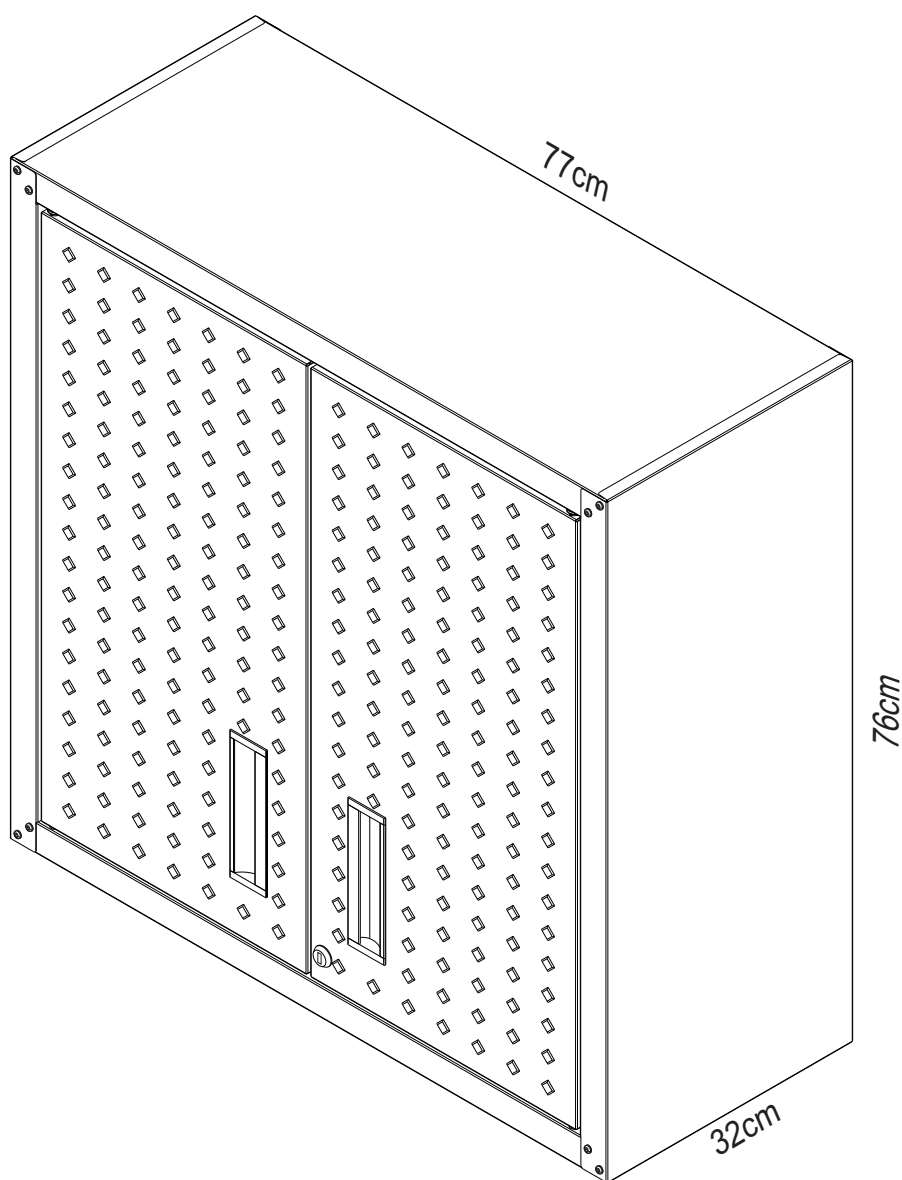

Dúvidas? Estamos aqui para ajudá-lo.

Doubts? We're here to help you.

Dudas? Estamos aquí para ayudarle.

0800 032 6111

www.cozinhasitatieia.com.br

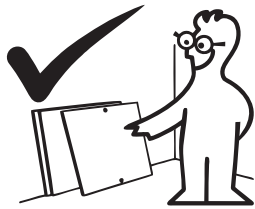
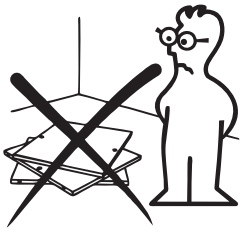

Para facilitar a montagem, você deve separar e identificar as peças primeiro.
In order to ease the assembly, you should separate and identify the parts first.
Para facilitar el montaje, primero debe separar e identificar las partes.

Ferragem necessária para montagem.

Necessary hardware for the assembly.

Hardware necesario para el montaje.

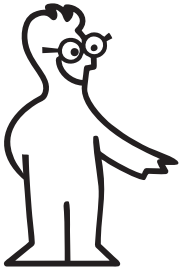

* Incluído no kit
* Included in the kit
* Incluído en el kit

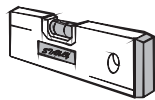

* Não incluído no kit
* Not included in the kit
* No incluido en el kit

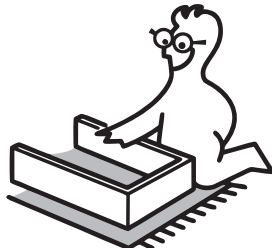
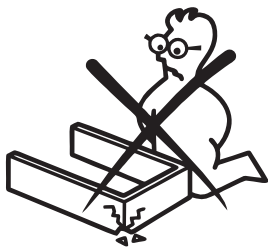
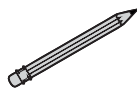

Não coloque as peças diretamente no chão.
Use uma folha de papelão ou um tapete para colocar as peças durante a separação e montagem.

*Do not place the parts directly onto the floor.
Use a cardboard sheet or a mat to place the parts, during the separation and assembly.*

No coloque las piezas directamente en el piso.
Use una hoja de cartón o una alfombra para colocar las piezas, durante la separación y el montaje.

IMPORTANTE

Para evitar ferimentos graves ou fatais, siga as instruções cuidadosamente.
Este produto deverá ser fixado na parede para evitar possíveis quedas.
Diferentes tipos de paredes exigem diferentes tipos de ferragens.
A ferragem para fixar o produto na parede está incluído no kit.
Caso sua parede seja diferente, por favor, peça conselhos na loja de ferragens.

IMPORTANT

*In order to avoid severe or even fatal injuries, follow the instructions carefully.
This furniture should be fixed onto the wall, so to avoid possible drops.
Different types of walls demand different types of hardware.
Hardware to fix the furniture to the drywall is included in the kit.
Should your wall be different, please, ask for advice at the hardware store.*

IMPORTANTE

Para evitar lesiones graves o incluso fatales, siga las instrucciones cuidadosamente.
Este mueble debe fijarse a la pared, para evitar posibles caídas.
Diferentes tipos de paredes requieren diferentes tipos de hardware.
El hardware para arreglar los muebles en el panel de yeso está incluido en el kit.
Si su pared es diferente, pida consejo en la ferretería.

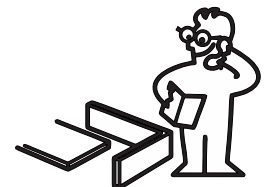

Dúvidas? Estamos aqui para ajudá-lo.

Doubts? We're here to help you.
Dudas? Estamos aquí para ayudarle.
0800 032 6111
www.cozinhasatitaiia.com.br



ATENÇÃO
WARNING
ADVERTENCIA



P1
Lateral
Left
Lado
3000007298

P18
Prateleira
Shelf
Estante
3000007301

P4
Topo
Top
Arriba
3000007299

P8
Costa Superior
Upper Back
Costa Superior
3000007264

P16
Suporte Fixação de Parede
Wall Fixation Support
Soporte de fijación de pared
3000007235

P9
Costa Inferior
Lower Back
Costa Inferior
3000007266

P6
Base
Bottom
Parte inferior
3000007300

P23
Porta esquerda
Left Door
Puerta izquierda
3000007304

P22
Porta direita
Right Door
Puerta derecha
3000008835

P1
Lateral
Left
Lado
3000007298

Lista de Ferragens / Hardware list / Lista de herrajes

F1
1000009500

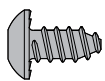

16x

F5
1000009349

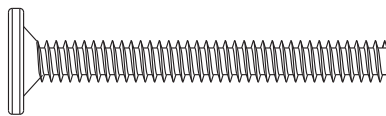

3x

F7
1000008301

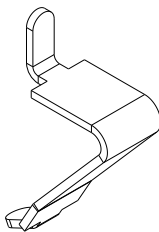

4x

F15
1000010159

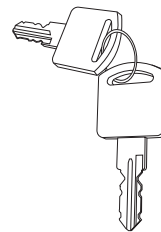

1x

F13
1000009033

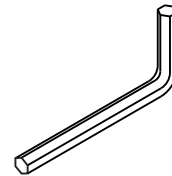

1x

ATENÇÃO

ATTENTION - ATENCIÓN

INCLUI SOMENTE COMPONENTES
PARA FIXAÇÃO EM PAREDE DE ALVENARIA

INCLUDES ONLY MASONRY
WALL FITTING COMPONENTS

¡¡INCLUYE SOLAMENTE COMPONENTES
PARA FIJACIÓN EN PARED DE ALBAÑILERÍA

F8

1000010862

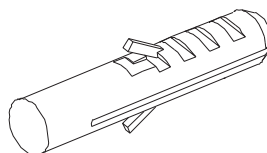

3x

PASSO 1

STEP 1

PASO 1

- 1 - Coloque a parte **P4** na parte **P1**
- 2 - Coloque as duas partes no lado frontal, com **F1**

- 1 - Fit part **P4** inside part **P1**
- 2 - Fit both parts in the frontal side, with **F1**

- 1 - Coloque la pieza **P4** dentro de la pieza **P1**
- 2 - Coloque ambas piezas en el lado frontal, con **F1**

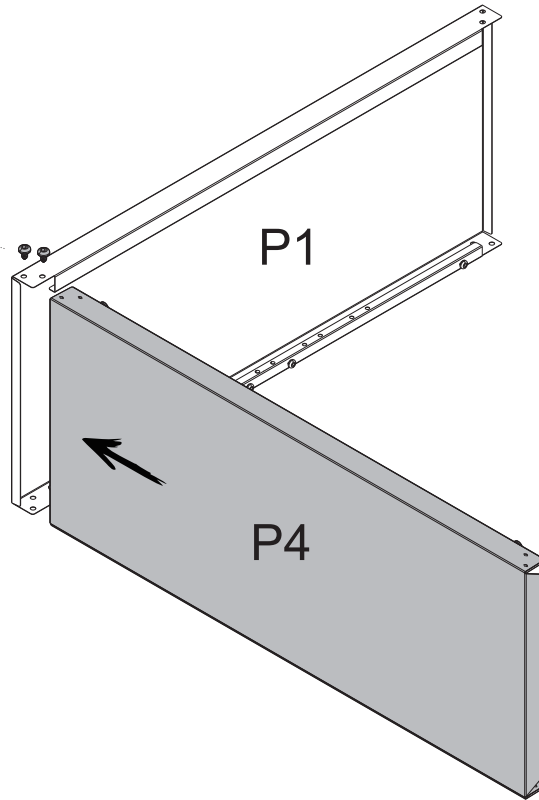
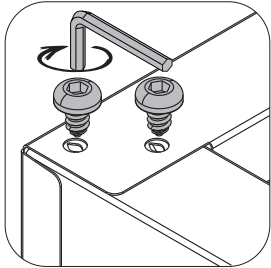
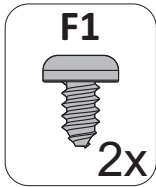

PASSO 2

STEP 2

PASO 2

- 1 - Coloque a parte **P6** na parte **P1**
- 2 - Coloque as duas partes no lado frontal, com **F1**

- 1 - Fit part **P6** inside part **P1**
- 2 - Fit both parts in the frontal side, with part **F1**

- 1 - Coloque la pieza **P6** dentro de la pieza **P1**
- 2 - Coloque ambas piezas en el lado frontal, con la parte **F1**

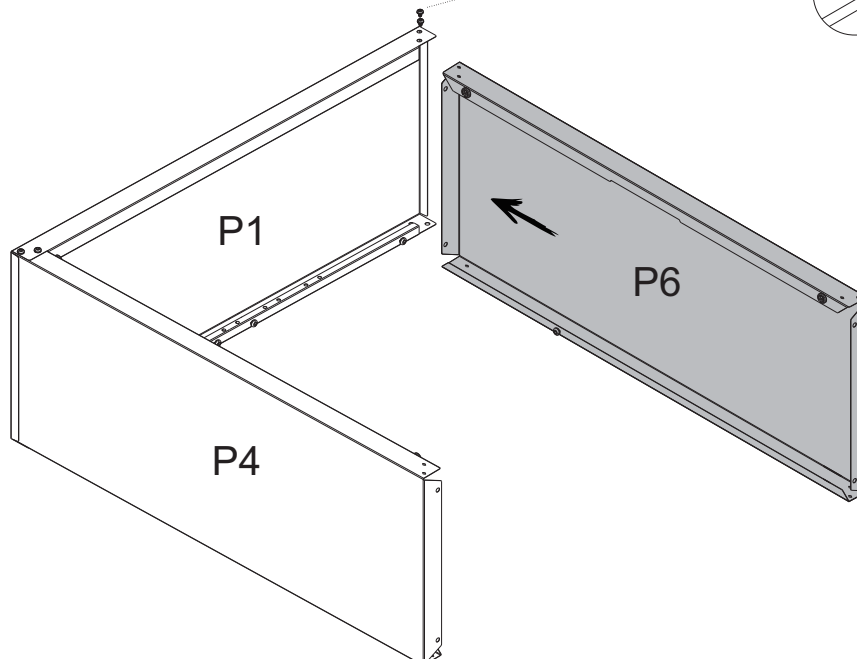
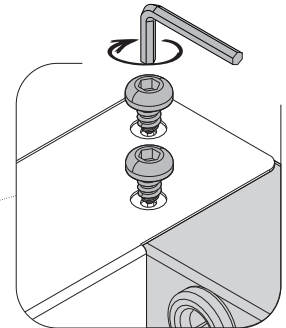
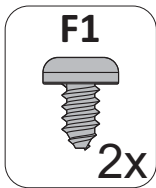

PASSO 3
STEP 3
PASO 3

- 1 - Monte a peça **P1** na parte **P4** and na parte **P6**
- 2 - Parafuse a peça **P1** na parte **P4** e na parte **P6**, no lado frontal, com **F1**

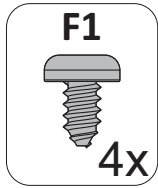

- 1 - Fit part **P1** to part **P4** and part **P6**
- 2 - Fit part **P1** to part **P4** and part **P6**, at the frontal side, with **F1**

- 1 - Coloque la pieza **P1** en la parte **P4** y parte **P6**
- 2 - Montar la parte **P1** en la parte **P4** y la parte **P6**, en el lado frontal, con la **F1**

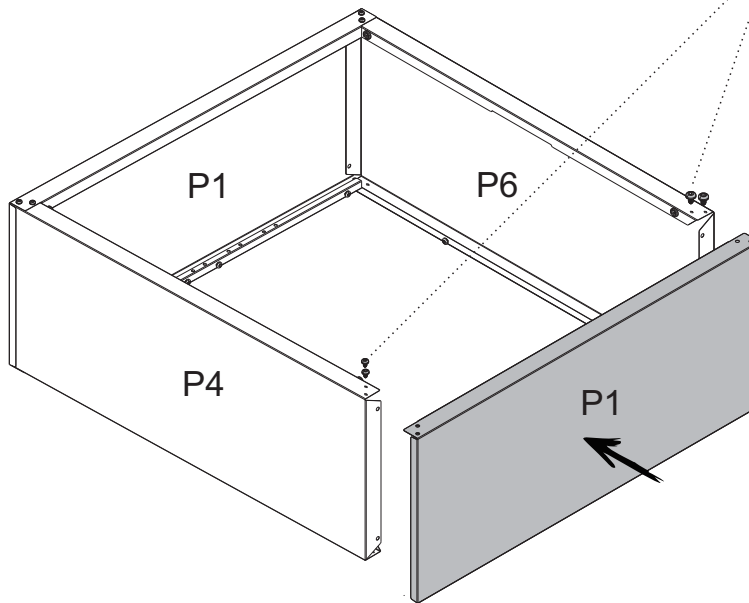
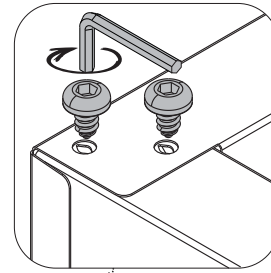

PASSO 4
STEP 4
PASO 4

- 1 - Vire o armário com o lado de trás para cima
- 2 - Monte a peça **P1** na parte **P4** e na parte **P6**, no lado frontal, com **F1**

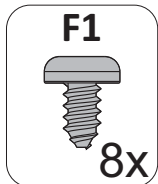

- 1 - Turn the cupboard with the back side upwards
- 2 - Fit part **P1** to part **P4** and part **P6**, at the frontal side, with **F1**

- 1 - Gire el armario con la parte posterior hacia arriba
- 2 - Montar la parte **P1** en la parte **P4** y la parte **P6**, en el lado frontal, con la **F1**

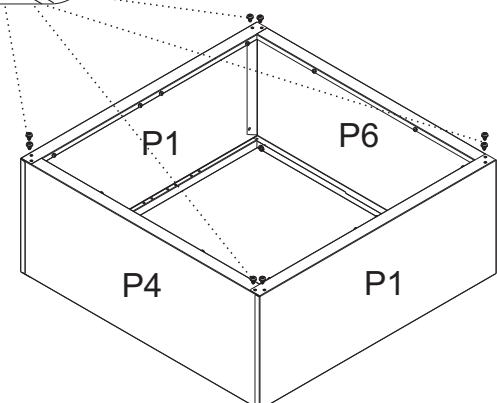
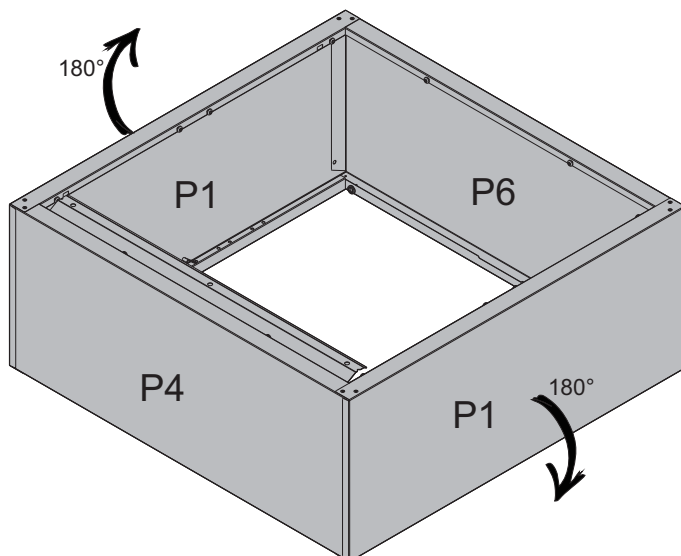
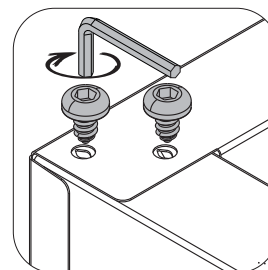

PASSO 5
STEP 5
PASO 5

- 1 - Coloque a peça **P8** na peça **P4** e nas peças **P1**
- 2 - Verifique se todas as partes estão apoiadas nos parafusos
- 3 - Após encaixar as peças, aperte os parafusos até travar

- 1 - Fit part **P8** into part **P4** and parts **P1**
- 2 - Check that all fits are supported over the bolts
- 3 - After fitting the parts, screw the bolts until locked

- 1 - Montar la pieza **P8** en la parte **P4** y las piezas **P1**
- 2 - Verifique que todos los ajustes sean compatibles con
- 3 - Después de colocar las piezas, atornille los tornillos hasta que se bloqueen los pernos



“ Posicione a peça **P8** no lado **P4** para montar
*Position part **P8** on the **P4** side to assemble*
Coloque la pieza **P8** en el lado **P4** para montar el gabinete.
”

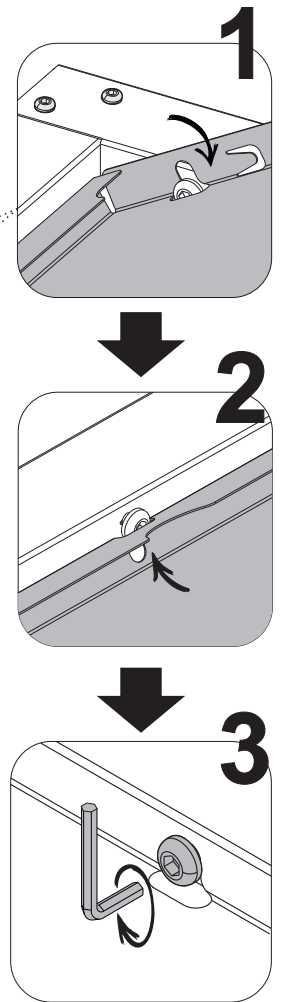
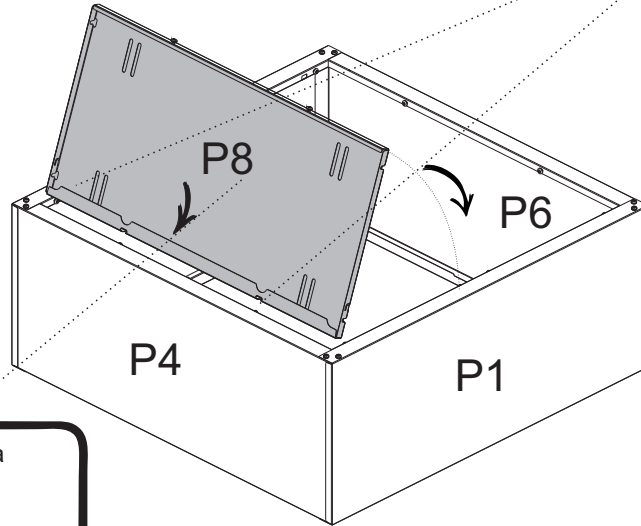

PASSO 6
STEP 6
PASO 6

- 1 - Com o final de **F13**, coloque a garra de segurança, travando a peça **P8** na peça **P1**.
- 1 - With the end of **F13**, smash the safety claw, locking part **P8** to part **P1**.
- 1 - Con el final de **F13**, rompa la garra de seguridad, bloqueando la parte **P8** en la parte **P1**.

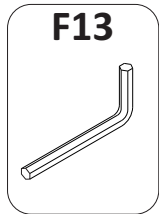

“ Para evitar possíveis quedas, esta garra de segurança deve ser fixada.
To avoid possible falls, this safety claw should be fixed.
Para evitar posibles caídas, esta garra de seguridad debe ser fijada.
”

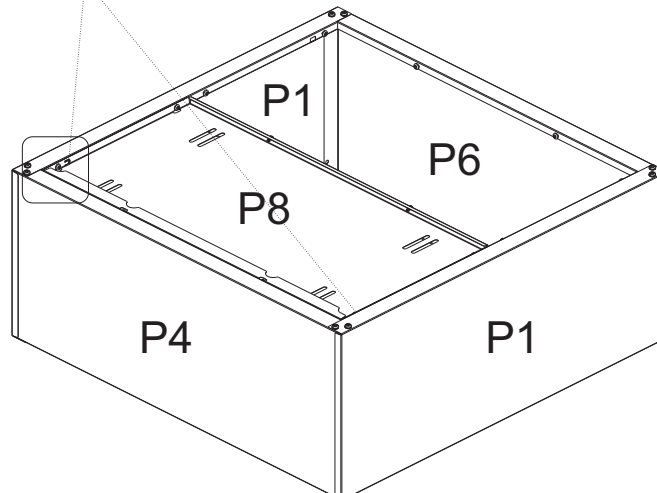
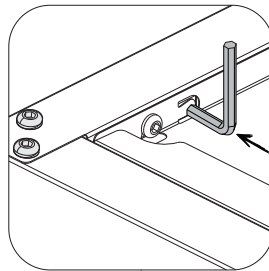

PASSO 7
STEP 7
PASO 7

- 1 - Monte a peça **P9** dentro das partes **P1**, **P6** e **P8**. Verifique se todos os ajustes são suportados sobre os parafusos 2. Depois de encaixar as peças, parafuse os parafusos até travar
- 2 - Após encaixar as peças, aperte os parafusos até travar

1 - Fit part **P9** inside parts **P1**, **P6** and **P8**. Check that all fits are supported over the bolts
2 - After fitting the parts, screw the bolts until locked

1 - Coloque la pieza **P9** dentro de las piezas **P1**, **P6** y **P8**. Verifique que todos los ajustes sean compatibles con los pernos
2 - Después de colocar las piezas, atornille los pernos hasta que se bloqueen

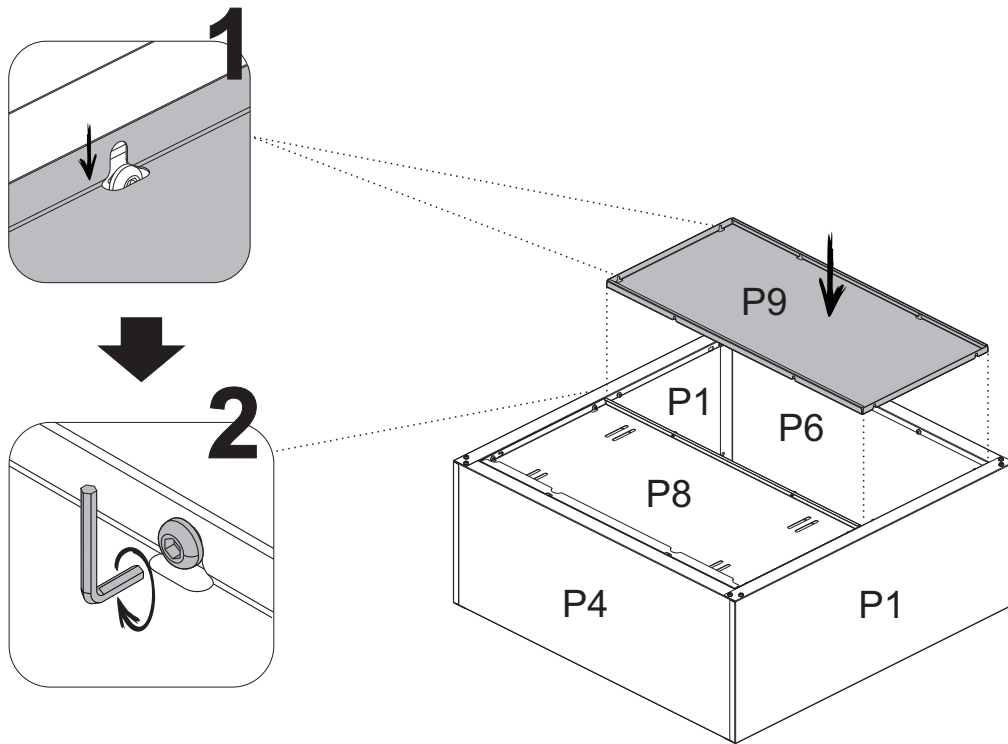

PASSO 8
STEP 8
PASO 8

- 1 - Gire o armário para que ele fique na posição de uso
 - 2 - Fixe **F7** nas partes **P1**, como mostrado abaixo
- 1 - Turn the cupboard so that it will stand in the position of use
2 - Fix **F7** to parts **P1**, as shown here below

1 - Gire el armario para que quede en la posición de uso
2 - Fijar **F7** en las partes **P1**, como se muestra a continuación

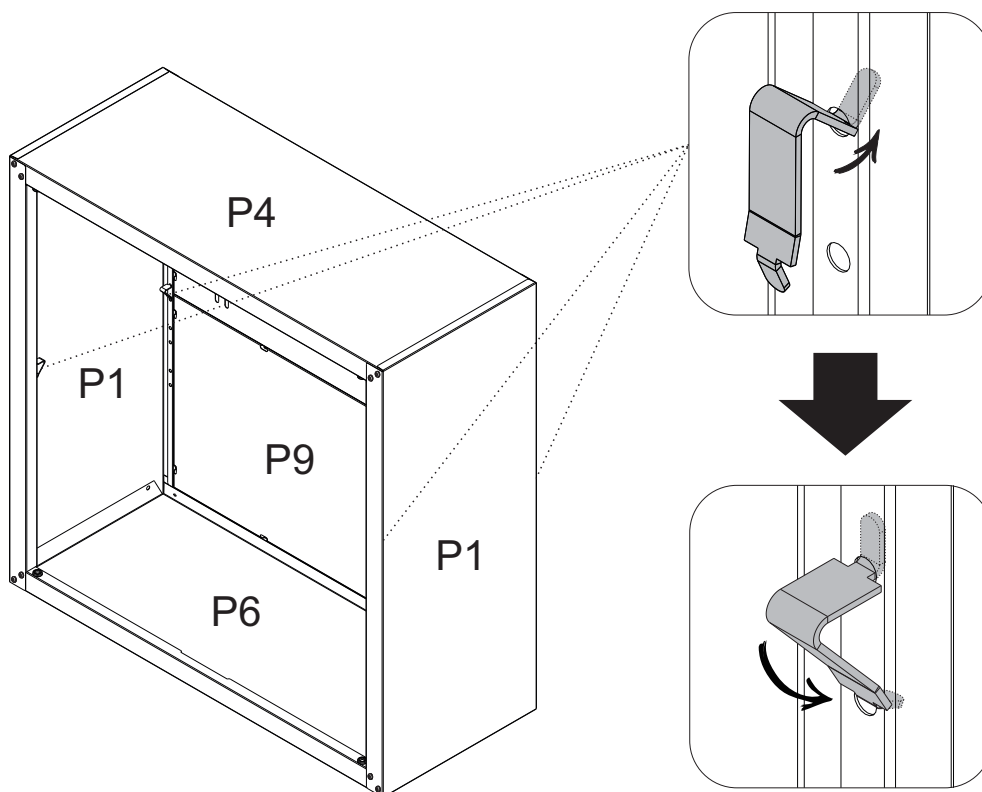
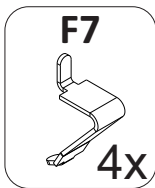

- PASSO 9** 1 - Monte a peça inferior **P18** em posição diagonal para inseri-la dentro do armário.
STEP 9 2 - Incline a peça **P18** na parte **P1** e coloque sobre o **F7** conforme figura abaixo.
PASO 9 3 - Abaixe o outro lado da peça **P18**, inclinándola sobre a esquerda **F7**.

- 1 - Fit the lower part **P18** in diagonal position to insert it inside the cupboard.
 2 - Lean part **P18** in part **P1** and place it over the **F7** detailed in the figure here below.
 3 - Lower the other side of part **P18**, leaning it over the left **F7**.

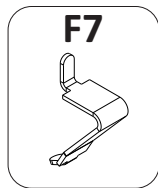

- 1 - Coloque a parte inferior **P18** em posição diagonal para inseri-la dentro do armário.
 2 - Incline a peça **P18** na parte **P1** e colóquela sobre o **F7** de acordo com a figura abaixo.
 3 - Baje el otro lado de la pieza **P18**, inclinándola sobre la izquierda **F7**.

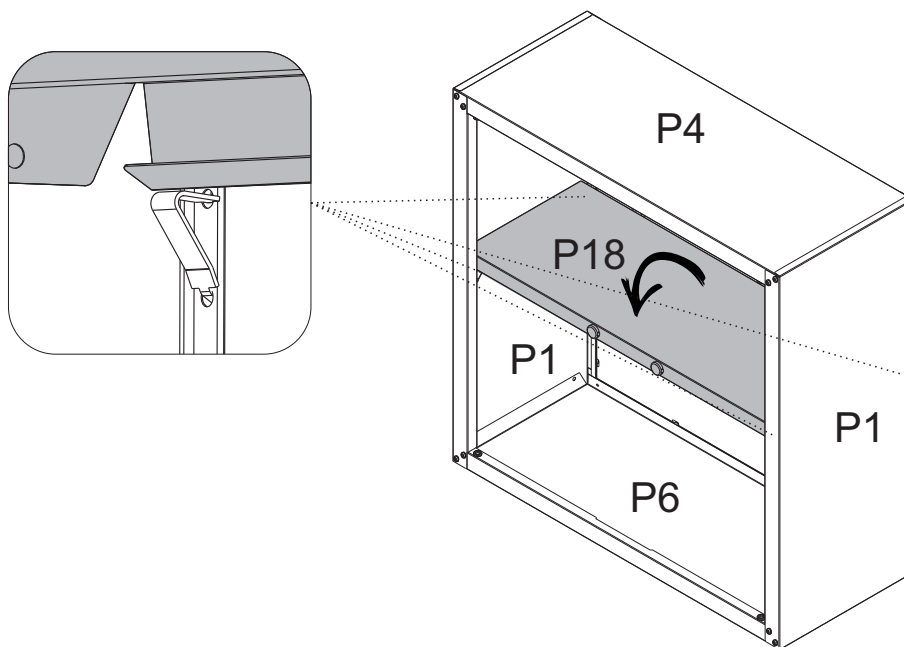

- PASSO 10** 1 - Alinhar a peça **P16** a uma altura aproximada de
STEP 10 184cm do piso
PASO 10 2 - Alinhar a peça usando um nível
 3 - Marcar a parede usando furos da peça **P16**, auxiliado por um lápis
 4 - Perfurar a parede onde foi marcado com o lápis usando uma furadeira com uma broca de 1/2" (13 mm)

- 1 - Align part **P16** at an approximate height of 184cm from the floor
 2 - Align the part using a level
 3 - Mark the wall using holes of part **P16**, aided by a pencil
 4 - Drill the wall where marked on the wall, with the pencil using a driller with a 1/2" (13 mm) drill

- 1 - Alinee la pieza **P16** a una altura aproximada de 184cm del piso
 2 - Alinee la pieza usando un nivel
 3 - Marque la pared usando agujeros de la pieza **P16**, ayudado por un lápiz
 4 - Taladre la pared donde está el mercado en la pared, con el lápiz usando una perforadora con un taladro de 1/2" (13 mm)



ATENÇÃO
WARNING
ADVERTENCIA

“ O armário deve ser fixado na parede
 The cupboard must be fixed onto the wall
 El armario debe estar fijo en la pared ”

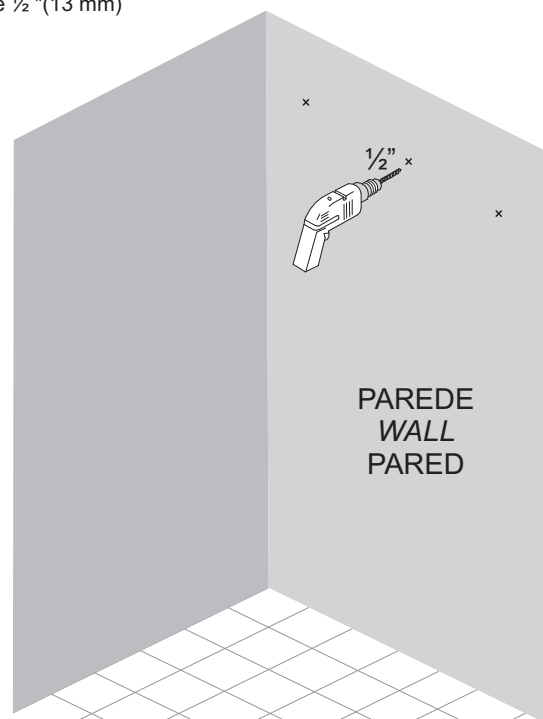
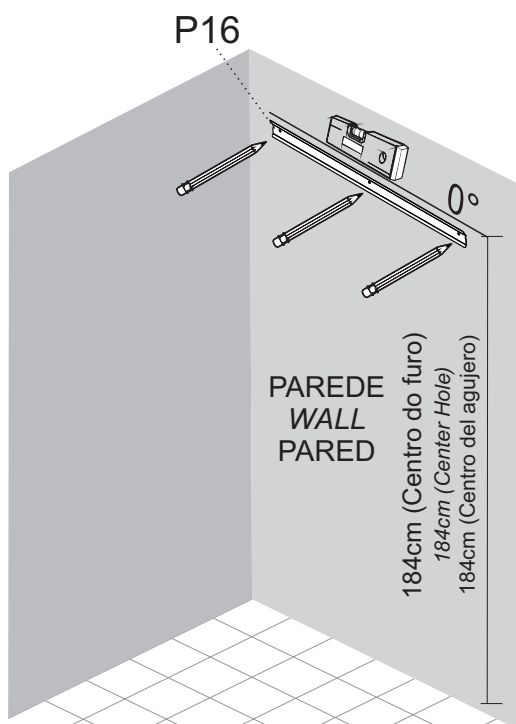

PASSO 11
STEP 11
PASO 11

- 1** - Insira F8 na parede assim como mostra a imagem abaixo.
 - Insert F8 on the wall as shown below.
 - Inserta F8 en la pared así como muestra la imagen a continuación.

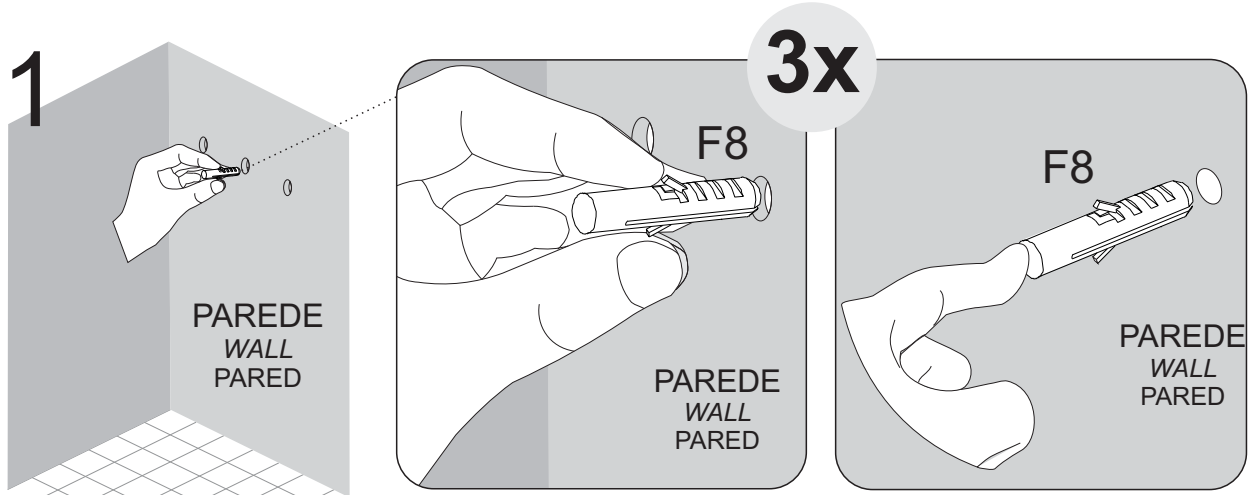
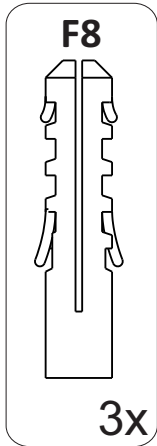

PASSO 12
STEP 12
PASO 12

- 1** - Alinhar a peça **P16** às buchas e fixá-las com **F5**
2 - Fixe o armário na parte **P16**, fixada na parede.
 Parte **P8** guia deve ser usado para este fim

- 1** - Alinee la pieza **P16** con los bujes y fijelos con **F5**
2 - Fije el armario a la pieza **P16**, sujeto a la pared.
 Parte **P8** pestaña se utilizará para este fin

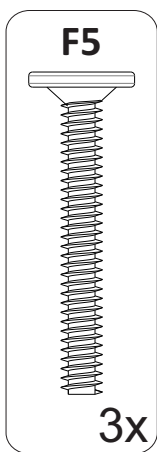

- 1** - Align part **P16** to the bushings and fix them with **F5**
2 - Fix the cupboard to part **P16**, held to the wall. Part **P8** tab shall be used to this purpose

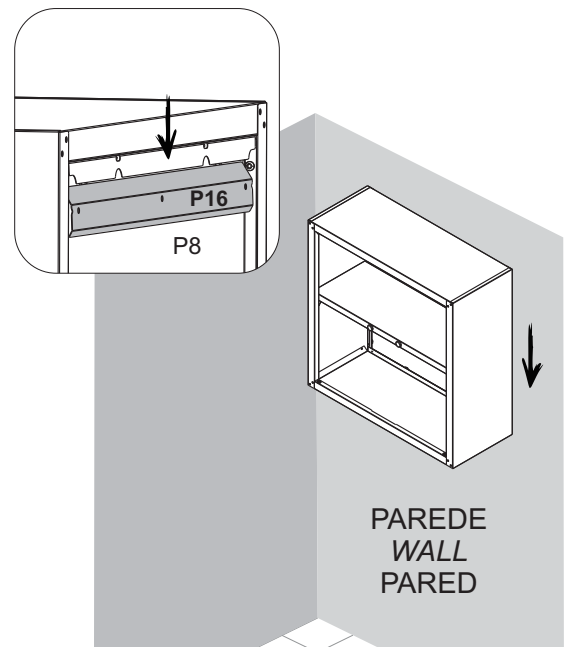
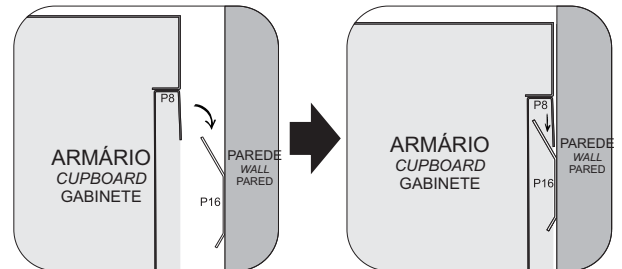
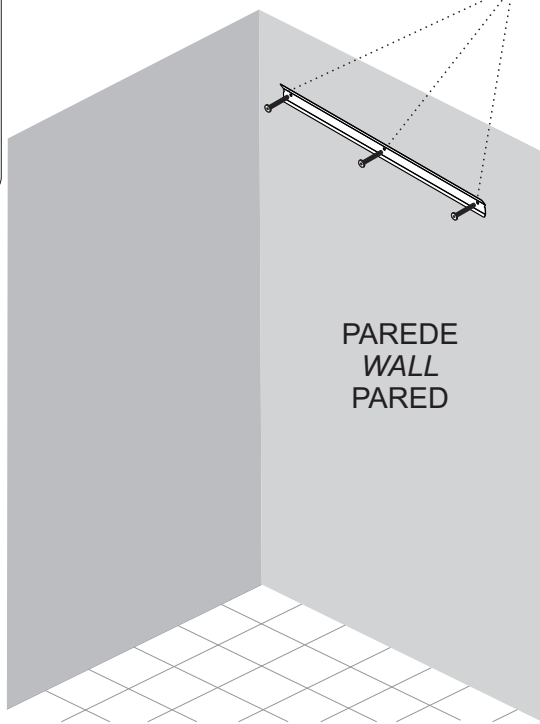
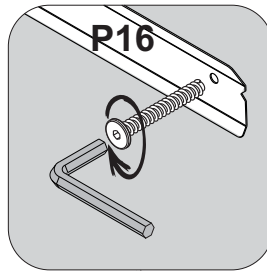

PASSO 13
STEP 13
PASO 13

- 1 - Para montar as portas, encaixe o pino da dobradiça inferior da porta **P22** no interior da bucha fixada na peça **P6**
- 2 - Em seguida, puxe para baixo o pino da dobradiça superior da porta **P22**; alinhe a porta e solte o pino para encaixar a bucha fixada na peça **P4**
- 3 - Repita o passo para a peça **P23**

- 1 - To assembly the doors, fit door **P22** lower hinge bolt inside the bushing fixed in part **P6**
- 2 - Then, pull down the pin of door **P22** upper hinge; align the door and release the pin to fit the bushing fixed in part **P4**
- 3 - Repeat the step for part **P23**

- 1 - Para ensamblar las puertas, ajuste el tornillo de la bisagra inferior **P22** de la puerta dentro del buje fijado en la pieza **P6**
- 2 - A continuación, tire hacia abajo del pasador de la bisagra superior de la puerta **P22**; alinee la puerta y suelte el pasador para ajustar el buje fijado en la pieza **P4**
- 3 - Repita el paso para la pieza **P23**

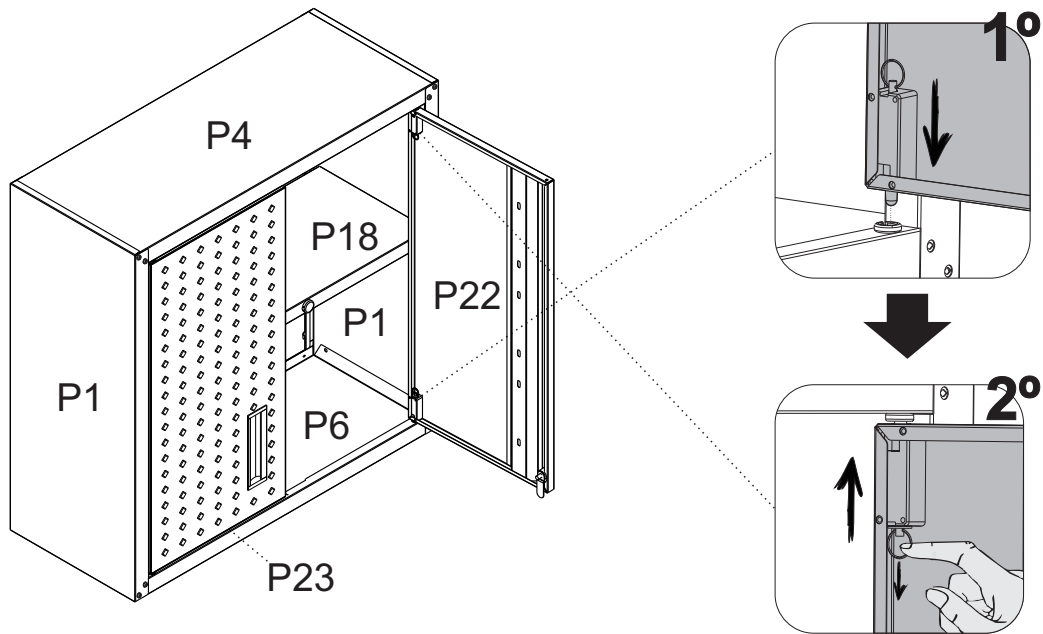

PARABÉNS!

Você acaba de comprar um produto que é referência de qualidade, durabilidade e beleza em todo o Brasil. Isso porque a Itatiaia faz de tudo para oferecer a você os melhores armários de aço do mercado.

DISPOSIÇÕES E PRAZOS DE GARANTIA

A Itatiaia Móveis S/A estipula que o produto especificado, fica garantido pelo prazo de doze (12) meses, contados a partir da entrega efetiva do produto. Este prazo é compreendido como sendo: 3 (três) meses como garantia legal e 9 (nove) meses como garantia contratual.

Constatado o eventual defeito de fabricação, o consumidor deverá entrar em contato com o número 0800 032 6111.

No prazo de garantia, as partes eventualmente defeituosas serão substituídas gratuitamente, por outra da mesma linha e modelo.

O projeto, instalação e a montagem na residência do consumidor não é de responsabilidade da Itatiaia. A montagem deve seguir corretamente as instruções que se encontram dentro da embalagem de cada módulo.

Esta garantia é válida em todo o território brasileiro, inclusive em toda e qualquer região litorânea.

A Itatiaia se reserva o direito de efetuar modificações de caráter técnico em seus produtos, sem aviso prévio.

EXCLUSÃO DA GARANTIA

O presente termo exclui de sua garantia:

- danos causados em consequência de acidentes, mau uso, manuseio ou deslocamento incorreto dos produtos;
- danos causados por montagem inadequada;
- danos em decorrência de agentes externos (inundações, incêndios, etc);
- danos causados pela utilização de produtos de limpeza não recomendados no manual de instrução do produto;
- despesas de transporte, frete ou seguro;
- defeitos oriundos da utilização do produto em ambientes sujeitos a gases corrosivos, umidade excessiva ou em locais de altas/baixas temperaturas, poeira ou acidez.

A Itatiaia não se responsabiliza por incorreta instalação de cubas, pias, mármore, granitos ou similares. Também não será responsável pelas instalações elétricas, hidráulicas e de gás, bem como pelos danos que estes possam vir a causar ao produto.

A fixação dos armários de forma segura e garantida depende da qualidade da parede na qual os mesmos serão instalados. A Itatiaia não se responsabiliza por danos causados por instalação dos armários em paredes inadequadas.

CUIDE BEM DO SEU ARMÁRIO

Dicas de limpeza e conservação:

- Evite arrastar objetos em cima dos armários. Eles podem riscar e prejudicar o acabamento de seu móvel;
- Para limpeza, deve ser utilizado apenas produto neutro (verifique na embalagem do produto se está escrito “neutro”). Remova o excesso com pano úmido e seque logo a seguir.
- Nunca utilize sapólios, esponja de aço ou qualquer material que possa arranhar a superfície dos armários durante a limpeza.
- Não se recomenda o uso de produtos à base de amoníaco.
- Não utilize plásticos ou papéis coloridos para forrar os armários.
- Deve-se evitar guardar sal, cebola, catchup, mostarda e outras substâncias ácidas sem as devidas embalagens de proteção.
- Tente evitar a exposição direta ao sol. Sugere-se utilização de cortinas para proteger seus móveis.
- Produtos adquiridos fora do Brasil com defeitos de fabricação, favor entrar em contato com a loja onde adquiriu sua Cozinha Itatiaia.
- Esta orientação deve ser guardada para futura consulta, caso necessário.

ATENÇÃO: Não utilize panos muito umedecidos na limpeza do armário, pois a umidade excessiva pode danificar o produto.

TAKING GOOD CARE OF YOUR CABINET

Cleaning and caring instructions:

- Avoid dragging objects on top of the cabinet. They might scratch the finishing.
- Only non-abrasive natural chemical products are recommended to clean your cabinet. Simply wipe the cabinet down with a wet cloth to remove the cleaning product excess.
- Never clean the cabinet with scouring powders, steel scrubber pads or any other product which can scratch its surface.
- Chemical products are not recommended.
- Cabinet surfaces should not be covered with colored plastic or paper sheets.
- Acid substances like salt, onion, ketchup and mustard must remain properly stored in sealed containers.
- Avoid the direct contact of water with other surfaces than the sink, as the humidity can affect the durability of the cabinets.
- Avoid cabinets exposure to direct Sun light. Drapers suggested.
- For technical assistance outside Brazil, please, contact the store where you purchased your Itatiaia kitchen.
- This guidance should be saved for future reference, if necessary.

BEWARE: Do not use a damp cloth to clean the cabinet. Excessive moisture can damage its surface.

CUIDE BIEN DE SU APARADOR

Indicaciones de limpieza y conservación:

- Evite arrastrar objetos encima de los aparadores. Ellos pueden riscar o dañar el acabado de su mueble de cocina.
- Para limpieza, se debe utilizar apenas producto neutro (verifique en el embalaje del producto si está escrito “neutro”). Remueva el exceso con un paño húmedo y a seguir seque luego.
- Nunca utilice sapólios, esponja de acero o cualquier material que pueda arañar la superficie de los armarios durante la limpieza.
- No es recomendable utilizar productos con amoníaco.
- No utilizar plásticos o papeles coloridos para forrar los armarios.
- Debe evitarse guardar sal, cebolla, ketchup, mostaza o cualquier producto ácido sin el embalaje de protección.
- Para los armarios con lavaplatos, es importante tomar cuidado alrededor de ella, evitando el contacto directo con el agua en las demás partes del producto. El área expuesta a la humedad puede influir en la durabilidad de sus muebles.
- Evite la exposición directa al sol. Se sugiere la utilización de cortinas para proteger sus muebles de cocina.
- Los productos adquiridos fuera de Brasil con defectos de fabricación de productos, favor póngase en contacto con la tienda donde compró su Cucina Itatiaia.
- Esta orientación se debe guardar para futuras referencias, si es necesario.

ATENCIÓN: No utilice paños muy humedecidos en la limpieza del armario, pues la humedad excesiva puede dañar el producto.



Av. Padre Arnaldo Jansen, 1325 - Santana - Ubá - MG - CEP: 36500-000
Atendimento de Pós-vendas: 0800 032 6111 ou www.cozinhasitatieia.com.br