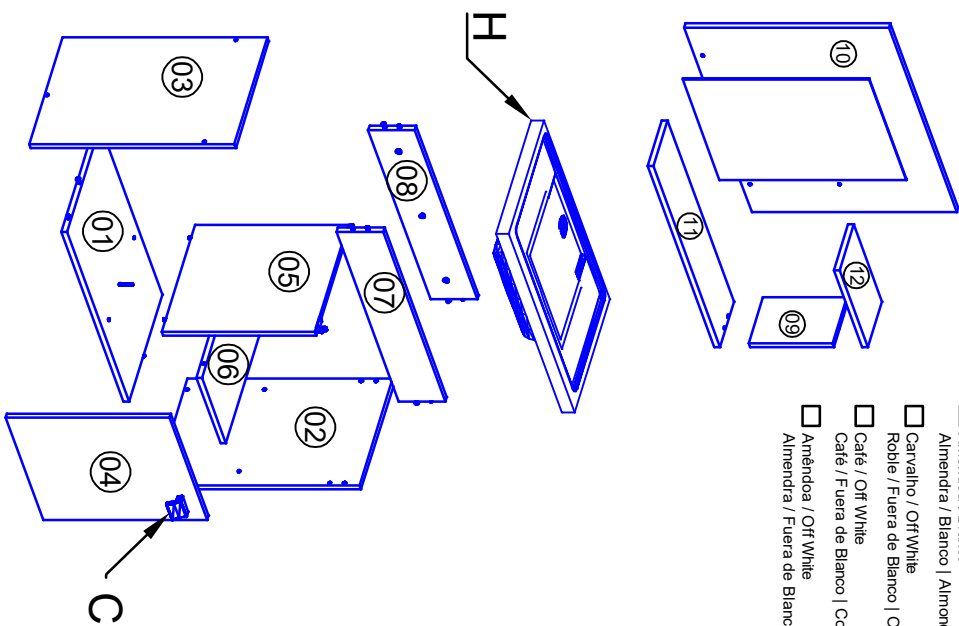

Armário Lotus 55 cm
Armario 55 cm/ Sink closet 55 cm
Código / Code: 9979
Produto:
Produto / Product:

- Branco
- Branco / Preto
- Branco / Negro | White/ Black
- Carvalho / Branco
- Roble / Branco | Oak / White
- Café / Branco
- Café / Branco | Cole / White

- Amêndoa / Branco
- Amêndoa / Branco | Almond / White
- Carvalho / Off White
- Roble / Fuera de Blanco | Oak / Off White
- Café / Off White
- Café / Fuera de Blanco | Cole / Off White
- Amêndoa / Off White
- Amêndoa / Fuera de Blanco | Almond / Off White

Requisitos para montagem / Requisitos para el montaje / Requirements for assembly

	Martelo	Trena	Nível	Chave Philips	Furadeira	02 Pessoas
Taladro / Drill 10mm	Martillo / Hammer	Cinta métrica	Nivel / Level	Llave / Key Philips	Taladro / Drill	Personas / Peoples
Elaboração: <i>Edvaldo Costa</i>						
Aprovação: <i>Carlos Ramiro</i>						
<i>Projetos</i> <i>Gerente de produção</i>						

Relação de peças

Nº	Cod.	Descrição	Comp.	Larg.	Esp.	Qtd	Mat
01	10278	Base	505	293	12	1	MDF
02	10282	Lateral direita / Derecho Lateral / Right side	440	293	12	1	MDF
03	10283	Lateral esquerda / Left side / Izquierda lateral	440	293	12	1	MDF
04	10284	Porta / Puerta / Door	351	305	12	1	MDF
05	10298	Divisão / División / Division	328	293	12	1	MDF
06	10307	Prateleira / Estante / Shelf	196	293	12	1	MDF
07	10297	Travessa frontal / Traviesa frontal / Front crossbar	505	100	12	1	MDF
08	10298	Travessa trasera / Traviesa trasera / Back crossbar	505	100	12	1	MDF
09	10300	Lateral espelheira / Lateral espejo / Side mirror	180	125	12	1	MDF
10	10303	Panel / Panel / Panel	550	440	12	1	MDF
11	10304	Prateleira maior / Estante más grande / Largest shelf	540	125	12	1	MDF
12	10306	Prateleira maior / Estante más pequeño / Small shelf	230	125	12	1	MDF
A	8X		8X				
		Parafuso philips 3,5x12 Tornillo/Screw Philips 3,5x12					
B	2X		2X				
		Parafuso philips 4x12 Tornillo/Screw Philips 4x12					
C	1X		1X				
		Puxador Sava 64mm Tirador Sava Handler sava 64mm					
D	5X		5X				
		Buchsa 10mm Estopajo Scouring 10mm					
E	2X		2X				
		Cantoneira Esquina / corner shelf					
F	5X		5X				
		Parafuso philips 6x50 Tornillo/Screw Philips 6x50					
G	2X		2X				
		Capa Capa / layer					
H	1X		1X				
		Pia Guarani Fregadero / Pious Guarani					
I	2X		2X				
		Pigete / Colgante Pendant					
J	2X		2X				
		Buchsa 06mm Estropajo Scouring 06mm					
K	2X		2X				
		Parafuso philips 4 x45 Tornillo/Screw Philips 4 x45					
L	4X		4X				
		Cavilha 6x20 Cerrojo / Peg 6x20					
M	4X		4X				
		Parafuso philips 5 x40 Tornillo/Screw Philips 5 x40					

Data de elaboração: 16/11/2018

Data de Alteração: 00/00/0000

Versão: 00

Pág.: 1/3

1º Paso: Fijar Cantoneira (E) nas laterais esquerda e direita (02, 03), usando o parafuso 3,5x12 (A) e depois cobriro a mesma com a capa plástica (G);

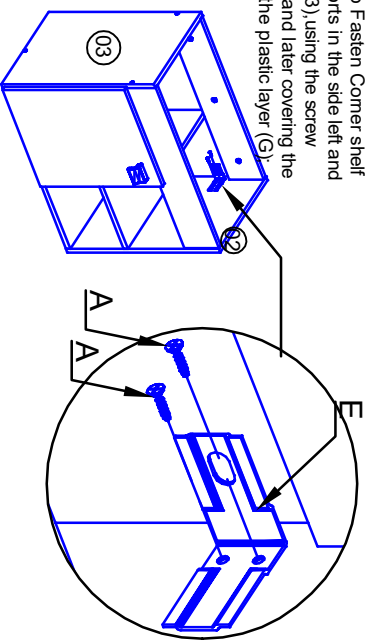

1º Pass: To Fasten Corner shelf (E) it supports in the side left and right (02, 03), using the screw 3,5x12 (A) and later covering the same with the plastic layer (G);

2º Paso: Furar a parede usando os furos da Traveessa trasera (08) e das cantoneiras (E), colocar as buchas (D) nos furos da parede; Fijar móvel na parede usando os parafusos 6x50 (F);

2º Paso: Para Agujerear la pared que usa los agujeros de la Traveessa trasero (08) y de los estantes de la esquina (E), para poner los estropalos (D) en los agujeros de la pared; Para atar pedazo de mobiliario en la pared que usa los tornillos 6x50 (F);

2º Step: To Hole the wall using the holes of the Back crossbar (08) and of the Corner shelf (E), to put the Scouring pads (D) in the holes of the wall; To fasten piece of furniture in the wall using the screws 6x50 (F);

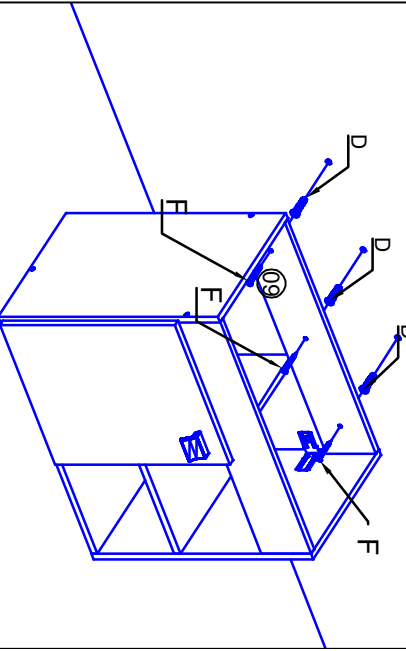

3º Paso: Para fixar o Puxador Sava (C) use o parafuso 4x12 (B);

3º Paso: Para fijar el Tirador Sava (C), utilice el tornillo 4x12 (B);

3º Step: To attach the Sava handler (C) use the 4x12 screw (B);

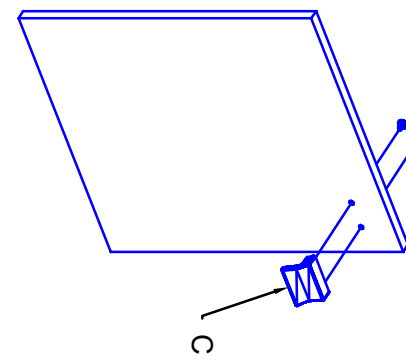

4º Paso: Usar silicone nas bordas do móvel;

4º Paso: para Usar silicone en las bordes del pedazo de mobiliario;

4º Step: To Use silicon in the borders of the piece of furniture;

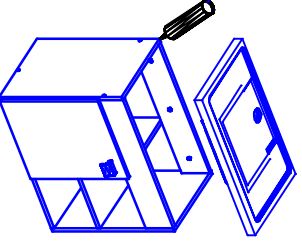

Aspecto final do móvel;

Ultimo aspecto del pedazo de mobiliario;

Final aspect of the piece of furniture;

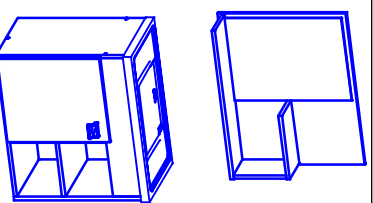

Montagem espelheira / Mirror mounting

2º Paso: Fijar o Nicho no Painel da espelheira (10) usando o parafuso 6x50 (F);

2º Paso: Fijar el nicho en el panel de la espia (10) usando el tornillo 6x50 (F);

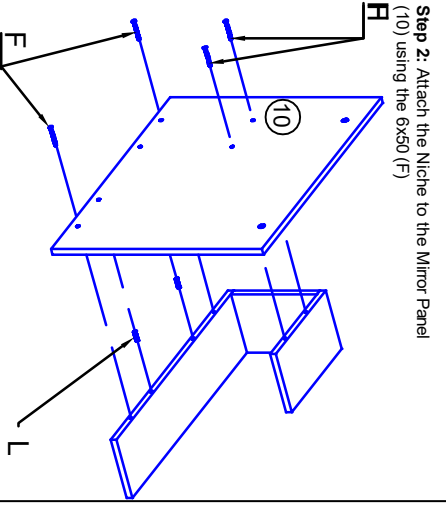

Step 2: Attach the Niche to the Mirror Panel (10) using the 6x50 (F)

1º Paso: Parafusar as prateleiras (11, 12), na lateral (09) usando o parafuso 6x50 (F) e a cavilha 6x20 (L);

Paso 1: Para afinar los estantes (11, 12), en el lateral (09) usando el tornillo 6x50 (F) y el pasador 6x20 (L)

Step 1: Screw the shelves (11, 12) on the side (09) using the 6x50 (F) screw and the 6x20 (L)

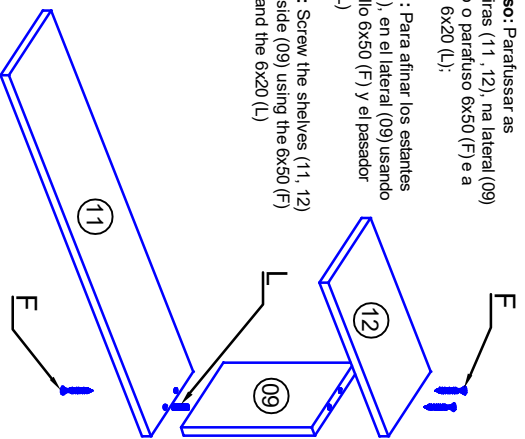

3º Paso: Fijar o pigmento (I) usando o parafuso 3,5x12 (A)

3º Paso: Fijar el pigmento (I) usando el tornillo 3,5x12 (A)

Step 3: Fasten the pigment (I) using the 3,5x12 bolt (A)

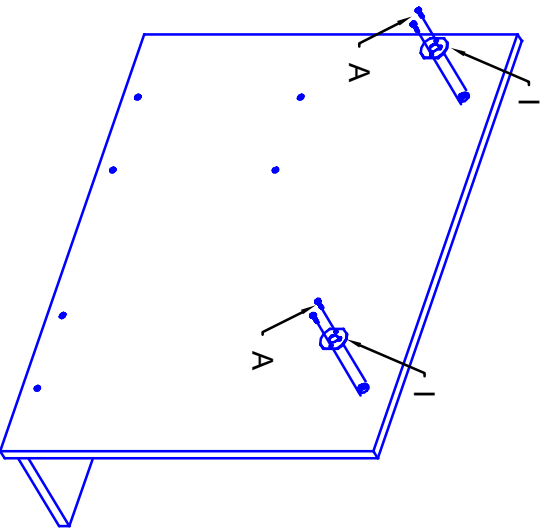

4º Paso: Fijar bucha (J) na parede fixar parafuso 4x45 (K)

4º Paso: Fijar el casquillo (J) en la pared fijar tornillo 4x45 (K)

Step 4º: Attach bush (J) to wall fix screw 4x45 (K)

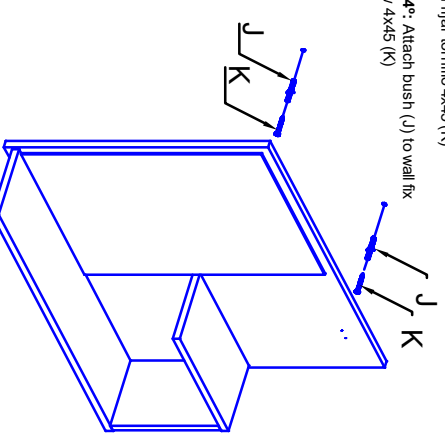

IMPORTANT
Fazer o furo para espelheira usando como gabarito o esquema de montagem

IMPORTANT
Hacer el agujero para la espia usando como plantilla el esquema de montaje

IMPORTANT
Drill the hole for the mirror using the mounting template

GABARITO / REACCIÓN / GABARITO

25,6 CM



Cuidados com o seu móvel

- 1º. A instalação deve ser feita por um profissional capacitado e com as ferramentas adequadas
- 2º. Mantenha o móvel livre de umidade ou à luz solar direta, fontes de calor. Utilize vedantes de silicone para vedar a junção dos tampo e pias com revestimento das paredes. Verifique as instalações hidráulicas periodicamente, a fim de evitar vazamentos.
- 3º. Não coloque peso excessivo sobre os móveis, nunca se apoie sobre as portas, pois poderá ocasionar desregulamento ou deslocamento das mesmas.
- 4º. Não estenda toalhas úmidas ou molhadas sobre as portas do móveis, pois, ao longo do tempo, a umidade poderá causar danos permanentes.
- 5º. Caso algum líquido tenha sido derramado no móvel, limpe o mais rápido possível. Isso evitará marcas indesejáveis.
- 6º. Usar flanela macia e seca, se necessário, use-a levemente umedecida em água pura, não se pode usar produtos de limpeza como álcool, lustra móveis e etc.
- 7º. Todos os produtos devem ser conferidos no momento da entrega.
- 8º. Garantia contra defeitos de fabricação 3 meses.

A garantia de 3 meses da MGM é válida para defeitos relacionados à matéria-prima e à produção do móvel. Outros defeitos que não se enquadram na cobertura da garantia são:

- 1º. Desgaste no acabamento do produto, ocorrido por uso intenso ou exposição a condições adversas como umidade, maresia, frio e calor intensos, entre outros.
 - 2º. Defeitos ou desgastes causados por mau uso, esforços indevidos ou qualquer tipo de uso diferente daquele proposto pela empresa para o produto comprado;
 - 3º. Problemas causados por condições inadequadas do local onde o produto foi instalado, como, por exemplo, piso desnivelado, umidade excessiva, parede pouco resistente, entre outros;
 - 4º. Maus tratos, descuido, limpeza e/ou manutenção em desacordo com as instruções repassadas pela empresa;
 - 5º. Alterações feitas na estrutura ou acabamento do produto, diferente da forma como recebeu o produto em casa;
 - 6º. Ataque de cupins, fungos e outras pragas: Certifique-se, antes da instalação dos móveis da MGM, de que sua residência não possui focos de cupins, fungos ou outras pragas. Caso possuir, providencie uma dedetização no local, imediatamente, antes da instalação dos móveis.
- Lembre-se de que a substituição do produto não resolve o problema, pois, permanecendo o foco, o novo produto também terá sua estrutura e estética danificada. Assim, recomenda-se dedetizar o local da instalação dos móveis periodicamente, a fim de evitar o ataque dessas pragas.

Los cuidados con el pedazo del his/her de mobiliario

- 1º. La instalación debe hacerse por una profesional calificada y con las herramientas apropiadas
- 2º. Mantenga el pedazo de mobiliario libre de la humedad o a la luz solar directa, fuentes de calor. Use vedantes de silicio para prohibir la unión de las tapas y fregaderos con cubrir de las paredes. Verifique los medios hidráulicos periódicamente para evitar las goteras.
- 3º. No ponga el peso excesivo en los pedazos de mobiliario, nunca se apoya adelante en las puertas, porque puede causar desregulamento o desplazamiento de los mismos.
- 4º. No extienda las toallas húmedo o moje en las puertas de los pedazos de mobiliario, porque, a lo largo del tiempo, la humedad puede causar los daño y perjuicios permanentes.
- 5º. En caso de que un poco de líquido se ha contado en el pedazo de mobiliario, limpie el más rápido posible. Eso evitará las marcas indeseables.
- 6º. Usar suave y secar, si la flanela necesaria, úsela ligeramente humedeció en el pura agua, ella no puede usar productos de limpiar como el alcohol, pule pedazos de mobiliario y etc.
- 7º. Todos los productos deben verificarse en el momento de la entrega.
- 8º. Garantizó contra la producción deserta 3 meses.

La garantía de 3 meses de MGM es válida para defectos relacionados al material crudo y a la producción del pedazo de mobiliario. Otros defectos que no se idean en el techado de la garantía son:

- 1º. Consuma en el acabado del producto, pasó por intenso uso o exhibición a las condiciones adversas como la humedad, aire del mar, frío e intenso calor, entre otros.
 - 2º. Defectos o desgaste causados por el uso malo, esfuerzos impropios o cualquier uso tectean diferente de eso propuesto por la compañía para el producto comprado;
 - 3º. Problemas causados por las condiciones inadecuadas del lugar dónde el producto fue instalado, como, por ejemplo, yo ando la humedad desigual, excesiva, pared un poco resistente, entre otros;
 - 4º. Los maltratos, negligencia, limpieza y/o mantenimiento en la discordancia con las instrucciones repasadas por la compañía;
 - 5º. Alteraciones hechas en la estructura o termina del producto, diferente del formulario cómo recibió la casa del producto;
 - 6º. El ataque de termitas, champiñones y otra Praga: Se certifique, antes de la instalación de los pedazos de mobiliario de MGM, que la residencia del his/her no posee enfoques de termitas, champiñones u otras maldiciones. En caso de que posee, proporcione un dedetização en el lugar, inmediatamente, antes de la instalación de los pedazos de mobiliario.
- Recuerde que la substitución del producto no resuelve el problema, porque, quedándose el enfoque, el nuevo producto también tendrá el his/her estructurar y dañará las estética. Así, se recomienda el lugar de la instalación de los pedazos de mobiliario para rociar periódicamente con el insecticida para evitar el ataque de esas maldiciones..

Cares with his/her piece of furniture

- 1º. The installation should be made by a qualified professional and with the appropriate tools
- 2º. Maintain the piece of furniture free from humidity or to the direct solar light, sources of heat. Use vedantes of silicon to ban the junction of the lids and sinks with covering of the walls. Verify the hydraulic facilities periodically, in order to avoid leaks.
- 3º. Don't put excessive weight on the pieces of furniture, never lean on on the doors, because it can cause desregulamento or displacement of the same ones.
- 4º. Don't extend towels humid or wet on the doors of the pieces of furniture, because, along the time, the humidity can cause permanent damages.
- 5º. In case some liquid has been spilled in the piece of furniture, clean the fastest possible. That will avoid undesirable marks.
- 6º. To use soft and dry, if necessary flannel, use her slightly moistened in pure water, she cannot use products of cleaning as alcohol, polishes pieces of furniture and etc.
- 7º. All of the products should be checked in the moment of the delivery.
- 8º. It guaranteed against production defects 3 months.

The warranty of 3 months of MGM is valid for defects related to the raw material and to the production of the piece of furniture. Other defects that are not framed in the covering of the warranty are:

- 1º. Consume in the finish of the product, happened by intense use or exhibition to adverse conditions as humidity, sea air, cold and intense heat, among others.
 - 2º. Defects or wear and tear caused by bad use, improper efforts or any use type different from that proposed by the company for the bought product;
 - 3º. Problems caused by inadequate conditions of the place where the product was installed, as, for instance, l step uneven, excessive humidity, wall a little resistant, among others;
 - 4º. Mistreatments, negligence, cleaning and/or maintenance in disagreement with the instructions reviewed by the company;
 - 5º. Alterations done in the structure or finish of the product, different from the form how it received the product home;
 - 6º. Attack of termites, mushrooms and other Prague: Be certified, before the installation of the pieces of furniture of MGM, that his/her residence doesn't possess focuses of termites, mushrooms or other curses. In case it possesses, provide a dedetização in the place, immediately, before the installation of the pieces of furniture.
- Remember that the substitution of the product doesn't solve the problem, because, staying the focus, the new product will also have his/her structure and damaged aesthetics. Like this, it is recommended the place of the installation of the pieces of furniture to spray with insecticide periodically, in order to avoid the attack of those curses.