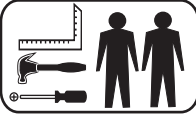
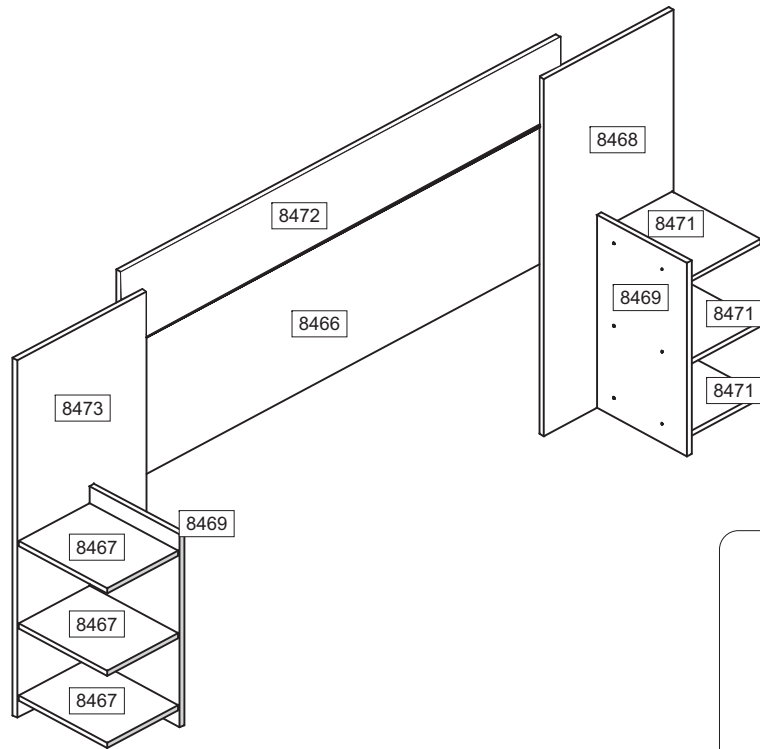

**ACP - INDÚSTRIA DE MÓVEIS**

Av. Dos Moveleiros, nº771 - Polo Moveleiro - Canivete  
 CEP: 29.909-120 - Linhares - ES- e-mail: acp@acpmoveis.com.br  
 Fone: (27) 3372-6700 - www.acpmoveis.com.br

**ESQUEMA DE MONTAGEM****Disponível nas cores:**

- \* Cinza/Preto (15); \* Carvalho/Champagne(18)
- \* Pérola/Ébano (83); \* Mel (86);
- \* Café (87).

**Código: 8448**

# Cabeceira Isabela

**LEGENDA**

COD	Descrição da Peça	Dimensões	QTD	Material
008466	Painel inferior	1460 x 430 x 15	01	MDP
008467	Prateleira esquerda	295 x 235 x 15	03	MDP
008468	Painel direito	1110 x 430 x 15	01	MDP
008469	Lateral	600 x 300 x 15	02	MDP
008471	Prateleira direita	295 x 235 x 15	03	MDP
008472	Painel Superior	1460 x 190 x 15	01	MDP
008473	Painel esquerda	1110 x 430 x 15	01	MDP

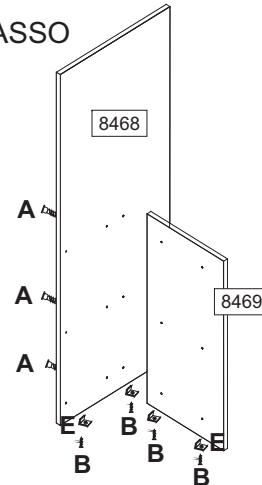
**1º PASSO**

Parafuse as sapatas (E) nas laterais (8469) e nos painéis direito (8468) e esquerdo (8473) com o parafuso (B), em seguida parafuse as laterais aos painéis com o parafuso (A).

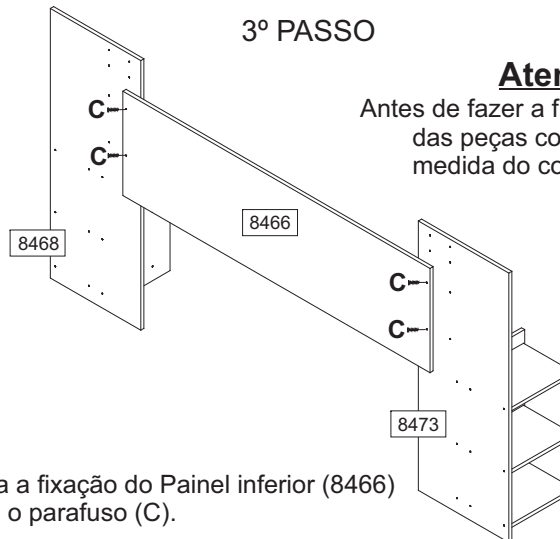
**3º PASSO**

Faça a fixação do Painel inferior (8466) com o parafuso (C).

**Atenção**

Antes de fazer a fixação das peças confira a medida do colchão.

Código	Qtd	Descrição
1219	A 18	Parafuso 5x40 soberbo
1204	B 08	Parafuso 3,5 X 12 Cab. chata
8476	C 08	Parafuso 4,5 X 25 chata
1206	D 06	Parafuso 4 X 40 chata
2318	E 08	Sapata Preta 8 X 11mm
8456	F 01	Perfil de Junção Argentó 1520 mm plástico

**2º PASSO**

Parafuse as prateleiras (8471 e 8467) nas laterais (8469) com o parafuso (A)

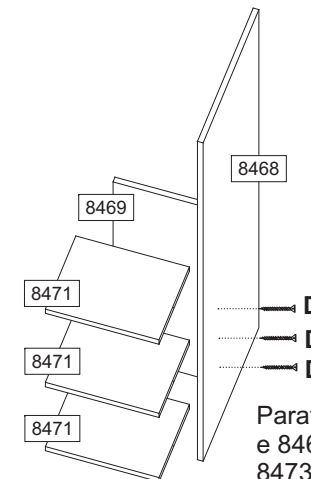
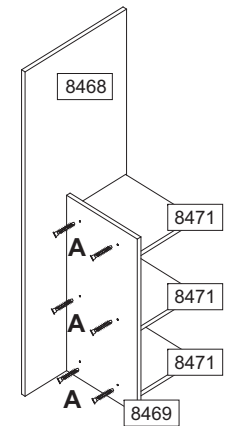

Parafuse as prateleiras (8471 e 8467) aos painéis (8468 e 8473) com o parafuso (D).

#### 4º PASSO

Antes de fazer a junção dos painéis, meça o Perfil de Junção (F) de acordo o tamanho do colchão e corte com estilete ou faca.

**Atenção:** Para o colchão de 1580mm o Perfil deve ter 1320mm  
Para o colchão de 1380mm o Perfil deve ter 1130mm

Medidas:

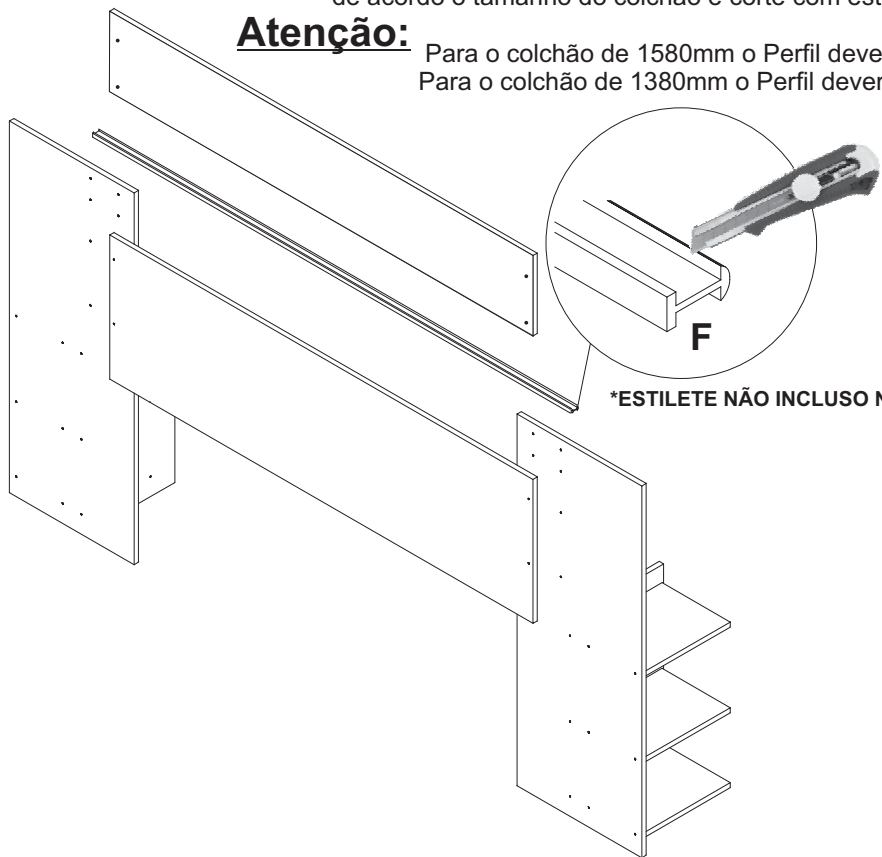

**\*ESTILETE NÃO INCLUSO NO PRODUTO!**

#### 5º PASSO

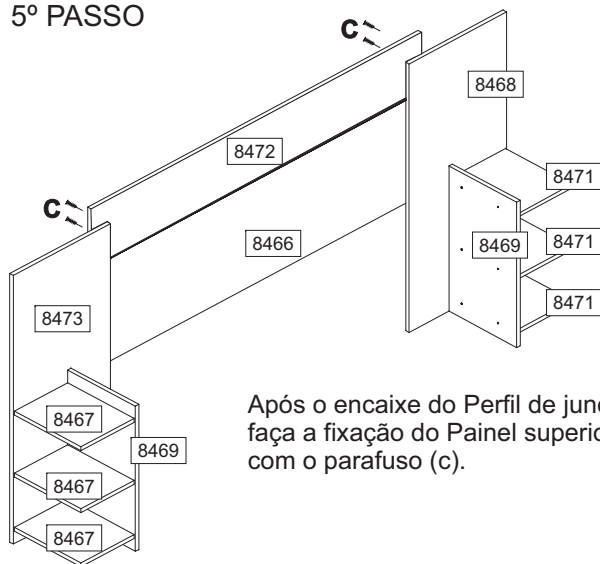

Após o encaixe do Perfil de junção, faça a fixação do Painel superior(8472) com o parafuso (c).



#### ACP - INDÚSTRIA DE MÓVEIS

Av. Dos Moveleiros, nº771 - Polo Moveleiro - Canivete  
CEP: 29.909-120 - Linhares - ES- e-mail: acp@acpmoveis.com.br  
Fone: (27) 3372-6700 - www.acpmoveis.com.br

#### CERTIFICADO DE GARANTIA

##### CABECEIRA ISABELA - Código: 8448

Esta Cabeceira é produzida em MDP, material de excelente qualidade, oriundo de florestas renováveis. Este certificado garante ao cliente a reposição de qualquer peça que possa apresentar falha ou defeito de fabricação. Lembramos que este produto é de uso doméstico. A ACP - Indústria de Móveis, solicita ao seu cliente toda atenção possível, no momento da montagem dos produtos de sua fabricação, o que deverá ser feito com rigorosa observação do esquema de montagem anexo.

##### Vigência da Garantia

A garantia abrange todas as peças, partes e componentes que, eventualmente, venham apresentar defeito de fabricação no prazo de 90 dias ou 03 (três) meses, contando a partir da entrega do produto ao consumidor, mediante nota fiscal de compra, que passa a fazer parte integrante deste certificado.

A garantia cessa se ocorrer um dos seguintes casos:

- 1) Se o produto for adulterado ou consertado por pessoa não autorizada pela loja.
- 2) Se houver utilização de peça ou componente não original, adaptado ao produto.
- 3) O defeito seja decorrente de negligência do montador ou do consumidor em relação às instruções do esquema de montagem ou em manuseio do produto.
- 4) Se houver limpeza e conservação incorretas do produto (veja o item abaixo Conservação do Produto).

##### Conservação do Produto

- \* Para limpar não use nenhum tipo de produto, tais como sabão, esponja de aço, álcool e lustra-móveis.
- \* Use somente uma flanela seca. Não molhe nem exponha o móvel à umidade ou a luz solar diretamente ou outra forma de calor.
- \* Não encoste o móvel na parede. Não o arraste.

É importante assimilar que o esquema de montagem, que acompanha este certificado, deverá permanecer em poder do cliente, pois se houver necessidade de assistência técnica, ela só será atendida mediante o encaminhamento do citado esquema de montagem, assinalando a peça que estiver com defeito e sobretudo, o número do lote de fabricação\*.

##### Peso Máximo Permitido para o Móvel

Peso: 35 kg (distribuídos de forma adequada no mesmo)  
Altura do Produto: 1.200 mm  
Largura: 2.180 mm (para colchão de 1.580mm) 1.988 mm (para colchão de 1.380mm)  
Profundidade: 330 mm

Nota: A Assistência Técnica deverá ser solicitada a loja.

Nome da Loja: \_\_\_\_\_  
Cidade/Estado: \_\_\_\_\_  
Telefone: \_\_\_\_\_  
Motivo da Assistência: \_\_\_\_\_  
Nº e data da Nota Fiscal de aquisição: \_\_\_\_\_  
Local, Data e Assinatura: \_\_\_\_\_  
Lote de Fabricação: \_\_\_\_\_

(\*) O lote de fabricação consta no topo embalagem. Este tem a finalidade de identificar a fase de atualização do roupeiro, propiciando assim o envio da peça adequada ao roupeiro adquirido pelo consumidor.