

Certificado de garantia e Manual de Montagem

Leia com atenção para não perder sua garantia



Parabéns, você acaba de adquirir um produto de alta qualidade Valdemóveis, produzido com a melhor tecnologia, design, inovação e respeito ao meio ambiente.

Informações relacionadas a compra do produto	
Data da compra	
Loja / revendedora autor.	
Lote	

Nota de esclarecimento:

A assistência técnica é fornecida aos lojistas credenciados pela Valdemóveis. A garantia corresponde a substituição de peças para a reparação de defeitos de fabricação devidamente constatado por técnico indicado pela loja, anotados durante o período de vigência. Portanto, ao constatar um eventual problema em seu produto, **entre em contato com a loja que lhe vendeu**. Se constatado o eventual defeito de fabricação, será feita a assistência num prazo previamente acordado entre o consumidor e o lojista, com anuência expressa da fábrica. Eventuais assistência técnicas, de problemas não cobertos pela garantia poderão ser fornecidos mediante orçamento previamente discutido e acordado com a loja que lhe vendeu o produto e a Valdemóveis, e neste caso, terá seu custo arcado pelo consumidor.

A Garantia legal perde a validade se:

- * Houver alterações nas características originais do produto, estéticas ou funcionais.
- * Caso o produto seja usado para outro fim, a não ser o proposto.
- * Na montagem e instalação do produto (que deve ser feito por profissionais) ou o uso não forem obedecidas as especificações e recomendações do manual de instrução de montagem e instalação do produto, tais como: nivelamento do produto, adequação do local para instalação, uso correto dos parafusos e demais componentes de montagem, etc...
- * Danos e/ou defeitos causados em qualquer componente do produto, pelo uso inadequado do mesmo, ou por acidente e ações naturais, ou ainda, provenientes de danos causados por impactos, quedas, excesso de peso e umidade do ambiente, etc....
- * O uso não for exclusivamente doméstico (dentro de casa).
- * Uso de agentes químicos ou abrasivos e/ou produtos de limpeza inadequados.
- * Danos causados por chuvas, inundações, infiltrações de umidade, exposição inadequada do produto, má condições estruturais da casa, etc....
- * Consertos que não sejam realizados pelos técnicos da loja/site.
- * Danos decorrentes da ação do montador, consumidor, transporte inadequado, desgaste natural, bem como excesso de peso sobre o móvel.
- * Danos causados por insetos, principalmente do tipo cupim.
- * Danos causados pela transferência ou venda do produto para terceiros.
- * Danos e/ou defeitos decorrentes de negligência na montagem do produto em relação a orientação de MANUAL DE MONTAGEM.
- * Danos decorrentes do descumprimento da instruções de conservação e limpeza.

Os produtos Valdemóveis tem garantia por eventuais defeitos de fabricação pelo prazo de 3 (três) meses, contados a partir da compra do produto, conforme lei 8.078 do código do consumidor.

www.VALDEMOVEIS.com.br

Acionar assistência técnica

Caso seu produto apresente defeitos de fabricação, você deve proceder da seguinte forma: dirija-se à loja onde você comprou o produto, tendo em mãos o número do lote, com os respectivos códigos das peças. Relate ao funcionário o seu problema. A loja encaminhará sua solicitação para Valdemóveis e sempre que for necessário, será agendada uma visita para melhor identificação do problema. A Valdemóveis enviará as peças solicitadas para a loja e posteriormente ser feita a troca.

Em caso de dúvidas, entre em contato com a Valdemóveis através do telefone: (32) 3539 - 7000.

Recomendações úteis

- * Não deixe que crianças ou pessoas com deficiência mental acompanhem o montador na montagem do produto em sua casa, pois os produtos são compostos por pequenas peças, fragmentos e material químico (cola, parafuso, etc...) que podem causar danos a saúde.
- * Para sua comodidade, o número de série (lote) de seu produto esta localizado em uma etiqueta fixada na embalagem do produto. Guarde-o com você, preservando-o juntamente com este Certificado de garantia, sem o qual essa garantia não terá validade.
- * Agentes naturais como sol, maresia, chuva e umidade interferem negativamente na durabilidade e características físicas de seu produto, portanto escolha com cuidado a localização destinada a instalação do mesmo, evitando a incidência destes agentes naturais sobre o mesmo.
- * A instalação do produto deve ser feita por técnicos capacitados e autorizados pela loja onde foi adquirido, em local apropriado e sobre uma superfície plana (nivelada).
- * Para limpar corretamente seus produtos Valdemóveis, use sempre uma flanela levemente umedecida com água, com exceção dos componentes metálicos que deverão ser limpos periodicamente com uma flanela levemente umedecida com vaselina pura.
- * Nunca utilize álcool, materiais abrasivos ou qualquer outro que possa comprometer a camada de verniz.
- * Evite arrastar objetos em cima do móvel. Eles podem riscar e prejudicar a pintura do seu produto.
- * A matéria-prima empregada para a confecção do seu móvel tem um tratamento contra fungos e cupins. Se o local onde o produto for instalado estiver enfestado, recomenda-se a dedetização antes da instalação.
- * Para locais onde há umidade, é importante tomar cuidado, impermeabilizando com silicone as pias e lavabos. A área exposta a umidade pode influenciar na durabilidade do seus móveis.
- * Evite usar plástico ou papel colorido para forrar os armários, eles podem danificar-los.
- * Cuidado ao guardar seus mantimentos nos armários. Evite sal ou qualquer produto ácido tais como: vinagre, cebola, limão, etc..
- * Não arraste o produto, pois comprometerá as partes destinadas a fixação dos componentes.
- * Nunca apoiar cigarros acesos sobre o produto.
- * Não colocar diretamente sobre o móvel, sem um isolante adequado, qualquer recipiente ou objeto com temperatura acima de 40° C.

Disposições Gerais

A Valdemóveis reserva-se ao direito de alterar as características gerais, técnicas e estéticas dos produtos por ela produzidos e comercializados sem prévio aviso. Este Certificado de Garantia é valido apenas para produtos vendidos e utilizados no território brasileiro.

Atendimento ao consumidor
tel.: (32) 3539 - 7000

Home: www.valdemoveis.com.br
Avenida Jesus Candian, 276 - Mangueira Rural - Ubá - MG

O suporte para TV deve ser fixado de acordo com o manual contido na embalagem.

Parafuse a união (6275) nas peças (6302 e 6301)
OBS: não tente unir os painéis com essas peças, elas servem somente para acabamento.

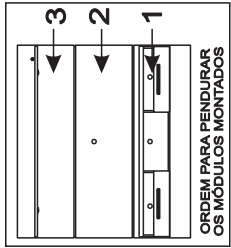
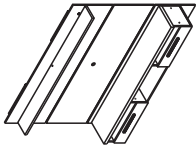

ORDEN PARA PENDURAR OS MÓDULOS MONTADOS

FURO PASSAGEM DO FIO PARA CAIXAS ACUSTICAS

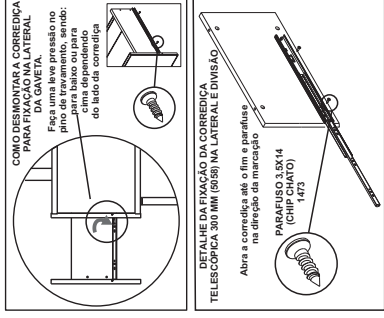
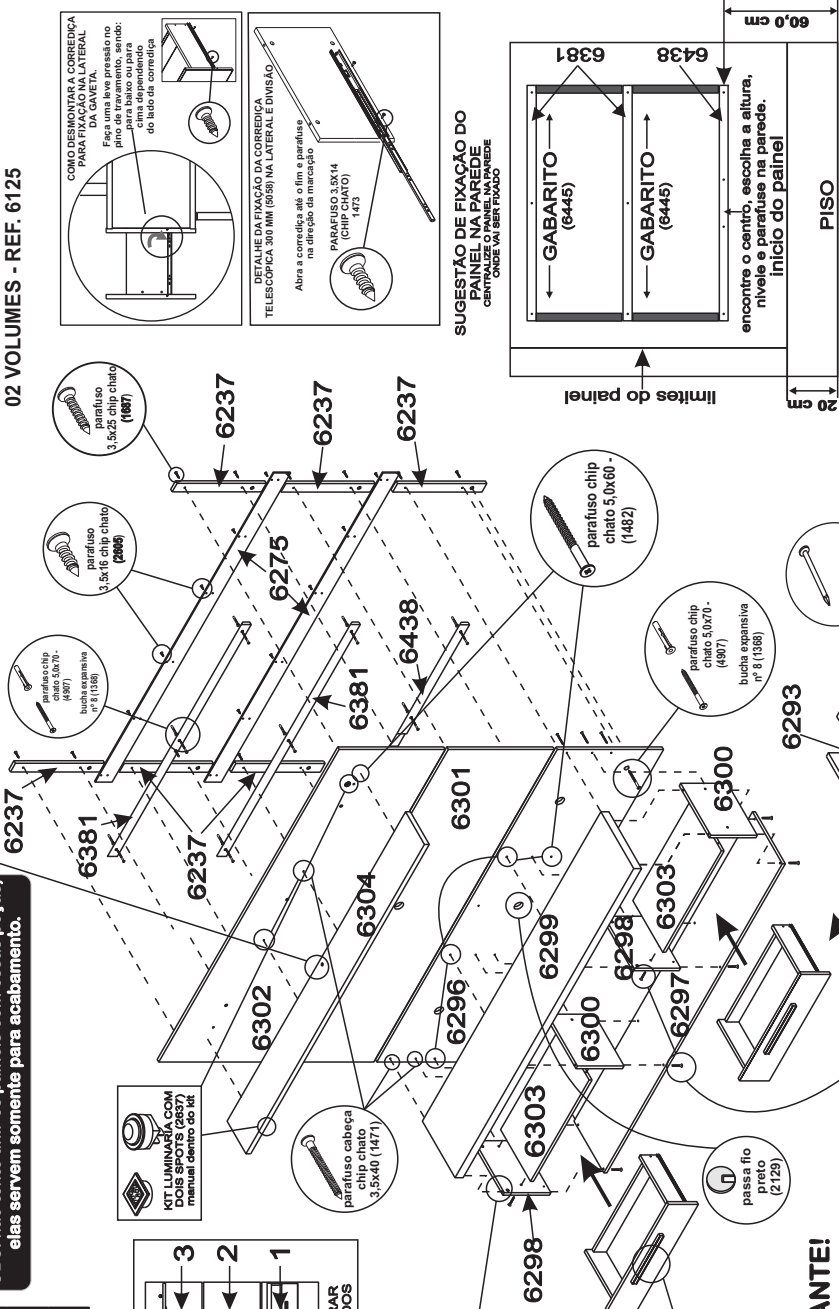

SUGESTÃO DE FIXAÇÃO DO PAINEL NA PAREDE CENTRALIZANDO O PAINEL NA PAREDE QUASE NA META-PARTE

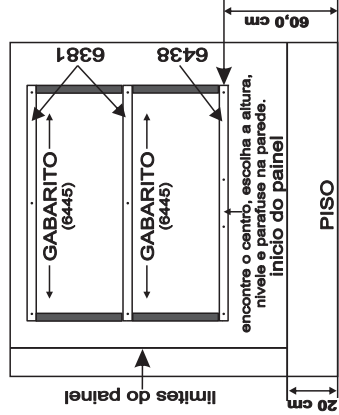

IMPORTANTE!

O PRODUTO QUE ACABA DE ADQUIRIR TEM A CAPACIDADE DE SUSTENTAR

28 KG (nove e oito quilos) TOTAL, sendo 7 quilos no NICHOS para aparelhos.

OBSERVE A PAREDE E A ALVENARIA ONDE SERÁ FIXADO O PAINEL. A SUPERFÍCIE DEVE ESTAR NIVELADA E SEM PROBLEMAS QUE INFLUENCIEM NA ESTRUTURA DE FIXAÇÃO DA BÚCHA E PARAFUSO USADO.

A VALDEMOVEIS NÃO SE RESPONSABILIZA POR QUEDAS DE PRODUTO DEVIDO A ALGUMA IRREGULARIDADE DETECTADA NA SUPERFÍCIE ONDE SERÁ FIXADO E/OU NO PROCESSO DE MONTAGEM DO MESMO.

Instrução de Montagem HOME SUSPENSO EVIDENCE

02 VOLUMES - REF. 6125

COMO DESENVOLVA CORREÇÃO PARA FIXAÇÃO NA PAREDE DA GAVETA.

Faça uma leve pressão no primeiro eixo do suporte para cima e depois no eixo do lado da correção.



DETALHE DA FIXAÇÃO DA CORREÇÃO

TELES-CÓPIA 300 MM (90/90) NA LATERAL E DIVISÃO.

Alte a correção até o fim e parafuse na direção da marcação.

PARAFUSO 3,5X14 (CHIP CHATO) 1473



LISTA DE PEÇAS

5386-Lateral gaveta	6297-Fundo nicho
6381-Fixador parede	6298-Lateral/divisão esquerda nicho
6237-Enchimento lateral	6299-Tampo nicho
6380-Fixador Painel	6300-Lateral/divisão direita nicho
6275-União painel	6301-Painel central
6292-Frente gaveta	6302-Painel superior
6293-Contra-frente gaveta	6303-Prateleira nicho
6294-Traseiro gaveta	6304-Prateleira superior
6295-Fundo gaveta	6438-Fixador inferior parede
6296-Painel inferior	
6216-Fixador painel Rack	

- PASSO A PASSO DA MONTAGEM**
- Identifique as peças já colocando seus acessórios;
 - Monte o Nicho. Parafuse as laterais (6298, 6300) no fundo (6297);
 - Junte o Tampo (6299) e parafuse nas laterais (6298 e 6300);
 - Junte o Painel inferior (6296) no nicho;
 - Parafuse o enchimentos (6237) no painel inferior (6296). Reserve;
 - Parafuse os enchimentos (6237) e a **União (6275)** no Painel central (6301). Reserve;
 - Parafuse os enchimentos (6237) e **união (6275)** no painel superior (6302). Reserve
 - Seguindo atentamente a instrução de montagem do fabricante, parafuse o suporte para Tv no Painel;
 - PENDURANDO O HOME SUSPENSO:** Meça e fure a parede para fixar o primeiro módulo (USE UM NÍVEL). Coloque as buchas e parafuse a peça (6438). Em seguida use o **GABARITO** para fixar as peças (6381). Pendure os demais módulos. **PARA COMPLETA FIXAÇÃO, PARAFUSE O PAINEL (6296) NA PAREDE.**
 - Monte a gaveta (desenho) e introduza no local indicado.

OBS: a medida referente a altura devem ser levada como sugestão. Caso queira fixar seu HOME SUSPENSO EVIDENCE diferente do sugerido, calcule-as novamente.

SIGAS INSTRUÇÕES DE MONTAGEM E FIXAÇÃO DO SUPORTE PARA TV. A VALDEMOVEIS NÃO SE RESPONSABILIZA POR ACIDENTES E DANOS CAUSADOS PELO USO INADEQUADO OU FIXAÇÃO IRREGULAR DO SUPORTE PARA TV.

ESTE PRODUTO É DESENVOLVIDO, TESTADO E APROVADO PARA O USO A QUE SE DESTINA, PORTANTO CASO HOUVER UMA INSTALAÇÃO INADEQUADA O FABRICANTE NÃO SE RESPONSABILIZA POR DANOS CAUSADOS A APARELHOS ELETRÔNICOS E ADORNOS COLOCADOS NO PRODUTO.

APÓS PENDURAR O PAINEL (6296), PARAFUSE-O NA PAREDE.

FRENTE DA GAVETA SEMI - FURADA PARA FIXAÇÃO DO PUXADOR, POIS SEU USO É OPCIONAL.