

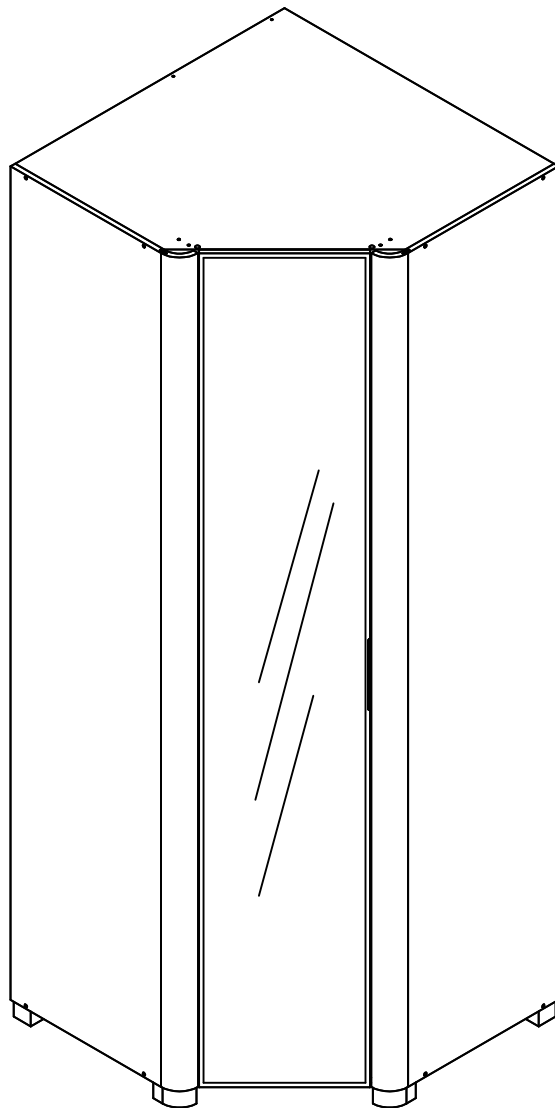

INNOVA RP CANTO

roupeiro | ropero | wardrobe



Medidas da largura/profundidade

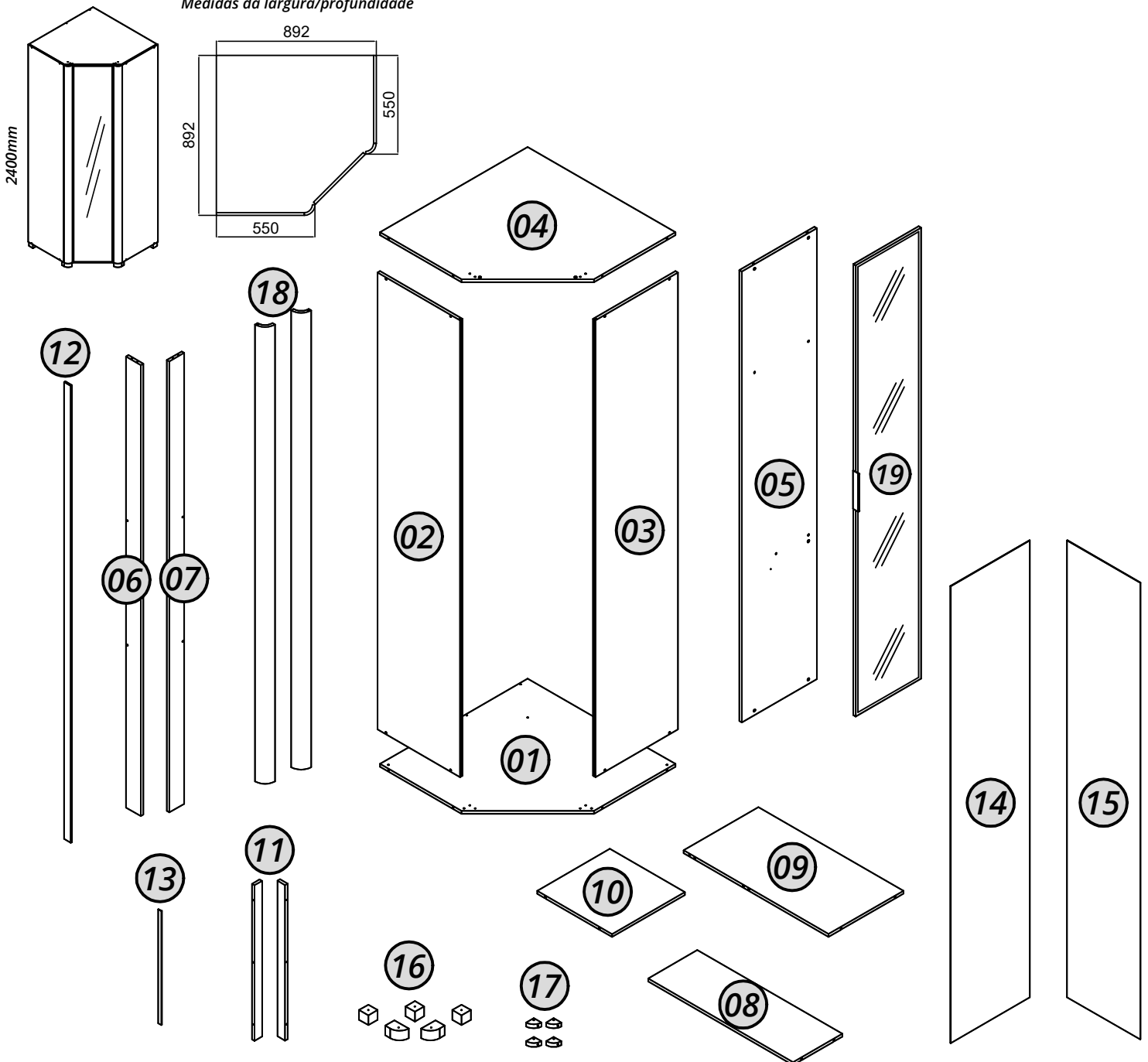

Nº	Cód.	Peças	Piezas	Parts	Medida	Qty.	Vol.
01	09122	Base	Base	Base	877x877x15	01	2/2
02	09120	Lateral esquerda	Lateral izquierda	Left side	2350x490x15	01	1/2
03	09121	Lateral direita	Lado derecho	Right side	2350x490x15	01	1/2
04	09123	Tampo	Cubierta	Top	877x877x15	01	2/2
05	09128	Painel traseiro	Panel trasero	Back panel	2320x445x15	01	1/2
06	09067	Régua dobradiça esquerda	Regla de bisagra izquierda	Left hinge ruler	2320x880x15	01	1/2
07	09068	Régua dobradiça direita	Regla de bisagra derecha	Right hinge ruler	2320x880x15	01	1/2
08	09126	Prateleira calceiro	Estante calceiro	Shelf calceiro	861x292x15	01	2/2
09	09124	Prateleira maior maleiro	Estante del maletero más grande	Bigger shelf maleiro	861x445x15	01	2/2
10	09125	Prateleira menor maleiro	Estante del maletero más pequeño	Smaller shelf maleiro	445x432x15	01	2/2
11	09127	Apoio régua dobradiça	Soporte de regla de bisagra	Hinge ruler support	800x45x15	02	2/2
12	09129	Perfil H	Perfil H	H-profile	2350x40x6	01	1/2
13	08527	Trava da curva	Traba de curva	Curve lock	586x20x2,5	08	1/2
14	09131	Fundo traseiro maior	Fondo trasero más grande	Larger back bottom	2350x470x2,5	01	1/2
15	09130	Fundo traseiro menor	Fondo trasero más pequeño	Smaller back bottom	2350x434x2,5	02	1/2
16	*	Kit pé	Kit pie	Kit foot	*	01	2/2
17	30021509	Kit calço madeira	Kit calzo de madera	Kit wooden chock	45x45x20	01	2/2
18	*	Curva	Curva	Curve	2350x60x15	02	1/2
19	09103	Porta reflecta	Puerto reflectante	Reflective port	2350x392x18	01	1/1

ATENÇÃO: Este manual é utilizado para diferentes versões deste produto. Por isso, algumas etapas de montagem, peças ou acessórios descritos podem não se aplicar à versão adquirida. Caso você identifique itens que não correspondam ao seu modelo (como espelho, pés, LED, entre outros), desconsidere essas instruções e componentes. A presença desses itens no manual ou na embalagem não configura erro ou falta de peças.

Recorte aqui e guarde seu certificado de garantia!

Certificado de garantia

A Gelius Indústria de Móveis confia na qualidade de seus produtos e por isso o garante pelo prazo de 90 dias para defeitos de fabricação em condições normais de uso.

Resultarão nula a garantia e sem efeito a cobertura, se o produto, (incluindo vidros e ou espelhos que o compõe):

- sofrer dano provocado por acidente, agente da natureza.
- uso indevido ou maus tratos como arrastar, subir em cima, colocar produtos com excesso de peso).
- não utilizado para os fins a que se destina.
- conter manchas provocadas por uso de produtos químicos em sua limpeza.
- excesso de umidade ou água.

Ao detectar qualquer defeito em seu móvel, entre em contato com a loja onde foi efetuada a compra. A comprovação de que o móvel a ser consertado ou substituído encontra-se dentro do prazo de garantia é de total responsabilidade do fabricante e deve ser feita mediante a apresentação desse certificado corretamente preenchido e sem rasuras ou resalvas.

Cuidados com seu móvel Gelius!

- para limpeza do seu móvel, utilize apenas pano macio e seco.
- jamais limpe-o com palha de aço, álcool ou qualquer outro produto químico ou abrasivos, óleos de peroba ou produtos do gênero.
- evite deixá-lo sob raios solares ou chuva.
- ao transportar o seu móvel Gelius, prenda-o firmemente para que não ocorra quedas indesejáveis.

Seguindo corretamente as informações acima, você conservará por muito mais tempo o seu móvel Gelius!

GARANTIA DO CLIENTE:

Cliente: _____

Rua: _____ Nº: _____ Bairro: _____

Cidade: _____ UF: _____ Loja onde comprou: _____

Data da compra: ____/____/____ Nota Fiscal: _____

Data da reclamação na loja: ____/____/____

Defeito constante: _____

Recomendações | Recomendaciones | Recommendations

Atenção

Atención
Attention

Este produto deve ser montado por um profissional.

Este producto debe ser ensamblado por un profesional.

This product must be assembled by a professional.

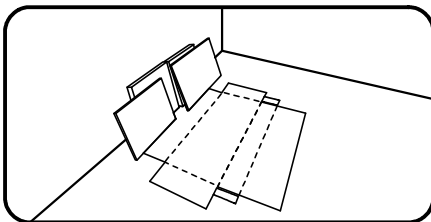

Antes de começar a montagem prepare o ambiente, deixando-o completamente limpo e com bom espaço para iniciar o trabalho. Utilize o papelão da própria embalagem para separar e apoiar as peças retiradas da caixa.

Antes de comenzar el montaje preparar el ambiente, dejándolo completamente limpio y con buen espacio para comenzar el trabajo. Utilice el cartón de la embalaje para separar y apoyar las piezas desmontadas de las cajas.

Prepare the room before starting the assembly, leaving it completely clean and the area in good condition to start the work. Use the cardboard of the packaging to separate and support the parts removed from the boxes.

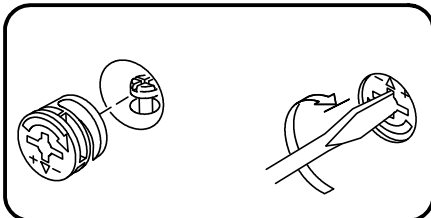

Como usar o acessório Pino e Tambor Minifix (quando utilizado no produto).

Como usar el herraje Pino y Tambor Minifix (cuando se usa en el producto).

How to use the Minifix Set (when used in the product).

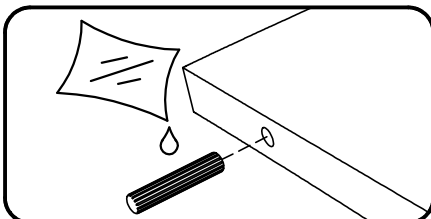

Aplicar cola nas cavilhas de madeira (quando utilizado no produto).

Aplicar pegamento a las clavijas de madera (cuando se usa en el producto).

Apply glues to the wooden dowels (when used in the product).

Ferramentas recomendadas para montagem | Herramientas de montaje recomendadas | Recommended tools

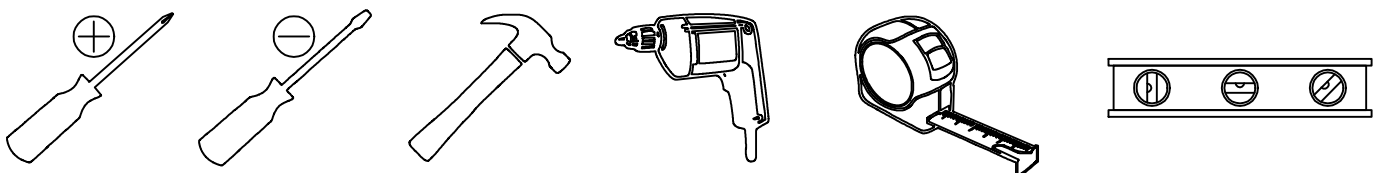

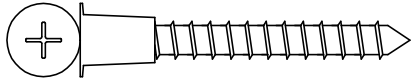
Acessórios e ferragens | Herrajes | Hardware

A — cód. 30017779 012 un.

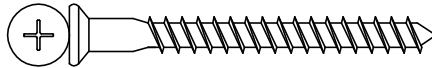

B — cód. 30010093 019 un.



C — cód. 30014538 037 un.



D — cód. 30014537 039 un.

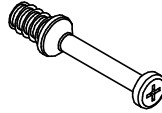

E — cód. 30006753 008 un.



F — cód. 30001073 012 un.



G — cód. 30014656 006 un.

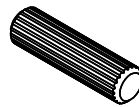

H — cód. 30000771 002 un.

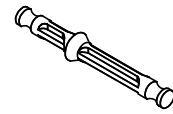

I — cód. 30001136 002 un.

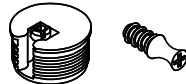
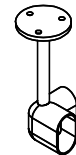

J — cód. 30000782 100 un.

 K — cód. 30021057 006 un.
 cód. 30021058 006 un.

L — cód. 30021425 001 un.

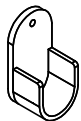

M — cód. 30001188 004 un.



N — cód. 30007801 008 un.

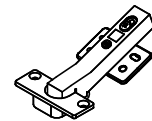

O — cód. 30021336 004 un.



P — cód. 30014540 020 un.



Q — cód. 30000790 004 un.

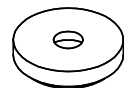

R — cód. 30000853 004 un.

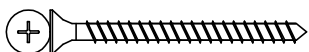

S — cód. 30001098 004 un.

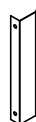

T — cód. * 001 un.

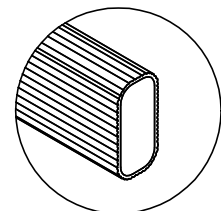

U — cód. 30021423 (852mm) 001 un.

V — cód. 30021424 (580mm) 002 un.

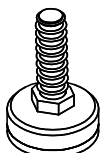

W — cód. 30018167 001 un.



X — cód. 30018168 001 un.

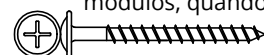

Y — cód. 30000843 008 un.

*Parafuso utilizado para unir módulos, quando for o caso.

01

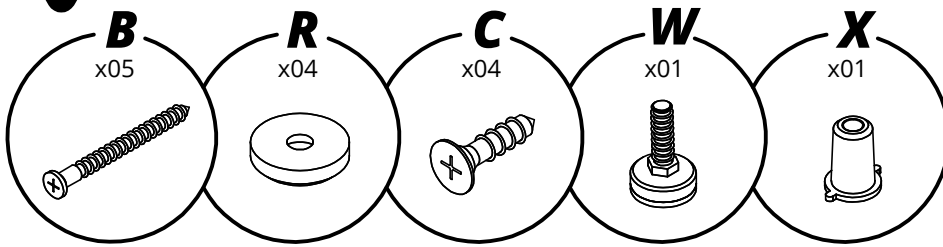

O pé menor com sapata regulável é fixado no meio da base.

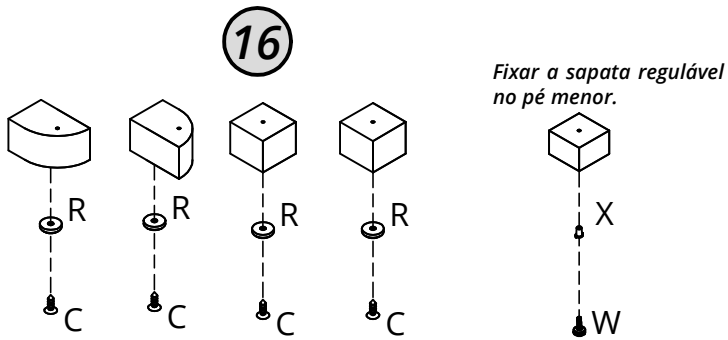
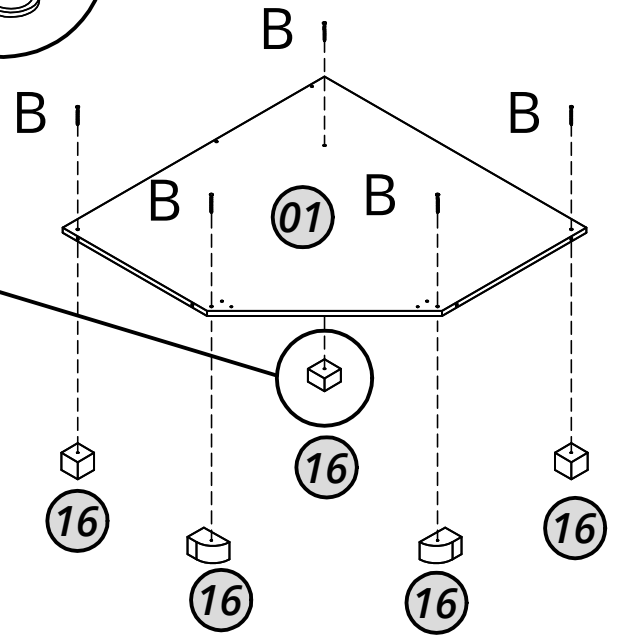

02

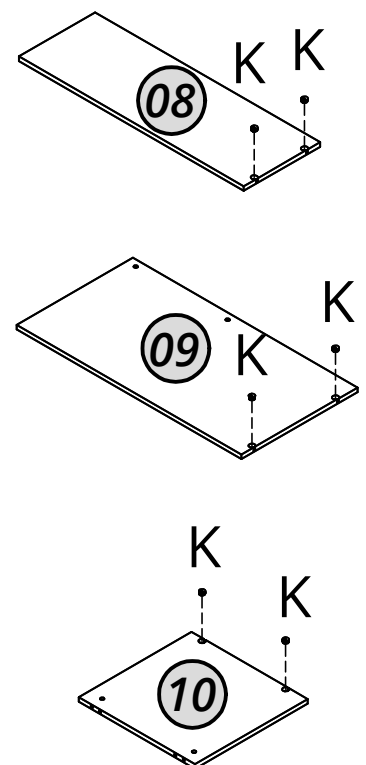
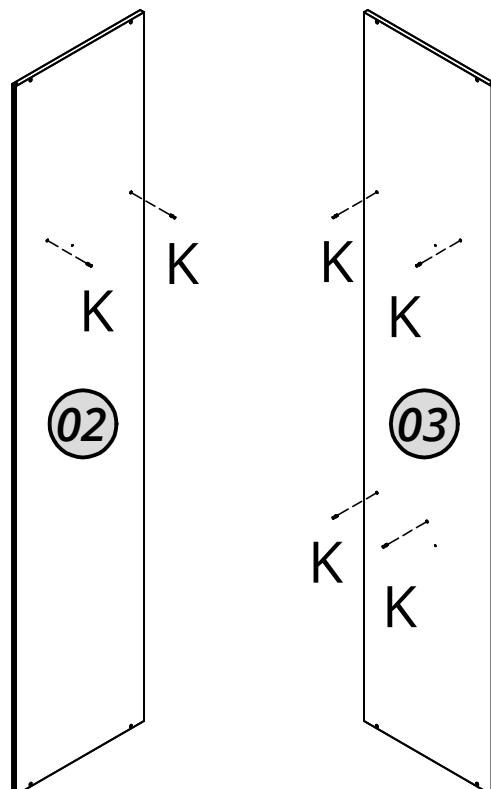
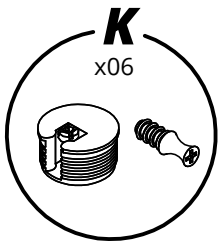

03

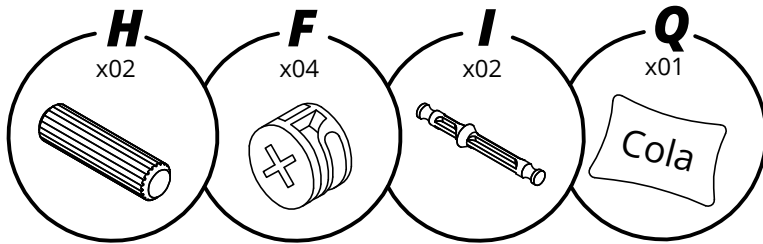

Aplicar cola nas cavilhas.

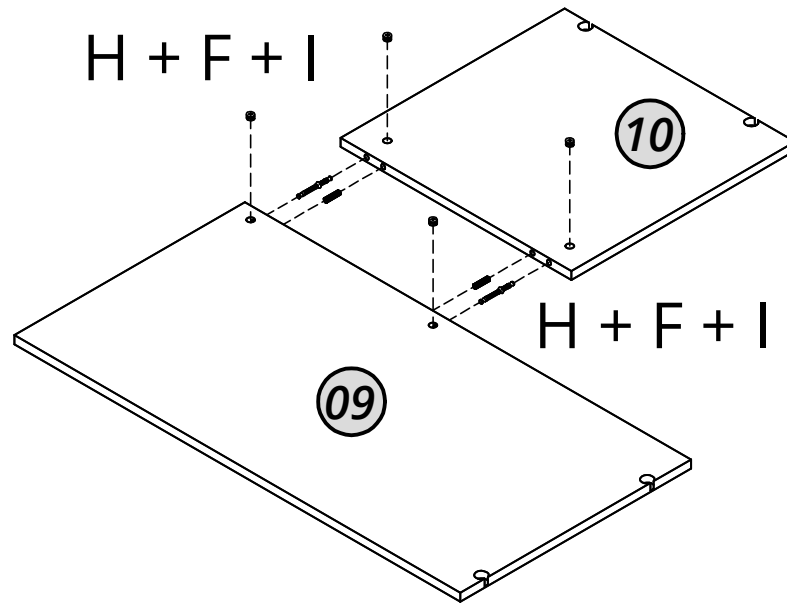

04

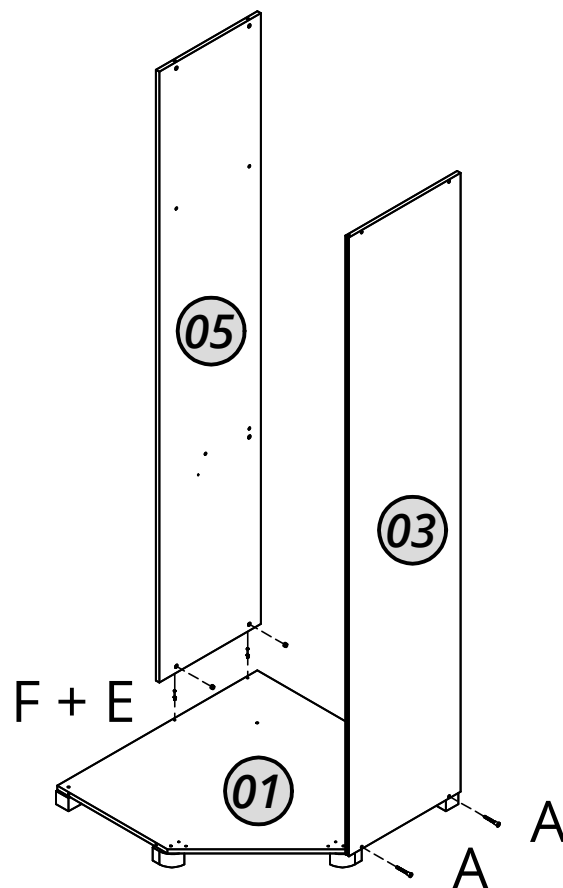
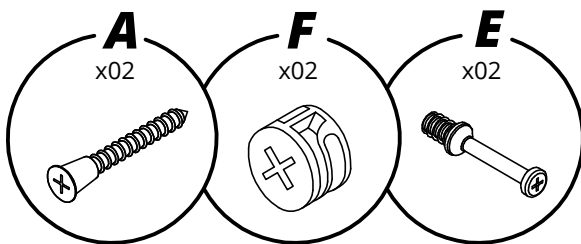

05

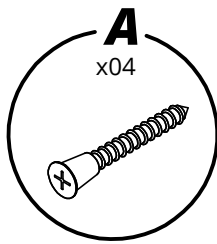

Encaixe as prateleiras n° 08 e 09 na lateral n° 03 e utilize os parafusos para fixar no painel traseiro n° 05.

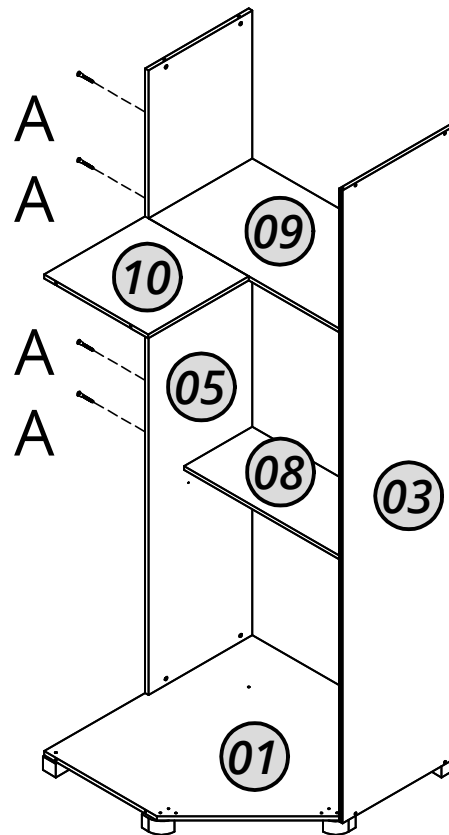

06

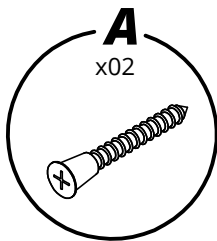

Encaixe a prateleira n° 10 na lateral n° 02.

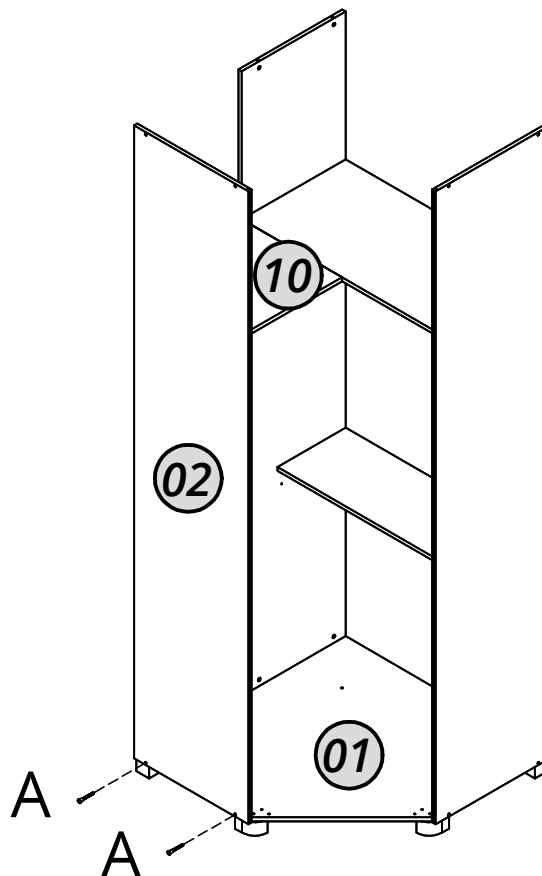

07

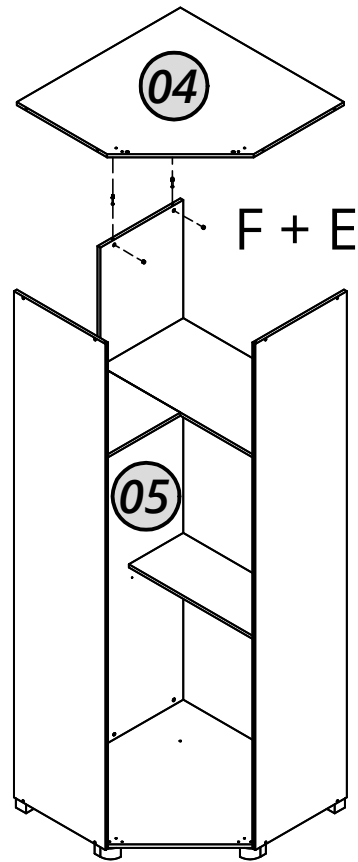
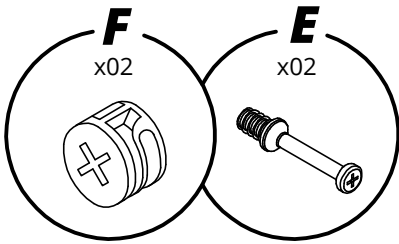

08

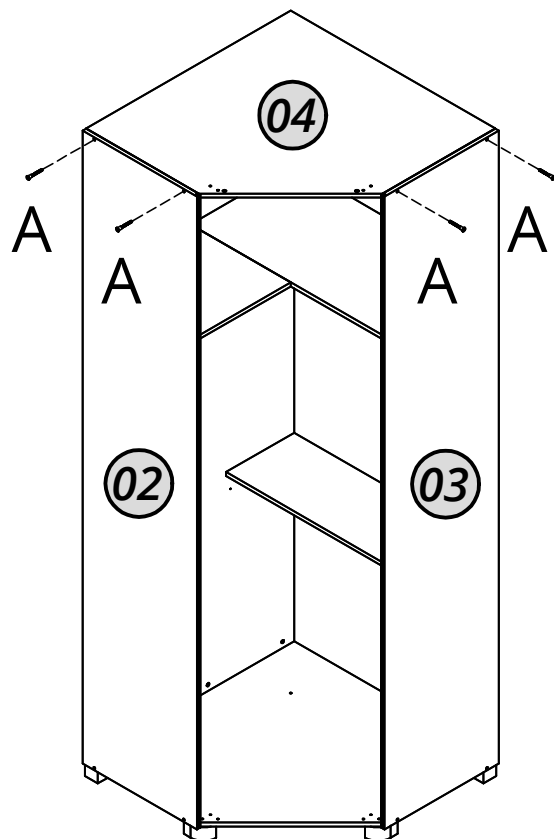
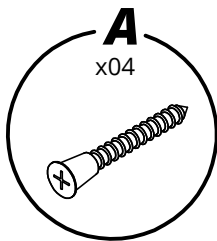

09

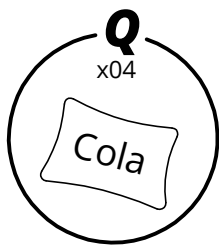

Aplicar cola no canal da lateral nº 02 e da curva nº 18.

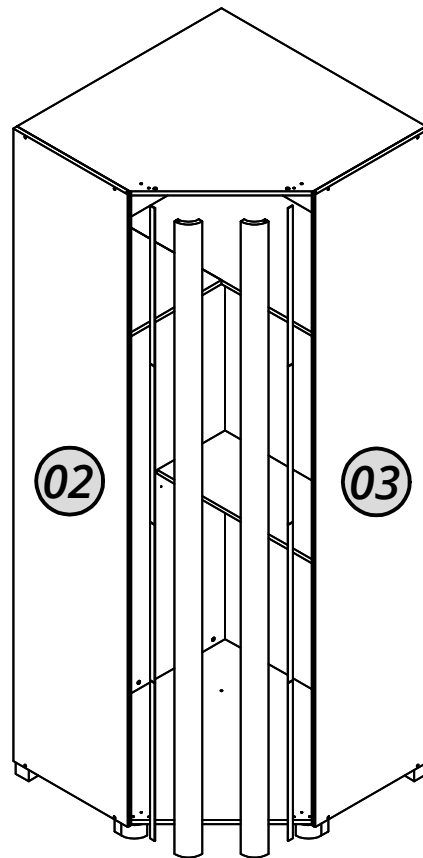
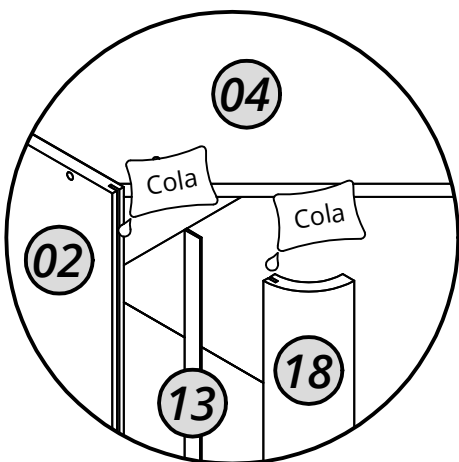

10

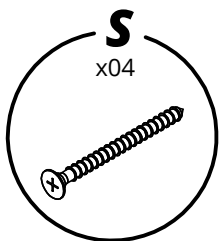

Fixar os calços de madeira nº 17 na base nº 01 e no tampo nº 04.

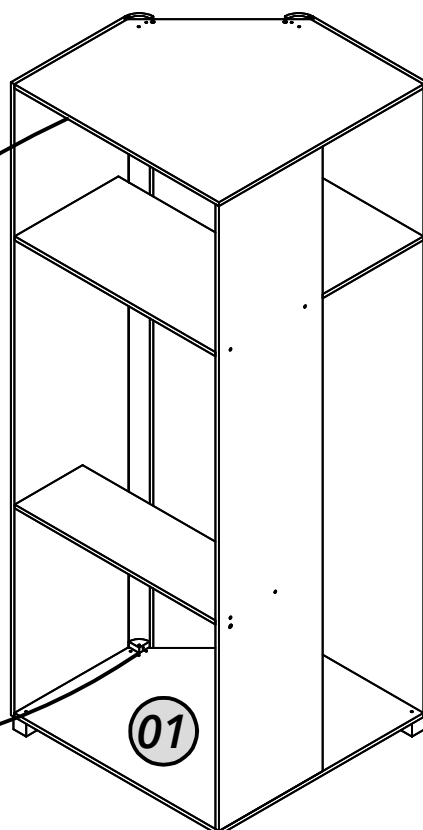
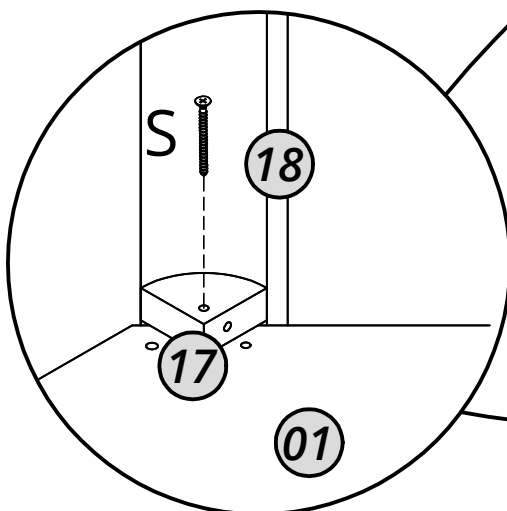

11

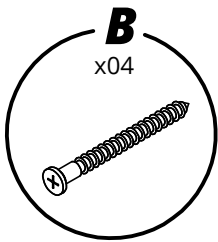

Utilizar o parafuso B para fixar o calço de madeira nº 17 na curva nº 18.

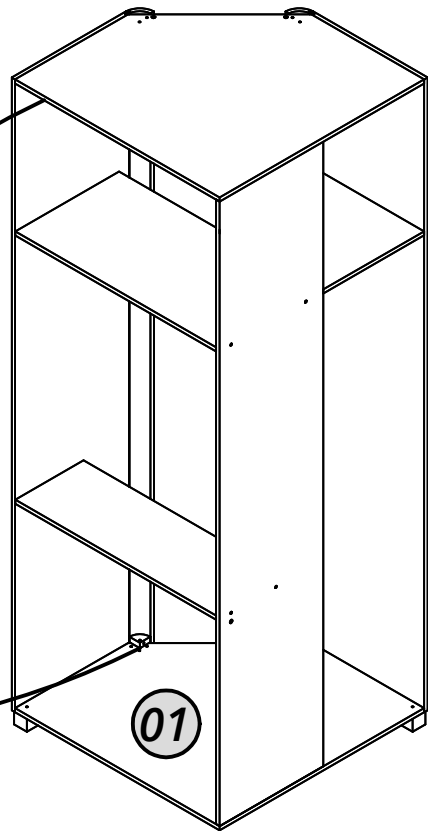
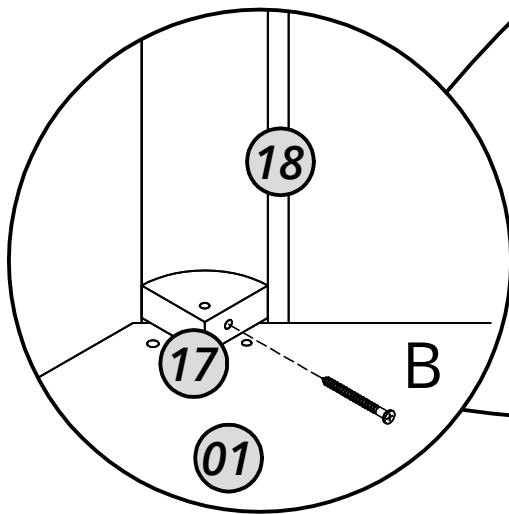

12

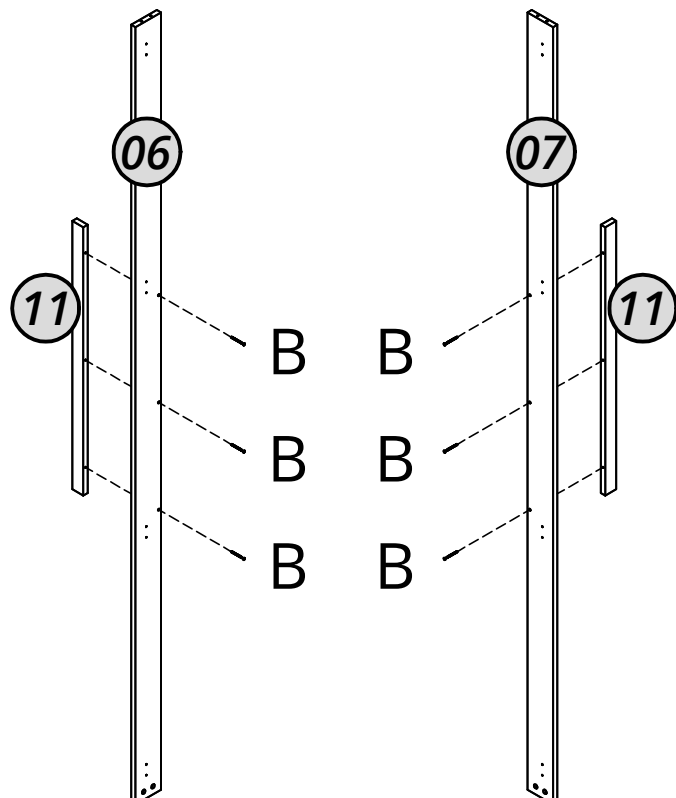
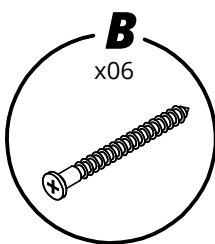

13

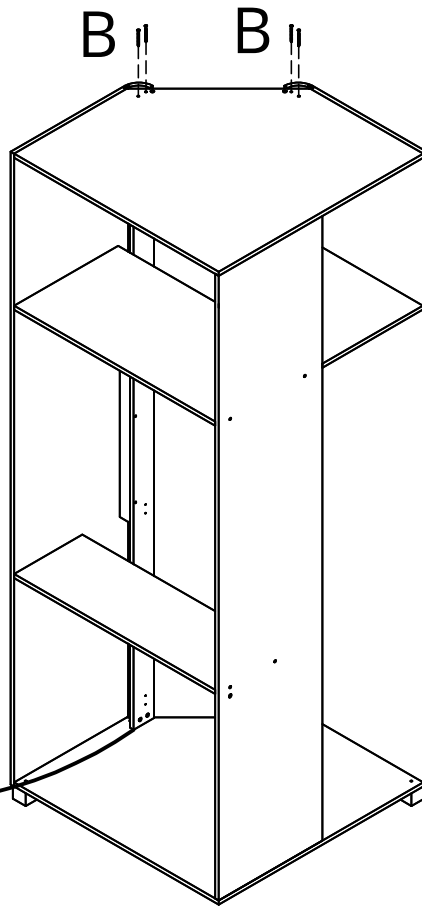
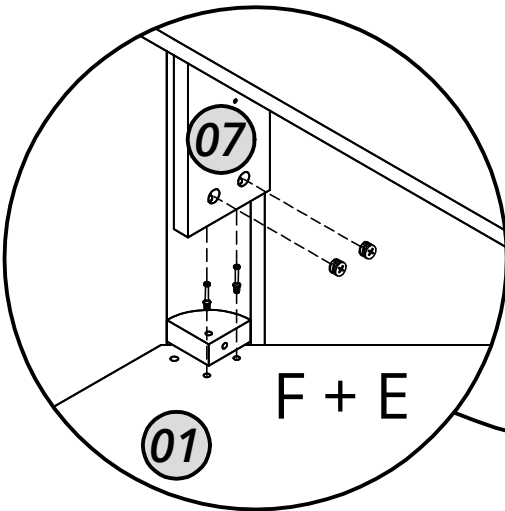
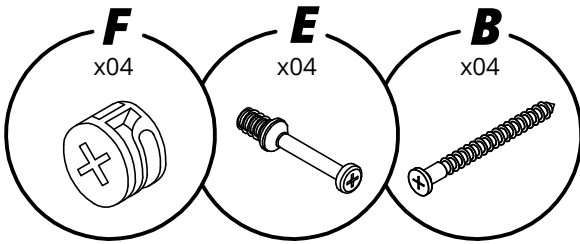

14

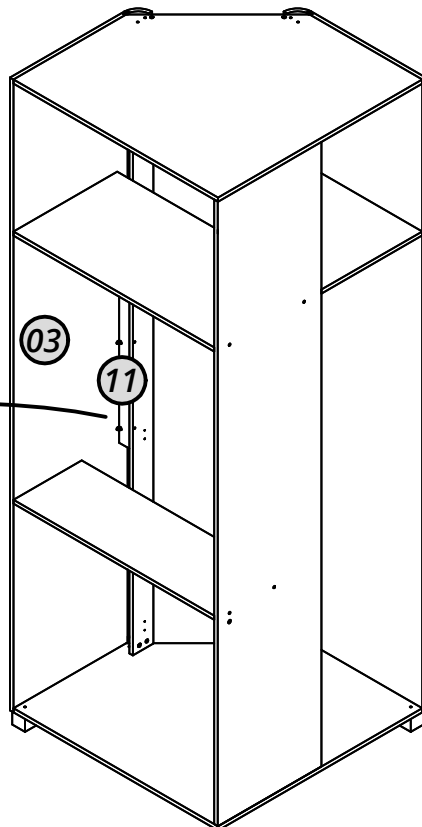
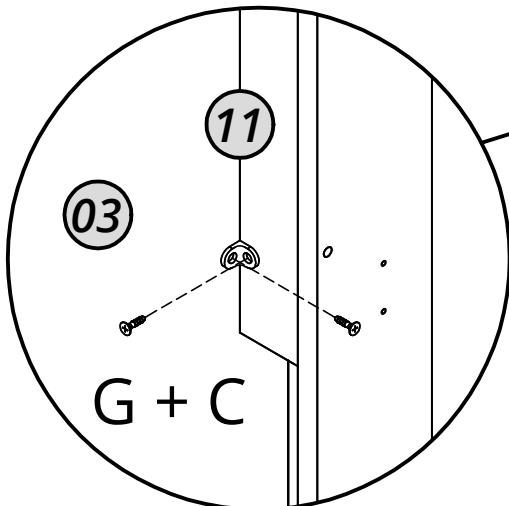
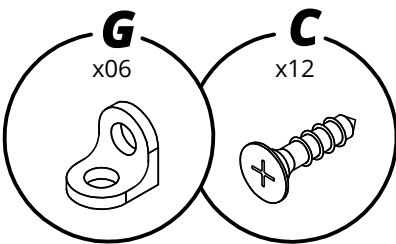

INSTALAÇÃO DO KIT LED

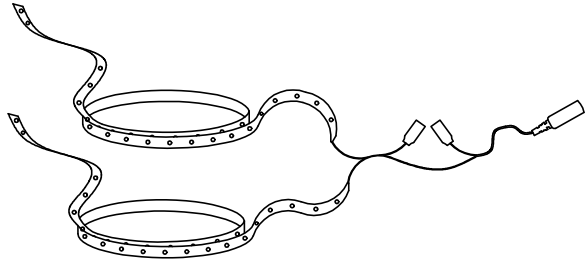
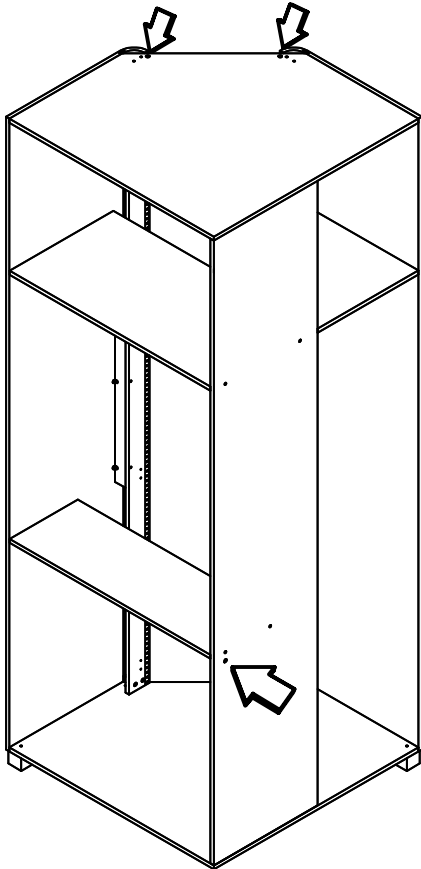

Passa a fita led pelas furações do tampo nº 04, indicadas pelas setas. E cole nas régulas da dobradiça nº 06 e 07.

Fixar o botão liga/desliga em baixo da prateleira e passar a fiação pela furação do painel traseiro nº 05.

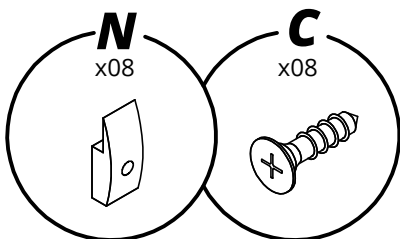

Utilize os acessórios N e C para organizar as fiações.

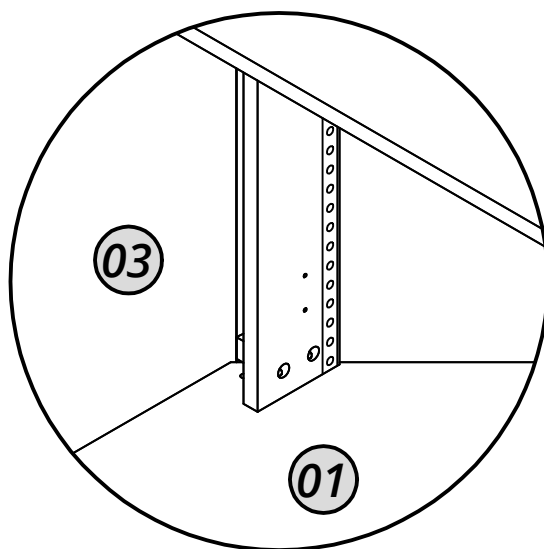

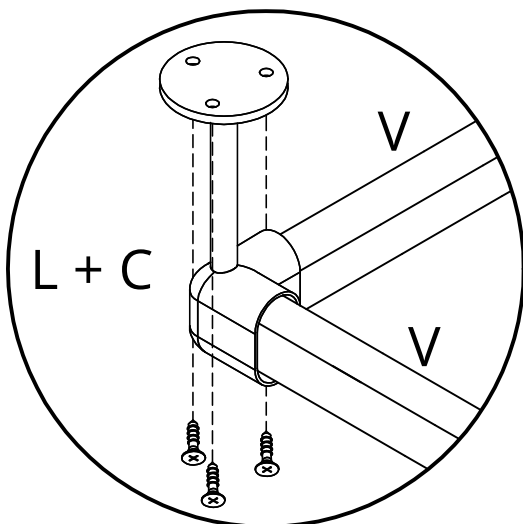
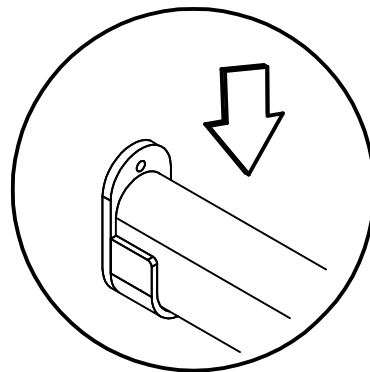
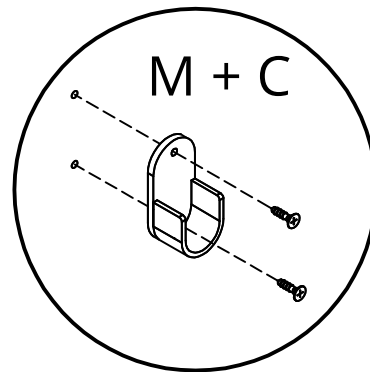
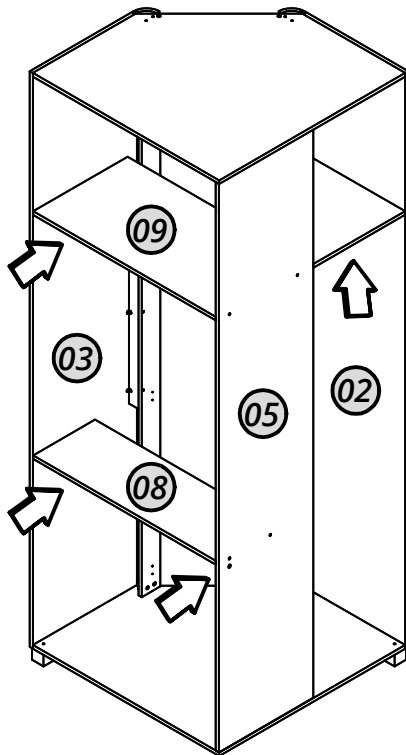
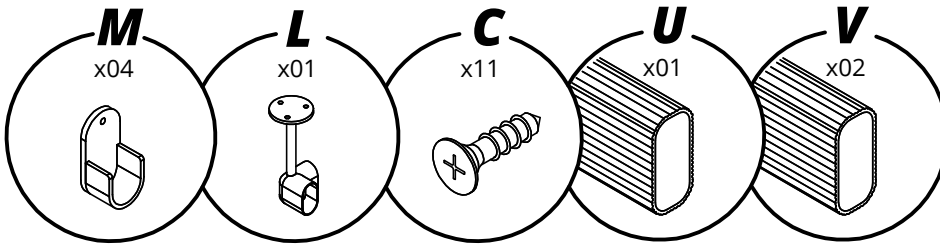

Encaixe os tubos cabideiros (V) no suporte (L) para encontrar a posição certa para fixá-lo na prateleira nº 09.

17

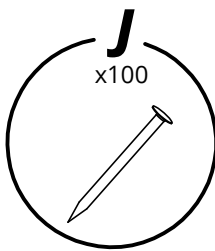

Orientamos pregar os fundos nas prateleiras.

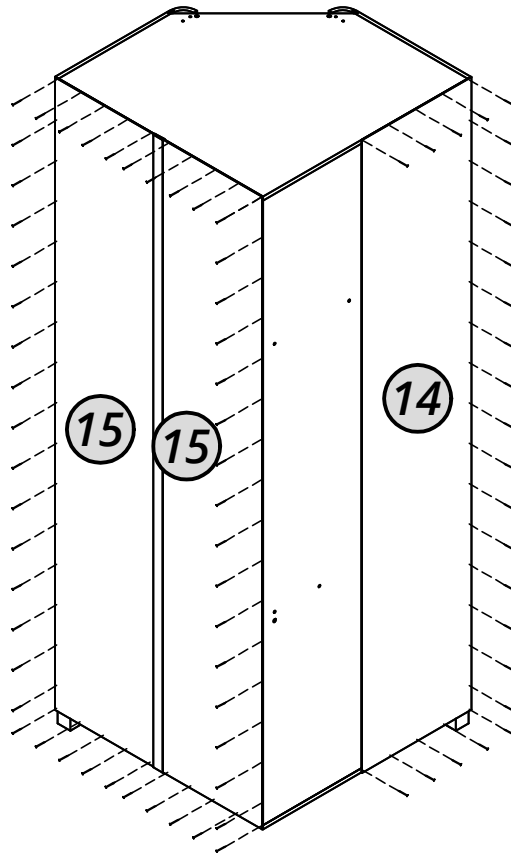
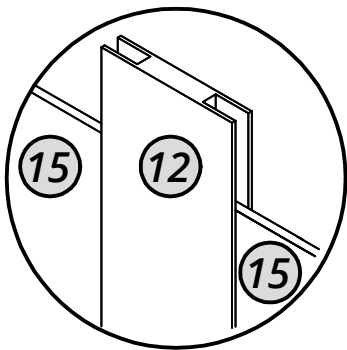

18

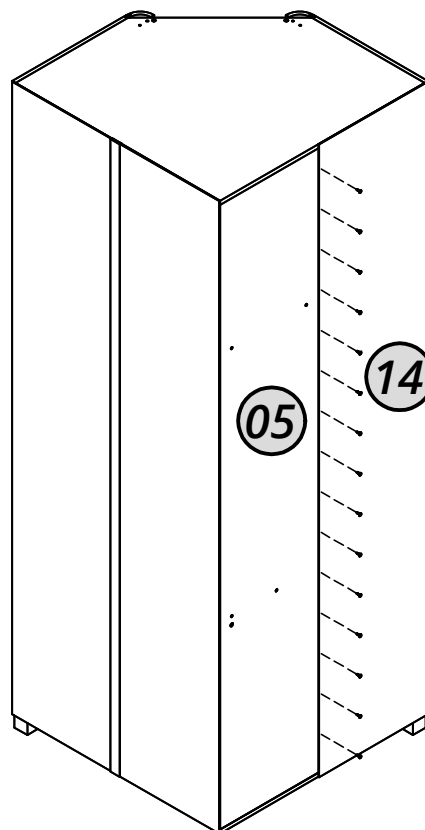
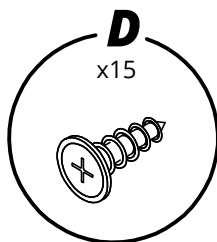

19

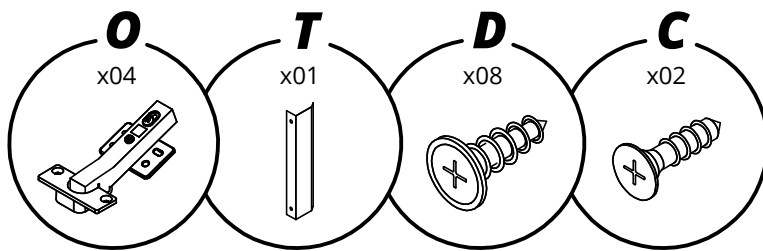

Centralize o puxador na porta.

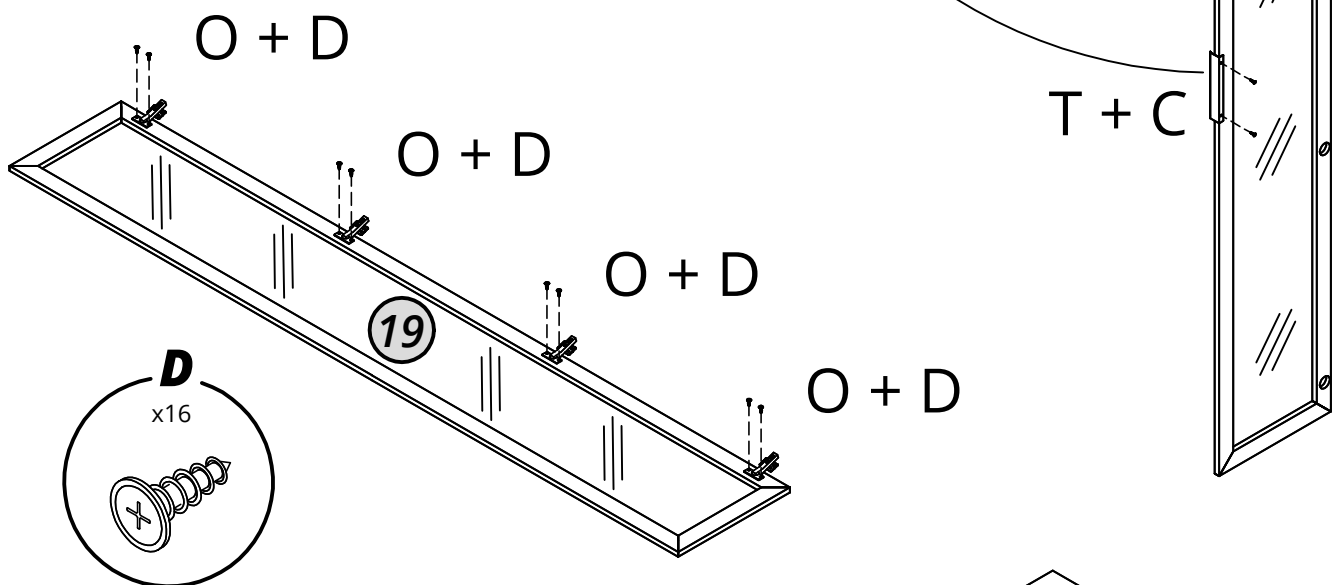

Este roupeiro permite duas opções de montagem da porta: com abertura para o lado direito ou para o lado esquerdo, conforme sua preferência.

Utilize os parafusos (D).

Para unir esse produto a outros produtos, formando assim um modulado, recomendamos utilizar parafusos 3,5x25 flangeado.

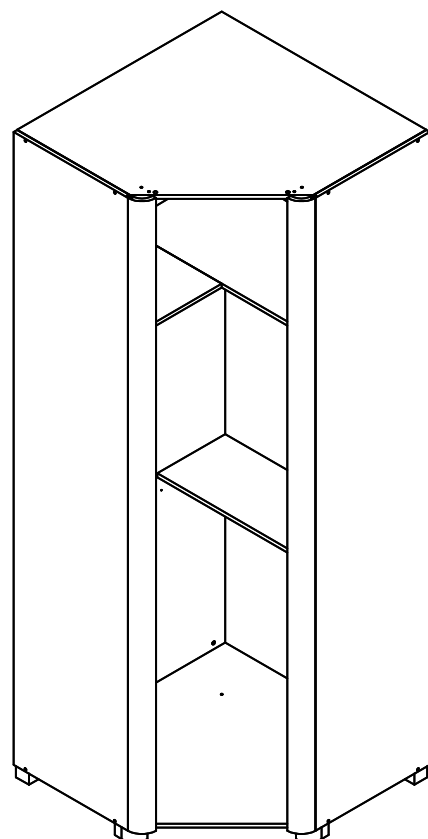
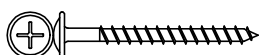

Agora que você já comprou o seu móvel, ele merece ser montado do jeito certo.

Erros de montagem causam mais de **60%** dos danos em móveis.

Por que contratar?

Tranquilidade do **início ao fim** da montagem



PROFISSIONAIS QUALIFICADOS

Especialistas certificados na **MadeiraMadeira Serviços**.



FERRAMENTAS PROFISSIONAIS

que **protegem** seus móveis.



AGENDAMENTO EM 24 HORAS

escolha a data e o turno **ideais para** você.



GARANTIA DE 3 MESES

de cobertura **completa**.

Mais de 1 MILHÃO DE MONTAGENS
★ com avaliação 4.7 ★

Mariana S., São Paulo

"Chegaram no horário e montaram tudo rapidamente. Serviço incrível!"



Carlos R., Belo Horizonte

"Tentei montar sozinho e foi um desastre. Com a **MadeiraMadeira Serviços** ficou perfeito."



Ana P., Rio de Janeiro

"Agendamento ágil e **montagem pontual e perfeita**. Recomendo demais!"



Agende agora pelo QR Code

Madeira**Madeira** Serviços · Atendimento em todo o Brasil



Escaneie o QRCode