

	Cód.	FERRAGEM	QTDE
A	4042	ZINCADO PRETO 4,0x40	45
A	4404	PINTADO BRANCO 4,0x40	45
A	2592	ZINCADO BRANCO 4,0x40	45
B	14773	3,5x25 ZINCADO BRANCO	06
C	4214	3,5x14	90
D	1446	SUPORTE ROLICO PARA CABIDEIRO DE PLÁSTICO	06
E	118	SUPORTE PRATELEIRA	08
F	226	CHATO 4,0x40	06
G	9408	PUXADOR ARUBA BRANCO	02
G	9351	PUXADOR ARUBA PRETO	02
G	15469	PUXADOR ARUBA NUPE	02
G	16080	PUXADOR ARUBA CARVALLE	02
G	25677	PUXADOR ARUBA MOKA	02
H	17016	PUXADOR DE METAL CARVALLE BRILHANTE	01
H	19695	PUXADOR DE METAL MOKA	01
H	9409	PUXADOR DE METAL BRANCO BRILHANTE	01
H	9330	PUXADOR DE METAL PRETO BRILHANTE	01
H	15497	PUXADOR DE METAL NUPE BRILHANTE	01
I	30142	PUXADOR MEIA LUA CROMADO	03
J	1802	CAVILHA 6x30	51
K	1925	CAVILHA 6x50	06
L	1901	SAPATA DESLIZADORA PRETA	11
M	899	CANTONEIRA METAL	08
N	41	COLA BRANCA	01
Q	107	PREGOS 10x10	144
P	149	PREGOS 13x15	12
Q	1423	FIXADOR DE COSTA	48

R	85	"L" DE METAL	06
S	58	kappesberg	01
T	35941	ROLICO OBLONGO CINZA METAL 779mm	01
U	35948	ROLICO OBLONGO CINZA METAL 820mm	02
V	2170	TAMBOR MINIFIX	04
X	2170	PARAFUSO MINIFIX	04
W	1178	FLANGEADO ZINCADO 3,5x16	04
Y	1828	PARAFUSO PANELA 3,5x14	12
Z	4861	ROLETA SEM REGULAGEM	03
AA	4861	ROLETA COM REGULAGEM	03
AB	4861	GUIA METÁLICO	06
AC	3329	TAMPA MINIFIX TABACO	04
AC	8090	TAMPA MINIFIX TEÇA ITALIA	04
AC	14855	TAMPA MINIFIX CARVALLE	04
AC	2347	TAMPA MINIFIX BRANCA	04
AD	9323	PERFIL DE ALUMÍNIO 247,2cm	02
AE	9324	PERFIL DE PLÁSTICO 247,2cm	02
AF	9407	BARRA DE METAL BRANCA 2117mm	06
AF	9327	BARRA DE METAL PRETA 2117mm	06
AF	15470	BARRA DE METAL NUPE 2117mm	06
AF	19841	BARRA DE METAL CARVALLE 2117mm	06
AG	40534	GOTAS DE SILICONE PARA AS PORTAS	04
AH	9318	PERFIL "T" 805mm	04
AI	9312	ESPELHO 797 x 693 mm	03
AJ	5288	CORREDIÇA METÁLICA 400mm	03
AK	5256	PARAFUSO CHATO 4,0x20	12
AL	18458	SUPORTE TRIANGULAR PRETO	12

Rua da Emancipação, 2000 - Tupandi - RS
 Fone: (51) 3635-8800
 www.kappesberg.com.br
 email:contato@linhaurban.com.br

Urban
Kappesberg

REF.: S743

FERRAGEM

GARANTIA POR DEFEITOS DE FABRICAÇÃO DE 03 MESES.

"OBS: Para solicitar assistência técnica, utilize o código da ferragem indicada."

RELAÇÃO DE PEÇAS

REF.: S743

Urban
Kappesberg

Rua da Emancipação, 2000 - Tupandi - RS
Fone: (51) 3635-8800
www.kappesberg.com.br
email:contato@linhaurban.com.br

- 17356-LATERAL ESQUERDA
- 17357-LATERAL DIREITA
- 17358-DIVISÓRIA ESQUERDA
- 17359-DIVISÓRIA DIREITA
- 17360-CHAPÉU
- 17361-BASE
- 17362-BASE DO MALEIRO
- 17363-PRATELEIRA FIXA
- 17364-PRATELEIRA SOLTA
- 17365-PRATELEIRA DO CALCEIRO
- 17366-RODAPÉ DIANTEIRO
- 17367-RODAPÉ TRASEIRO
- 17368-RODAPÉ INTERNO
- 17369-RODAFORRO
- 17370-TAMPO DE GAVETA
- 17371-PILASTRAS
- 17372-FRENTE DE GAVETA
- 17373-LATERAL DE GAVETA
- 17374-CABECEIRA DE GAVETA
- 17375-FUNDO DE GAVETA
- 17376-COSTA LARGA
- 17377-COSTA ESTREITA
- 17378-COSTA DO MALEIRO
- 17379-PORTA CENTRAL DO ESPELHO
- 17380-PORTA ESQUERDA
- 17381-PORTA DIREITA

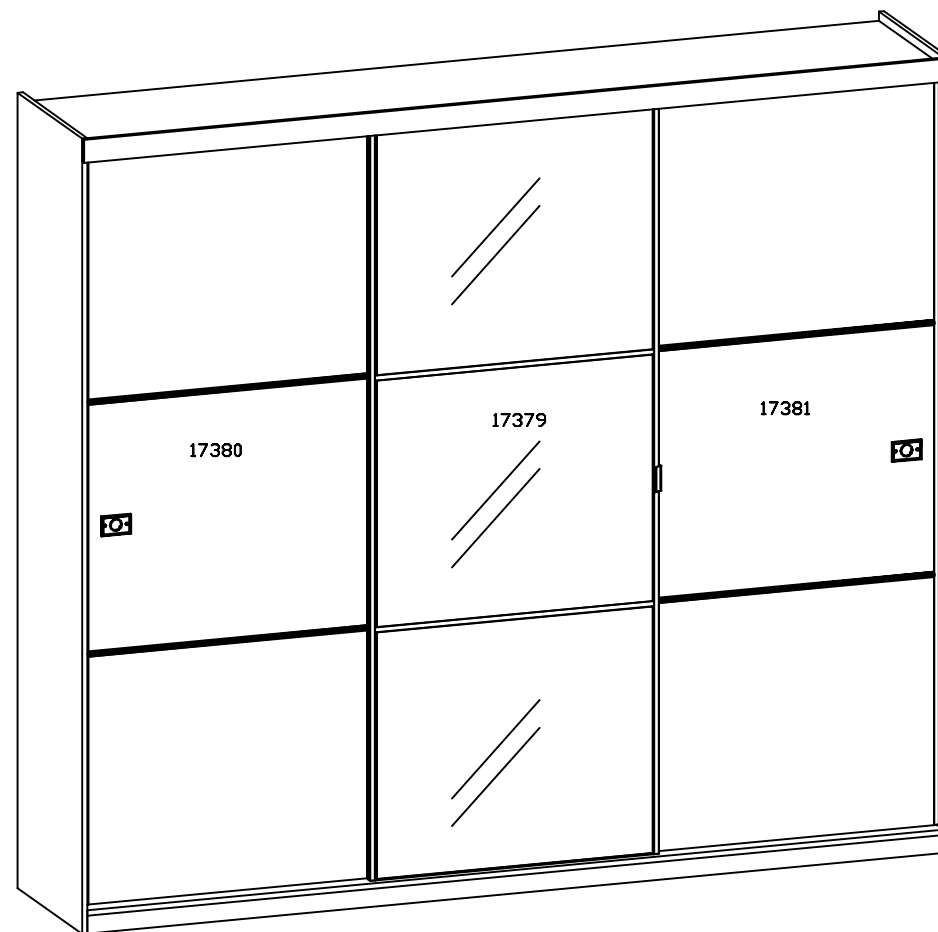

OBS: Para solicitar assistência técnica, utilize o código das peças indicada.

Cliente amigo!

Ao adquirir um produto KAPPESBERG tens em suas mãos um produto de qualidade. Para que esta qualidade permaneça é necessário que se tome algumas orientações. As portas devem estar bem niveladas, para que isto aconteça, elas devem ser encaixadas e reguladas antes da montagem das costas, observando que o móvel deve estar no esquadro. Estas devem ser fixadas do meio para fora.

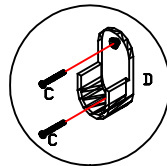
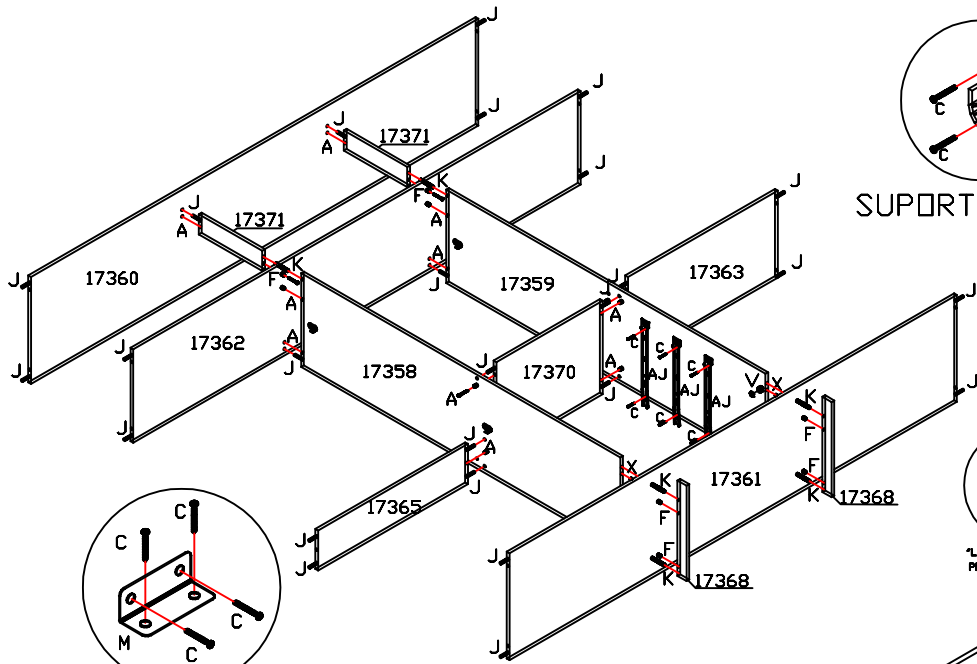

SUPOORTE ROLIÇO

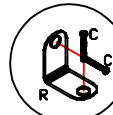
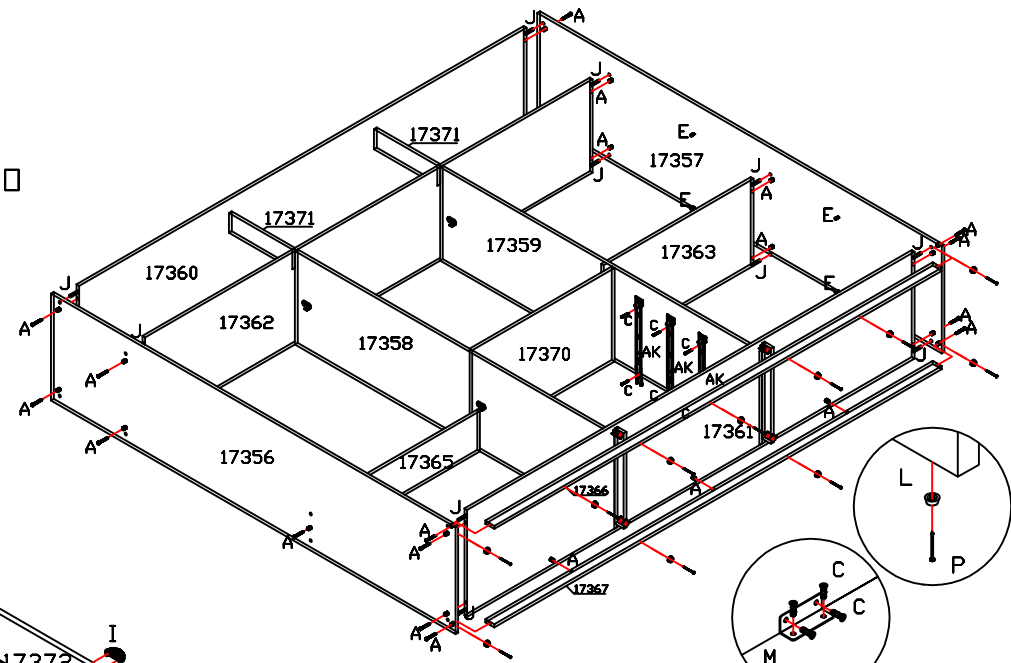

L DE METAL PARA PRENDER A FRENTE DE GAVETA

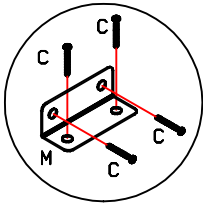

CANTONEIRA DE METAL PARA FIXAR O RODAFORRO

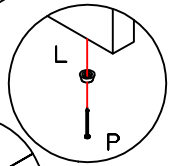

CANTONEIRA DE METAL M PARA PRENDER O RODAPÉ FRONTAL

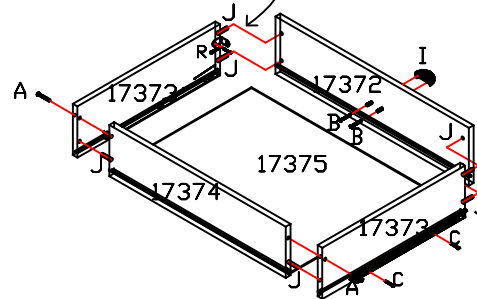
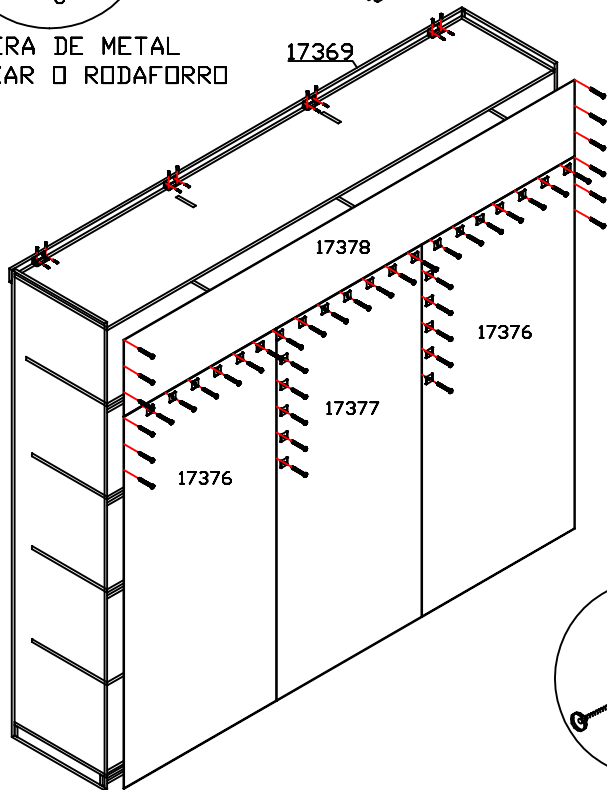

DETALHE DO SUPORTE DE GAVETA
ESTE DEVE SER FIXADO
ABAIXO DO FUNDO DE GAVETA
DOIS NA FRENTE E DOIS ATRAS
APOS A GAVETA ESTAR MONTADA

Obs: Colocar os parafusos da correção pelo lado e não por baixo.

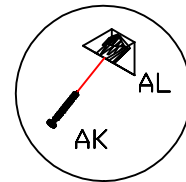

AK

□ puxador "G" da porta sem espelhos é fixado com o parafuso "W"

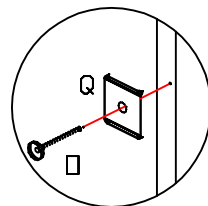

Q

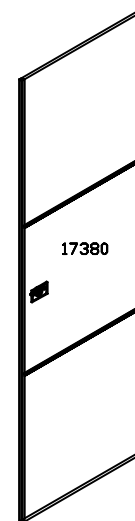

17380



17379

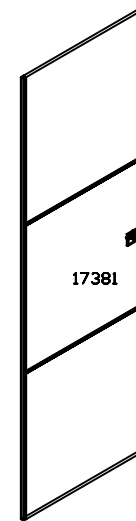

17381

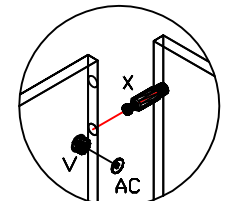

DETALHE MINIFIX

□ puxador "H" da porta com espelhos é fixado com o parafuso "C"

□ puxador "G" da porta sem espelhos é fixado com o parafuso "W"

IMPORTANTE

S743

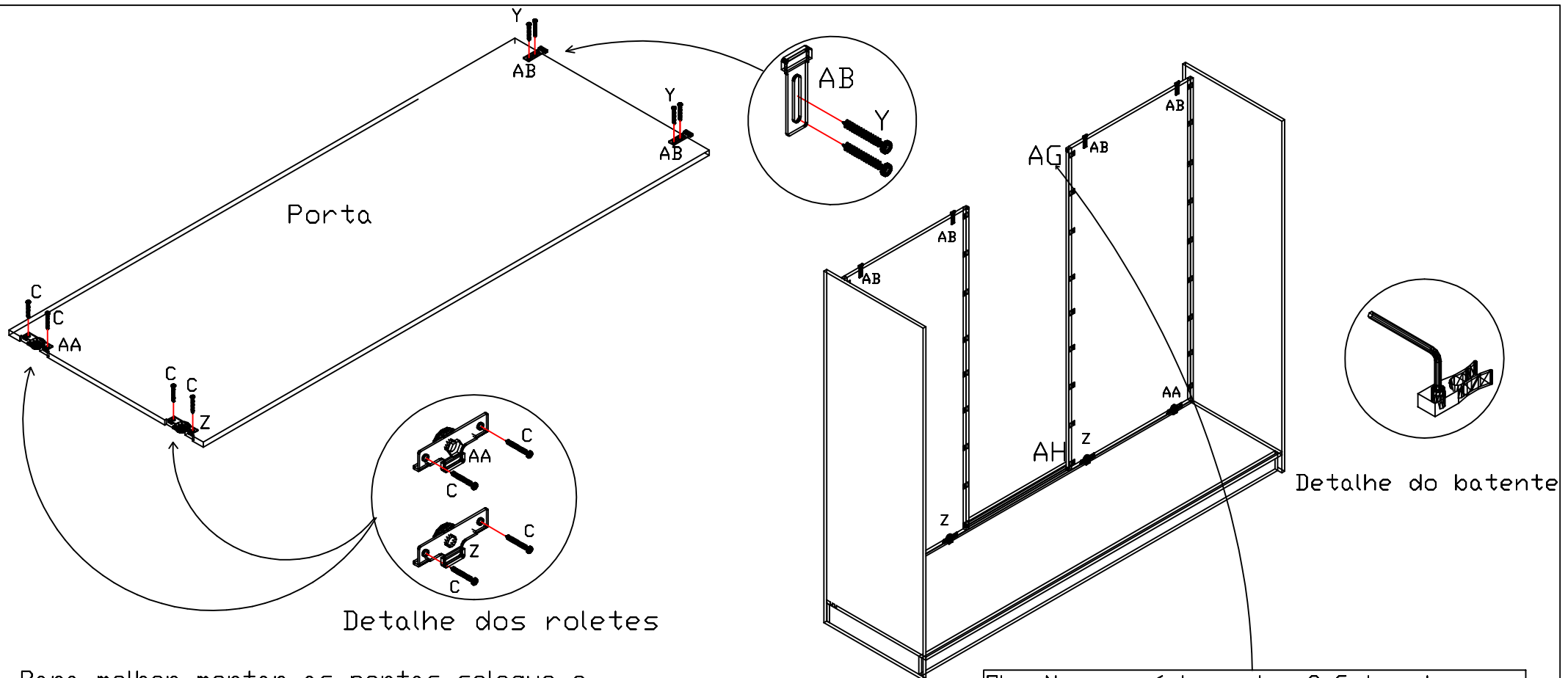

Detalhe dos roletes

Detalhe do batente

Para melhor montar as portas coloque o rolete com regulagem "AA" no lado do puxador e o rolete sem regulagem "Z" no lado oposto do puxador. Os guias "AB" devem ser fixados com um parafuso "Y", mais não deve ser apertado antes de encaixar a porta no trilho de alumínio. Após encaixar a porta no móvel levante o guia "AB" p/ dentro do trilho, mais não o precione demais contra o trilho (deixar uma folga entre o guia e o trilho, para que a porta deslize melhor) que está no chapéu e aperte bem o parafuso. Em seguida coloque o segundo parafuso em cada guia.

Obs: No acessório contém 2 Gotas de Silicone "AG" que devem ser colodas nas portas, para que as mesmas não batam com tanta força nas laterais e uma na outra.

- ① As portas não devem bater nas laterais do roupeiro. Devem parar 2mm antes. Para isso regule o batente plástico que está colocado dentro dos trilhos de alumínio do chapéu.
- ② A porta não pode bater no puxador da outra porta. Ajuste o batente.