

INSTRUÇÕES DE MONTAGEM

Instrucciones de armado

Guarda-Roupa Arco Iris / guarda ropa

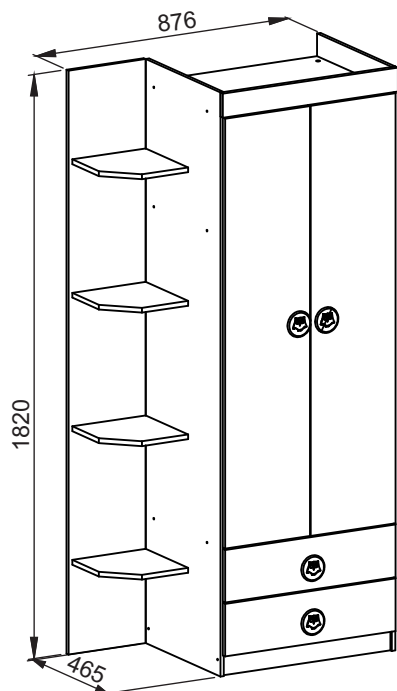

Ref.D229

COD. FERRAGEM: 16550



L.2019



www.rodial.com.br

Móveis Rodial Ltda

Rua João Guadagnin, 5050

Bairro Industrial I

CX. Postal 41 - Cep: 95.300-000

Fone/Fax: (54) 3358 6700

Lagoa Vermelha-RS - Brasil

sac@rodial.com.br

ATENÇÃO

- Ler e observar atentamente toda a instrução antes de iniciar a montagem.
- A montagem do produto deverá ser feita em superfície limpa e plana.
- Aconselhamos utilizar a embalagem para forrar o chão a fim de não danificar o produto.
- Evitar batidas e o contato com objetos cortantes.
- Observar as cargas máximas suportadas de acordo com o desenho.

LIMPEZA

- Pano levemente umedecido com água seguido de pano seco.
- Não utilizar produtos químicos e abrasivos.

ATENCIÓN

- Lea y siga todas las instrucciones cuidadosamente antes de iniciar el montaje.
- El montaje del producto debe estar en una superficie limpia y plana.
- Recomendamos utilizar el embalaje para cubrir el suelo con el fin de no dañar producto.
- Eviten los golpes y el contacto con objetos punzantes.

LIMPIEZA

- Paño ligeramente humedecido con agua, seguido por un paño seco.
- No utilice productos químicos y abrasivos.

Identificação dos Acessórios / Identificación de Accesorios

NOTA: A separação dos acessórios antes de iniciar a facilitar a mesma. os Parafusos e cavilhas estão em escala real, em caso de dúvida colocar o acessório sobre a imagem.

NOTAS: La separación de los accesorios antes de comenzar a armado facilitará el mismo. Los tornillos y taques son en escala real. En caso de dudas sobre la imagen.

A		8x30 mm	Calço dobradiça Calzón Bisagra	06	Cod. 3384			
B		8x50 mm	Dobradiça Bisagra	06	Cod. 3384			
C		4,5x50 mm	Parafuso chato Tornillo de Cabeza Plana	12	Cod. 12199			
D		12X09 mm	Porca plastica Tuerca Plástica	12	Cod. 3991			
E		4,5x40 mm	Parafuso chato Tornillo de Cabeza Plana	08	Cod. 3915			
F		6,0X30 mm	Cavilha Tarugo	24	Cod. 3881			
G		3,5x12 mm	Parafuso chato Tornillo de Cabeza Plana	40	Cod. 3385			
H		3,5x30 mm	Parafuso Flangeado Tornillo Estructural	08	Cod. 12114			
I		Parafuso 3,5x12 corred. Tornillo de Corredera	24	Cod. 5738	T	Etiqueta Logomarca Etiqueta Logomarca	01	Cod. 10722
J		Puxador Tirador	04	Cod. 10430	U	Perfil I Perfil I	01	Cod. 16547
K		Lat. Corrediça Esq. Lateral Corredizo Izquierdo	02	Cod. 16452	V	Suporte Prateleira Soporte de Estante	04	Cod. 8740
L		Lat. Corrediça Dir. Lateral Corredizo Derecho	02	Cod. 16452	X	Cantoneira Cantón	07	Cod. 3882
M		Corrediça Gav. Esq. Corredera de Cajón Izquierdo	02	Cod. 16452	Y	Suporte Cabideiro Soporte de Cabina 3,0x14 mm	02	Cod. 10421
N		Corrediça Gav. Dir. Corredera de Cajón Derecho	02	Cod. 16452	Z	Prego Clavo	40	Cod. 3875
O		Tapa-Furo Tapa Del Agujero	22	Cod. 3982				
P		Sapata Simples Zapato Simple	03	Cod. 17651				
Q		Sapata L Zapato L	02	Cod. 3988				
R		Cola Pegamento	01	Cod. 3872				
S		Prego Ardox Gav Clavo Ardox	06	Cod. 3876				

NOTA: Em caso de assistência informar o código dos acessórios

NOTA: En caso de asistencia informar el código de los accesorios

Identificação das Peças / Identificación de Las Piezas

Nº	Descrição	Material	Medidas	QTD.	Volume
01	Cabideiro	MADEIRA	580	1	1
02	Chapéu Medio	MDP	584X450X12	2	1
03	Costa	MDF	1670x300x3	2	1
04	Costa Inf	MDP	1820x268x12	1	1
05	Encabeçamento	MDP	608x75x15	1	1
06	Frente de Gaveta	MDP	592x164x15	2	1
07	Fundo de Gaveta	MDF	560x363x3	2	1
08	Lateral Dir	MDP	1820x450x12	1	1
09	Lateral Esq	MDP	1820x450x12	1	1
10	Lateral de Gaveta	MDP	360x92x12	4	1
11	Porta Pequena	MDP	1340x295x15	2	1
12	Prateleira	MDP	584X385X12	1	1
13	Prateleira Inf	MDP	255x255x15	4	1
14	Rodapé Frontal	MDP	584x75x15	1	1
15	Rodapé Traseiro	MDP	584x75x15	1	1
16	Traseiro de Gaveta	MDP	536x92x12	2	1

Você vai precisar de/ Usted necesitará

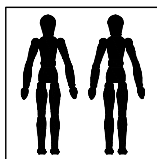

2 Pessoas
2 Personas

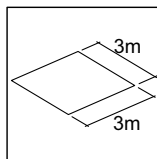

Espaço recomendado para montagem
Espacio recomendado para el armado

Ferramentas não inclusas
Herramientas no incluidas

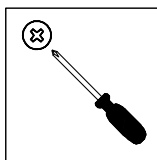

Chave Phillips
Destornillador cruz

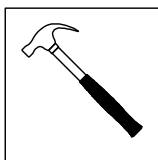

Martelo
Martillo

Identificação das Peças / Identificación de Las Piezas

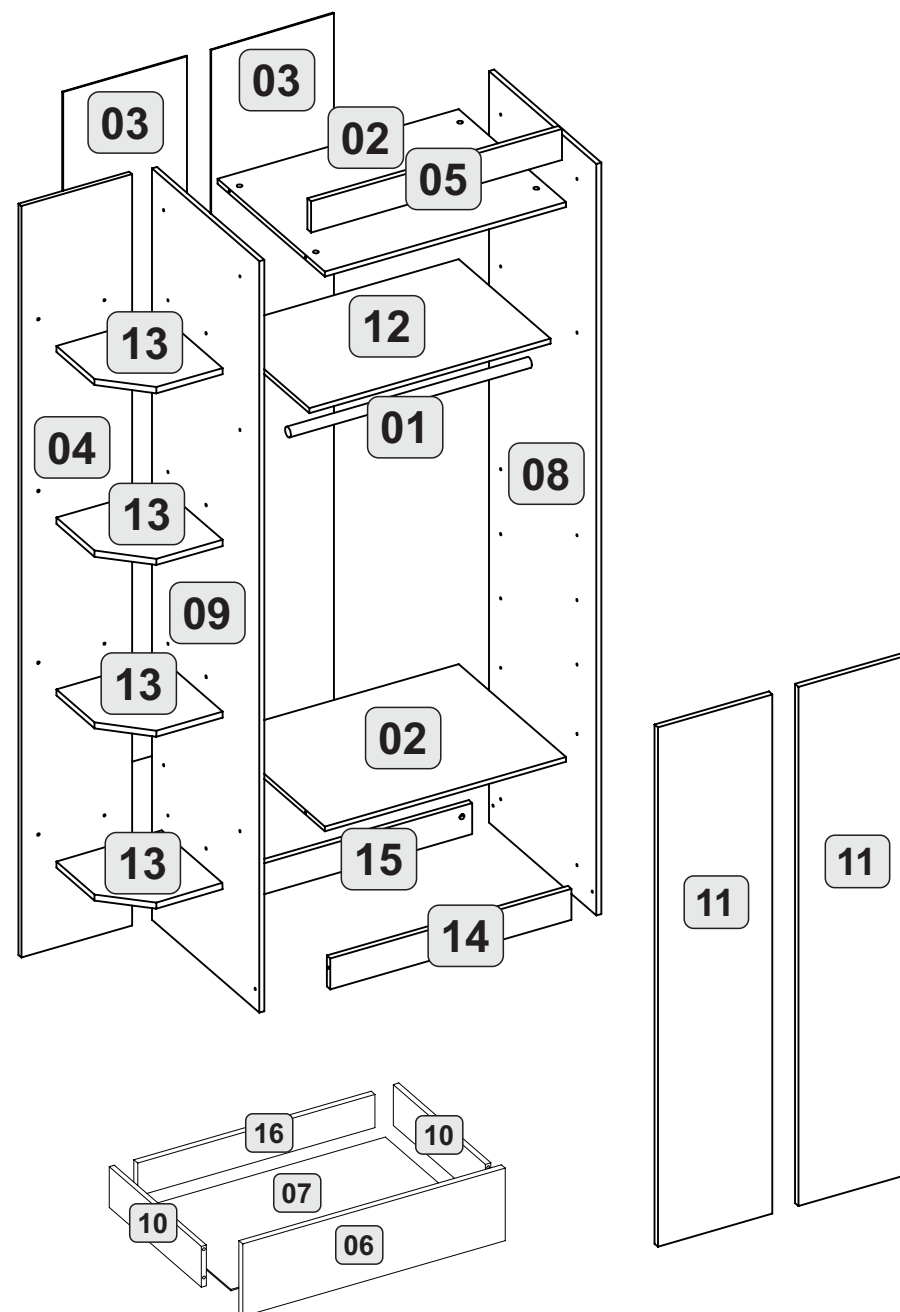

PRÉ MONTAGEM / PRÉ ARMADO

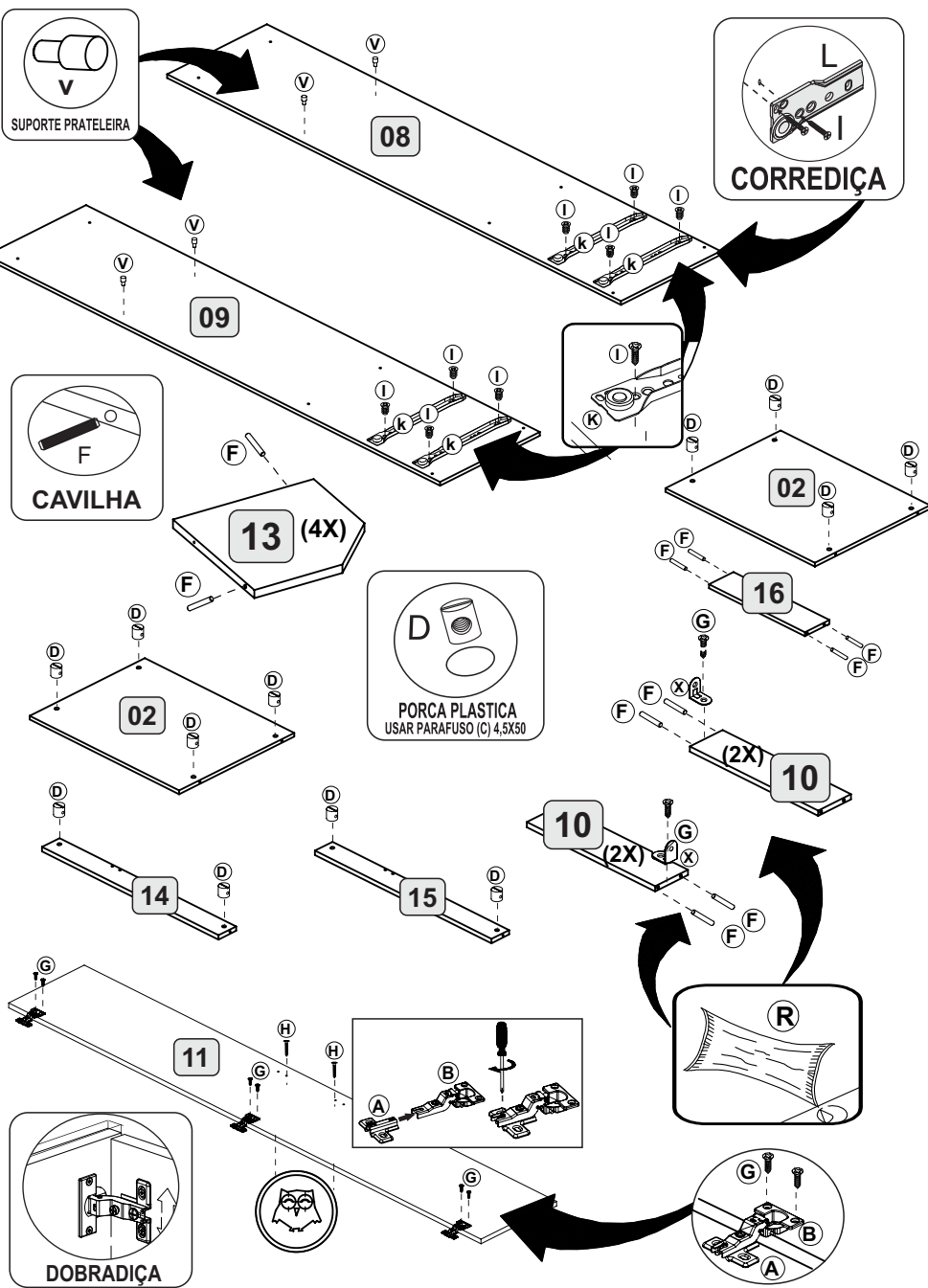

MONTAGEM / ARMMADO

1º PASSO

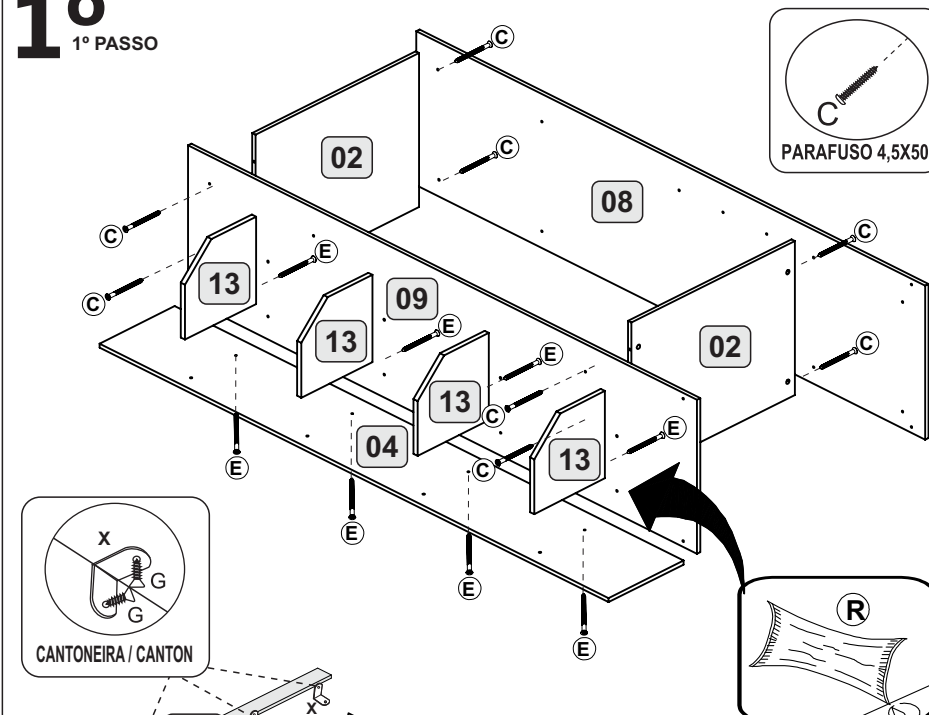

2º PASSO

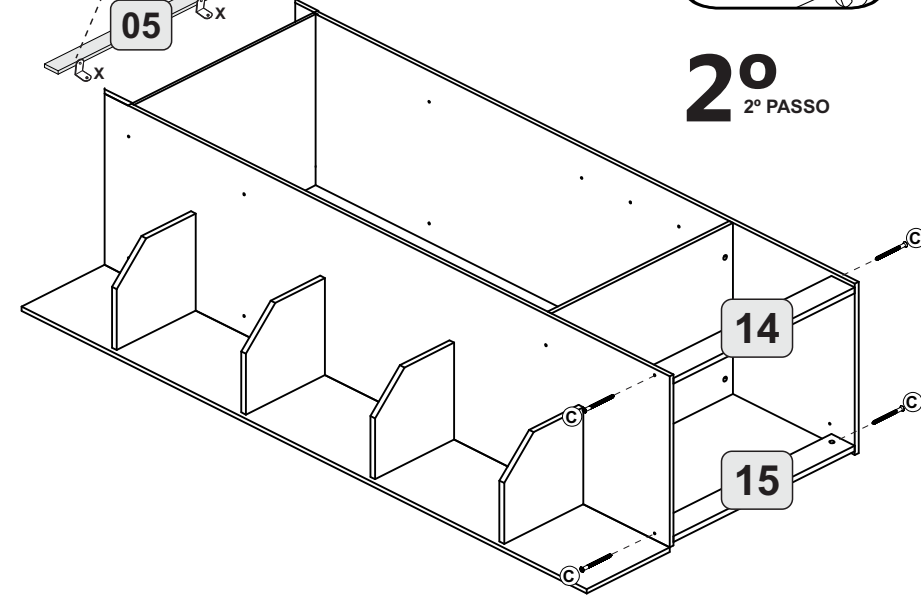

MONTAGEM / ARMADO

OBS, NÃO SE ESQUEÇA:
"O ESQUADRO DO MÓVEL
DEPENDE DA BOA COLOCAÇÃO
DO FUNDO"

3º PASSO

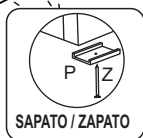
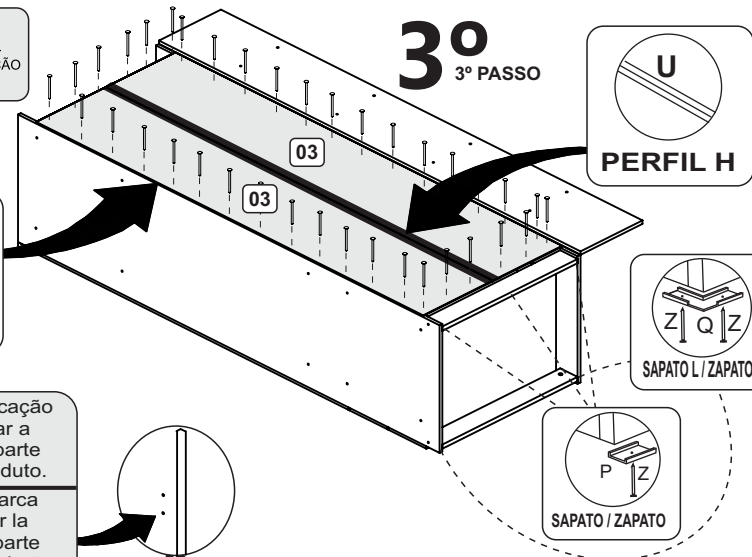

Localizar a marcação
para parafusar a
dobradiça na parte
superior do produto.

Localizar la marca
para atornillar la
bisagra en la parte
superior del producto

4º PASSO

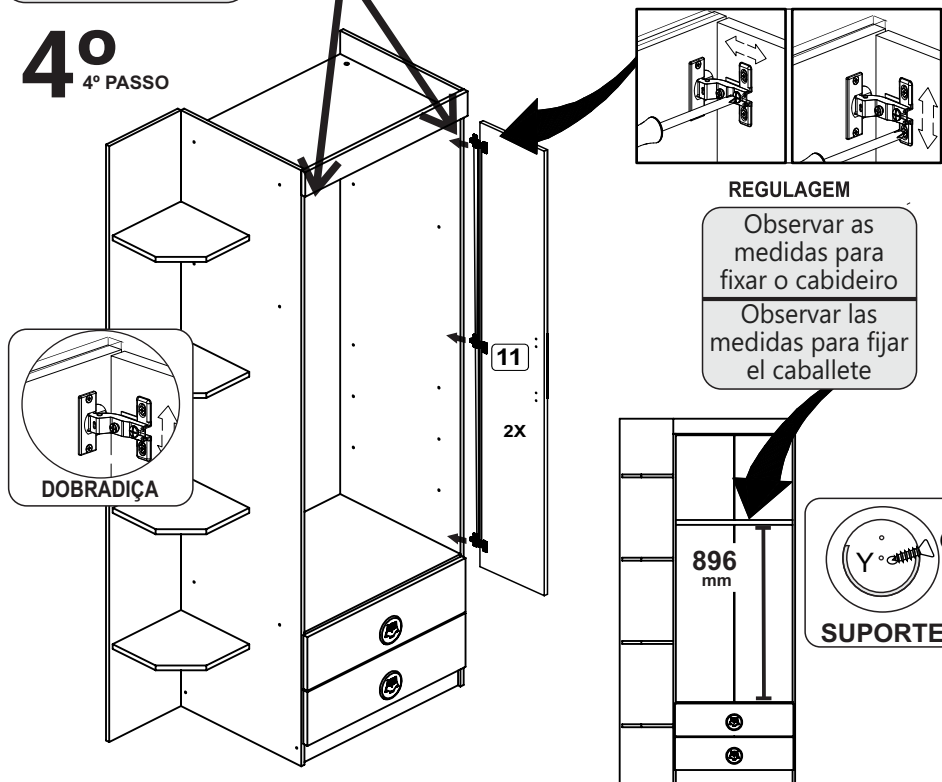

REGULAGEM

Observar as
medidas para
fixar o cabideiro

Observar las
medidas para fijar
el caballete



Atenção!!! Utilizar Cola nas
Cavilhas e Fundo da Gaveta.
Attention! To use Glue in Cavilhas
and Deep of the Drawer.

MONTAGEM DAS GAVETAS / ARMADO EL CAJÓN

5º PASSO

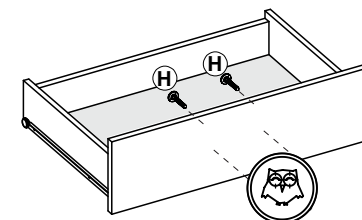
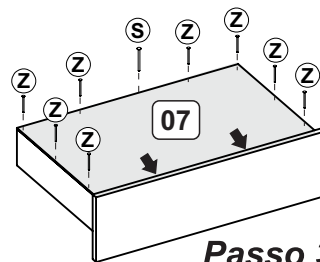
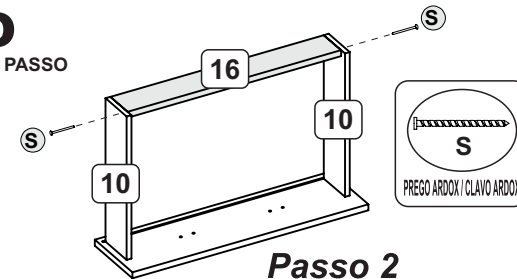
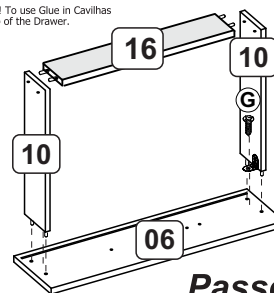

MONTAGEM DAS PRATELEIRAS ARMADO EL ESTANTES

6º PASSO

