

FOGÃO A GÁS 30" COM FUNÇÃO AIR FRYER

QUICK GUIDE

COD.

PN: W11686062

STYLEMASTER: W11685912

Rev. A: 15 AGO 2023

LEGENDA

 Laranja BRASTEMP : Pantone 7579 C

 Preto : Pantone Black C

 cut mark

KIT AIR FRYER

CESTA

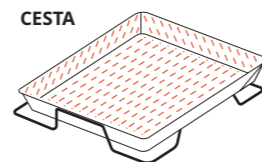

BANDEJA COLETORA

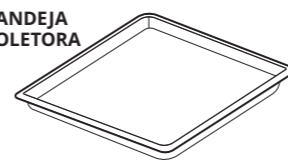

Acesse e conheça mais o seu Air Fryer BraSTEMP

UTILIZANDO A FUNÇÃO AIR FRYER

1 Posicione as prateleiras

Posicione a prateleira no nível central.

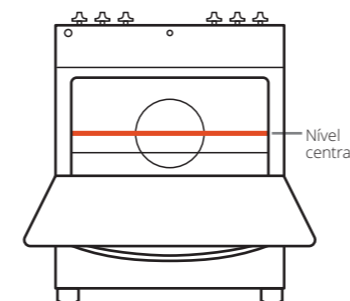

2 Preequeça o forno

- Acenda o forno seguindo os passos que estão no verso deste guia.
- Após acender o forno, posicione o botão do forno na posição 250 °C.
- Ligue o botão Air Fryer. Uma luz acenderá no painel indicando que o motor está ligado.
- Preequeça por 10 minutos.

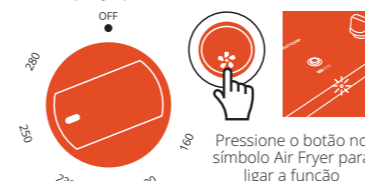

3 Insira o kit Air Fryer

Depois de preaquecido, insira a cesta e a bandeja coletora, de forma centralizada.

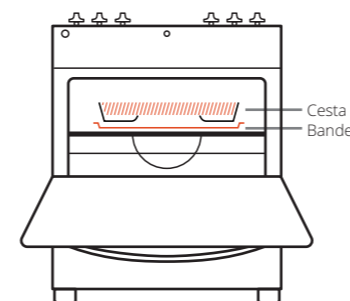

4 Controle o tempo

Utilize um relógio, cronômetro ou celular para controlar o tempo de preaquecimento e de preparo dos alimentos.

Consulte a tabela de preparos básicos no verso deste guia.

ATENÇÃO
o tempo e a temperatura podem variar de acordo com o preparo.

IMPORTANTE
• Utilize a função Air Fryer com apenas um alimento por vez.
• Não é recomendado utilizar o forno com outras receitas durante o uso da função Air Fryer.

5 Desligue o forno

Ao final do assamento, desligue o forno e o botão Air Fryer. Após desligar a função, a luz do painel se apagará.

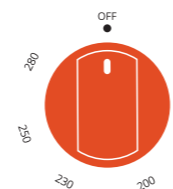

Pressione o botão fora do símbolo Air Fryer para desligar a função



ACENDIMENTO DO FORNO



Pressione e gire 10 segundos

- Com a porta do forno aberta, pressione e gire o botão do forno até a temperatura máxima e, ao mesmo tempo, acione a tecla falsa.
- Mantenha o pressionado por 10 segundos nessa temperatura para que a chama permaneça acesa.

ATENÇÃO

Se a chama apagar, aguarde 1 minuto para dissipar o gás e repita o processo.

IMPORTANTE

A função Air Fryer do seu forno BraSTEMP só funciona quando a função gás é acionada, junto com o botão Air Fryer.

DISTANCIADORES TRASEIROS

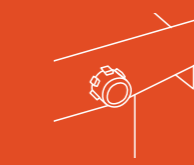
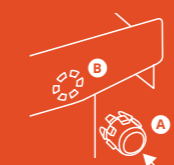

A instalação dos distanciadores é OBRIGATORIA, pois os mesmos garantem a distância mínima entre a parte traseira do produto e a parede, proporcionando a performance correta. Para instalar, encaixe os distanciadores A nos furos B e empurre no sentido da seta.

PREPAROS BÁSICOS PARA AIR FRYER

Antes de cada preparo, preaqueça por 10 minutos.

PREPARO	QUANT.	TEMPO	TEMP.
Batata frita congelada (palito tradicional)	400 g 700 g	35-45 min. 50-60 min.	250 °C
Nuggets congelados	600 g (aprox. 32 un.)	30-40 min.	250 °C
Anéis de cebola congelados	400 g (aprox. 24 un.)	30-40 min.	250 °C
Asinha de frango descongelada	800 g (aprox. 18 un.)	35-45 min.	250 °C

MANUSEIOS E CUIDADOS

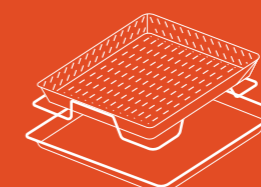

Utilize sempre a bandeja junto com a cesta pois, durante o preparo, alguns alimentos podem soltar excesso de gordura e migalhas.



Cuidado ao manusear a bandeja e a cesta após o preparo. A bandeja pode conter gordura quente.

Utilize luvas térmicas para removê-las com segurança.



Faça a limpeza do kit Air Fryer após cada uso.

Dica: Utilize água quente e uma escova com detergente neutro para auxiliar na remoção da gordura nas grades da cesta.

IMPORTANTE

Não lave a cesta e a bandeja na lava-louças, pois o detergente e o líquido secante utilizados nela podem causar danos às peças.

BRASTEMP

AIR FRYER