

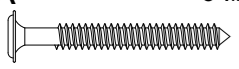









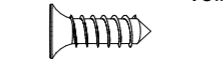

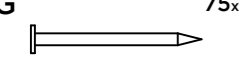

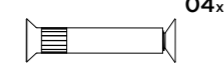

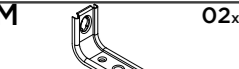
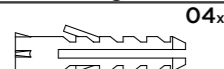

## Lista de Peças | Lista de piezas | List of parts

Item	Caixa Caja Box	Qty Ctd Qty	Descrição   Descripción   Description	Medidas (mm)   Dimensions (mm)   Size (measurements) (mm)
01	1/1	01	Rodapé Frontal   Frente pie de página   Front Footer	500x145x15
02	1/1	02	Rodapé Lateral   Pie de página Side   Side Footer	450x145x15
03	1/1	01	Rodapé Traseiro   Pie de página trasera   Rear Footer	468x145x15
04	1/1	01	Base   Base   Base	500x490x15
05	1/1	01	Lateral esquerda   Lateral izquierda   Left side	2030x490x15
06	1/1	05	Prateleira   Estante   Shelf	469x450x15
07	1/1	01	Lateral direita   Lateral derecha   Right side	2030x490x15
08	1/1	01	Tampo   Tapa   Top	500x517x15
09	1/1	01	Fundo   Fondo   Bottom	2055x495x3
10	1/1	01	Porta   Puerta   Door	2040x495x15

## Ferragens | Herrajes | Hardware

<b>A</b>	04x	<b>B</b>	24x	<b>C</b>	01x	<b>D</b>	40x	<b>E</b>	40x	<b>F</b>	04x
											
Parafuso 5,0x50mm FLA. Tornillo 5,0x50mm FLA. Screw 5,0x50mm FLA.		Parafuso 3,5x40mm CHT. Tornillo 3,5x40mm CHT. Screw 3,5x40mm CHT.		Parafuso M4x20mm CHT. ZB Tornillo M4x20mm CHT. ZB Screw M4x20mm CHT. ZB		Parafuso 4,0x14mm CHT. Tornillo 4,0x14mm CHT. Screw 4,0x14mm CHT.		Cavilha 8x25mm Cinta 8x25mm Dowel 8x25mm		Prego 12x12mm Anelado Clavo 12x12mm Anillado Ringed Nails 12x12mm	
<b>G</b>	75x	<b>H</b>	06x	<b>I</b>	04x	<b>J</b>	04x	<b>K</b>	01x	<b>L</b>	04x
											
Prego 10x10mm Clavo 10x10mm Nail 10x10mm		Cantoneira de fixação Zamac Soporte de fijación de Zamac Zamac fixing bracket		Parafuso União 30mm Tornillo Unión 30mm Union Screw 30mm		Sapata "L" 16x20mm Zapata "L" 16x20mm "L" shoe 16x20mm		Puxador Pontual PZ14 Oval Tirador Puntual PZ14 Oval PZ14 Oval Point Knob		Dobradiza 35mm POP Baixa c Amort + Calço Fixo Bisagra baja POP de 35 mm con amortiguación + cuña fija 35mm POP Low Hinge with Damping + Fixed Shim	
<b>M</b>	02x	<b>N</b>	04x	<b>O</b>	02x	<b>P</b>	01x	<b>Q</b>	22x	<b>R</b>	02x
											
Suporte de fixação Soporte de fijación Mounting bracket		Bucha plástica 8mm Bucha de plástico 8mm 8mm plastic bushing		Proteção para cantoneira Ángulo de protección Protection angle		Sachê de cola Bolsa de pegamento Glue bag		Adesivo tapa parafuso 10mm Adhesivo tapón de tornillo 10mm Bolt cover adhesive 10mm		Giz de correção Tiza de corrección Chalk of correction	
<b>S</b>	01x										
											
Etiqueta resinada Henn Etiqueta resinada Henn Henn resin label											

 O parafuso (I) deve ser usada somente quando este módulo for acoplado a outro módulo componível Henn.

 El tornillo (I) se debe utilizar sólo cuando el módulo está conectado a otro módulo componible Henn.

 The screw (I) should be used only when this module is attached to another Henn modular module.

## RECOMENDAÇÃO

Para fixar o móvel na parede usar o suporte de fixação (M), o parafuso 4,0x14mm CHT (D), a Bucha 8mm (N) e o parafuso 5,0x50mm FLA (A).

## RECOMENDACIÓN

Para conectar el móvil a la pared con el soporte (M), tornillo 4,0x14mm CHT (D), el casquillo de 8 mm (N) y el 5,0 x50mm tornillo FLA (A).

## RECOMMENDATION

To fix the furniture to the wall use the mounting bracket (M), the 4,0x14mm CHT (D) screw, the 8mm bushing (N) and the 5,0x50mm FLA screw (A).

HENN

Ind. e Com. de Móveis Henn  
Mondai - SC - Brasil

☎ +55 49 3674.3500

📧 @moveishenn  
www.henn.com.br

## INSTRUÇÕES DE MONTAGEM

INSTRUCCIONES DE MONTAJE  
ASSEMBLY INSTRUCTIONSGabinete de cozinha estilo americano de uma porta de 500 mm | American Style 1-Door 500mm  
Kitchen CabinetC372-05 Branco HP  
C372-131 Cinza

Pesos máximos recomendados com carga distribuída  
Peso máximo recomendado con la carga distribuída  
Recommended maximum weights with evenly distributed.

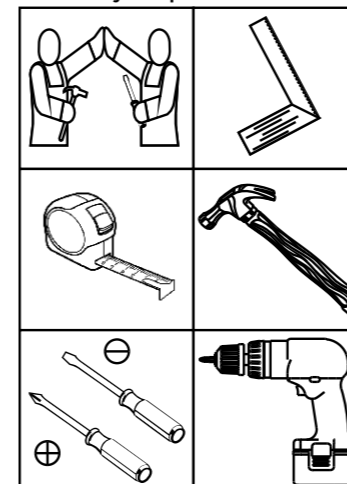
Requisitos para montagem  
Requisitos para la montaje  
Assembly Requirements

Imagens meramente ilustrativas, não acompanha o produto.  
Imágenes ilustrativas, no incluidas con el producto.  
Illustrative images, not included with the product.

## AVISO

Para limpeza de seu móvel, use uma flanela seca ou umedecida, e não utilize produtos químicos que possam danificar seu produto.

## SISTEMA DE MONTAGEM

O sistema de montagem dos produtos, funciona de acordo com a ordem crescente dos números indicados no desenho. Ex: 01, 02, 03, 04... até a conclusão da montagem.

## ASSISTÊNCIA TÉCNICA

Para solicitação de Assistência Técnica você consumidor deverá entrar em contato com o Lojista o qual você realizou a compra deste produto e solicitar a assistência técnica das peças avariadas. A garantia abrange todas as peças, partes e componentes que eventualmente venham apresentar defeito de fabricação no prazo de 03 (três) meses, contando a partir da entrega do produto ao consumidor, mediante nota fiscal de compra. Se houver qualquer alteração na estrutura do produto ou ocorrer defeito por negligência do montador/consumidor em relação a instrução de montagem e manuseio, não será fornecido assistência técnica gratuita.

## ADVERTENCIA

Para limpieza de su móvil, use una flanela seca o húmeda, y no utilice productos químicos que puedan dañar su producto.

## SISTEMA DE MONTAJE

El sistema de montaje de los productos funciona de acuerdo con el orden creciente de los números indicados en el dibujo. Ej.: 01, 02, 03, 04... hasta la conclusión del montaje.

## ASISTENCIA TÉCNICA

Para solicitar Asistencia Técnica, el consumidor debe comunicarse con el Comercio que usted realizó la compra de este producto y solicita asistencia técnica para las partes dañadas. La garantía cubre todas las partes, piezas y componentes que eventualmente puedan presentar defecto de fabricación en el plazo de 03 (tres) meses, contados a partir de la entrega del producto al consumidor, mediante factura de compra. Si se produce algún cambio en la estructura del producto o se produce un defecto por negligencia del montador/consumidor en relación con las instrucciones de montaje y manipulación, no se prestará asistencia técnica gratuita.

## NOTICE

To clean your furniture, use a dry or wet cloth, and do not use chemicals that may damage your product.

## ASSEMBLY SYSTEM

The products' assembly system works according to the increasing order of the indicated numbers. For example: 01, 02, 03, 04 ... to the end of the assembly.

## TECHNICAL ASSISTANCE

To request Technical Assistance, the consumer must contact the retailer from whom you purchased this product and request technical assistance for the damaged parts. The warranty covers all parts, parts and components that may eventually present a manufacturing defect within a period of 03 (three) months, counting from the delivery of the product to the consumer, by means of a purchase invoice. If there is any change in the structure of the product or defect occurs due to negligence of the assembler/consumer in relation to the assembly and handling instruction, free technical assistance will not be provided.

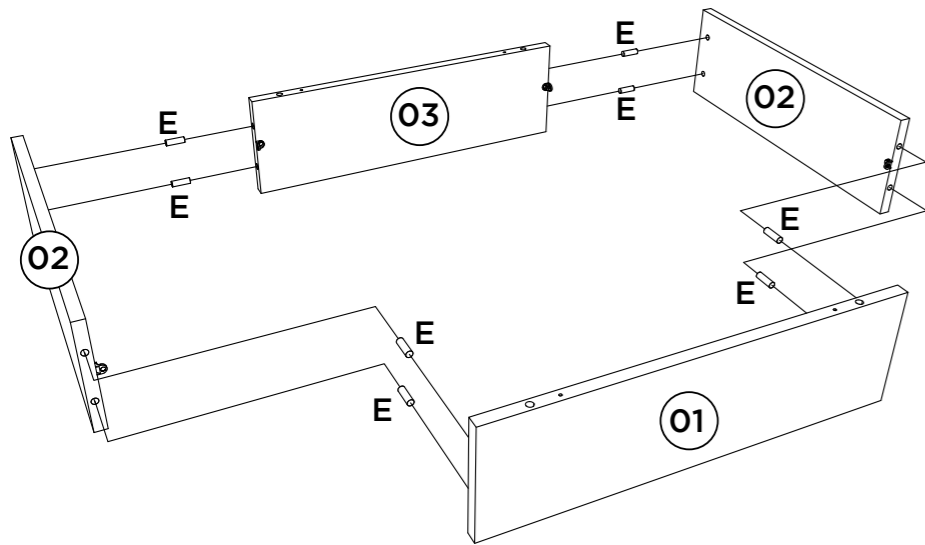

**OPCIONAL:**  
 O945-121 Kit Pé Cônico 145mm  
 (vendido separadamente). Caso  
 opte em colocar pé no produto,  
 utilizar as pré-furações que  
 possui na Base e fixá-lo com o  
 Parafuso que consta no Kit.

**OPCIONAL:**  
 O945-121 Kit Pie Cónico 145mm  
 (se vende por separado). Si  
 opta por colocar pie en el pro-  
 ducto, utilizar las pre-huracuras  
 que tenga en la Base y fijarlo  
 con el Tornillo que consta en el  
 Kit.

**OPTIONAL:**  
 O945-121 Tapered Foot Kit  
 145mm (sold separately). If you  
 choose to put foot in the prod-  
 uct, use the pre-drillings in the  
 Base and fix it with the Screw  
 included in the Kit.

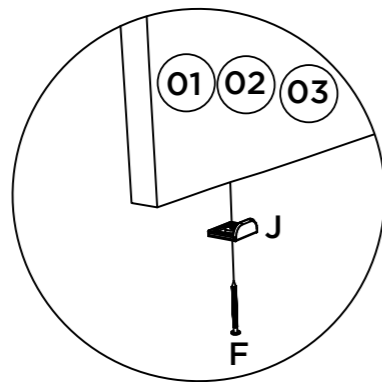
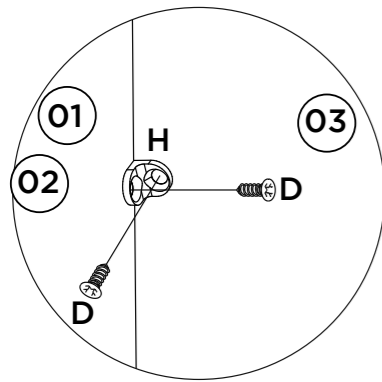

Utilizar o sachê de cola (P) em todas  
 as cavilhas (E) do produto.

Con el pegamento sobre (P) en  
 todos los pernos (E) producto.

Use the glue sachet (P) on all the  
 pegs (E) of the product.

Opção Suspensa

Opción suspendida

Suspended Option

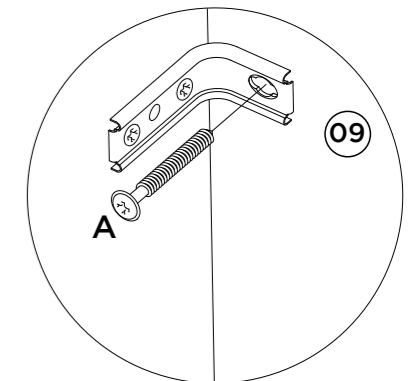
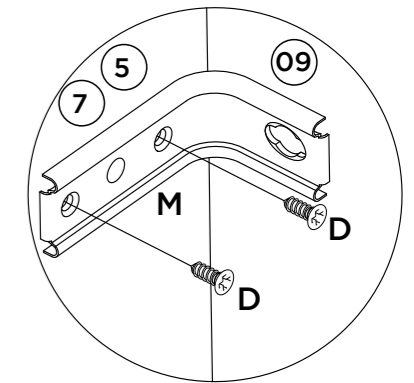
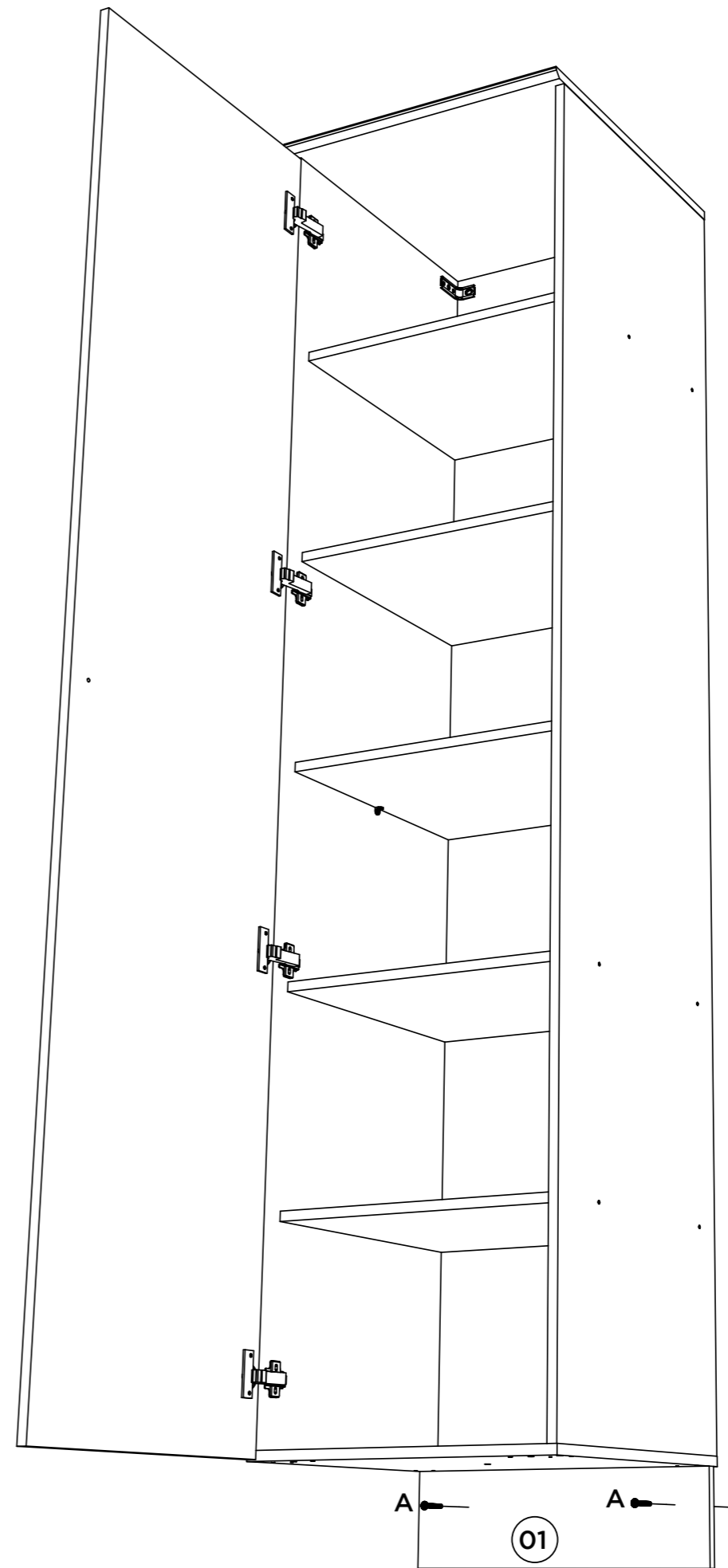

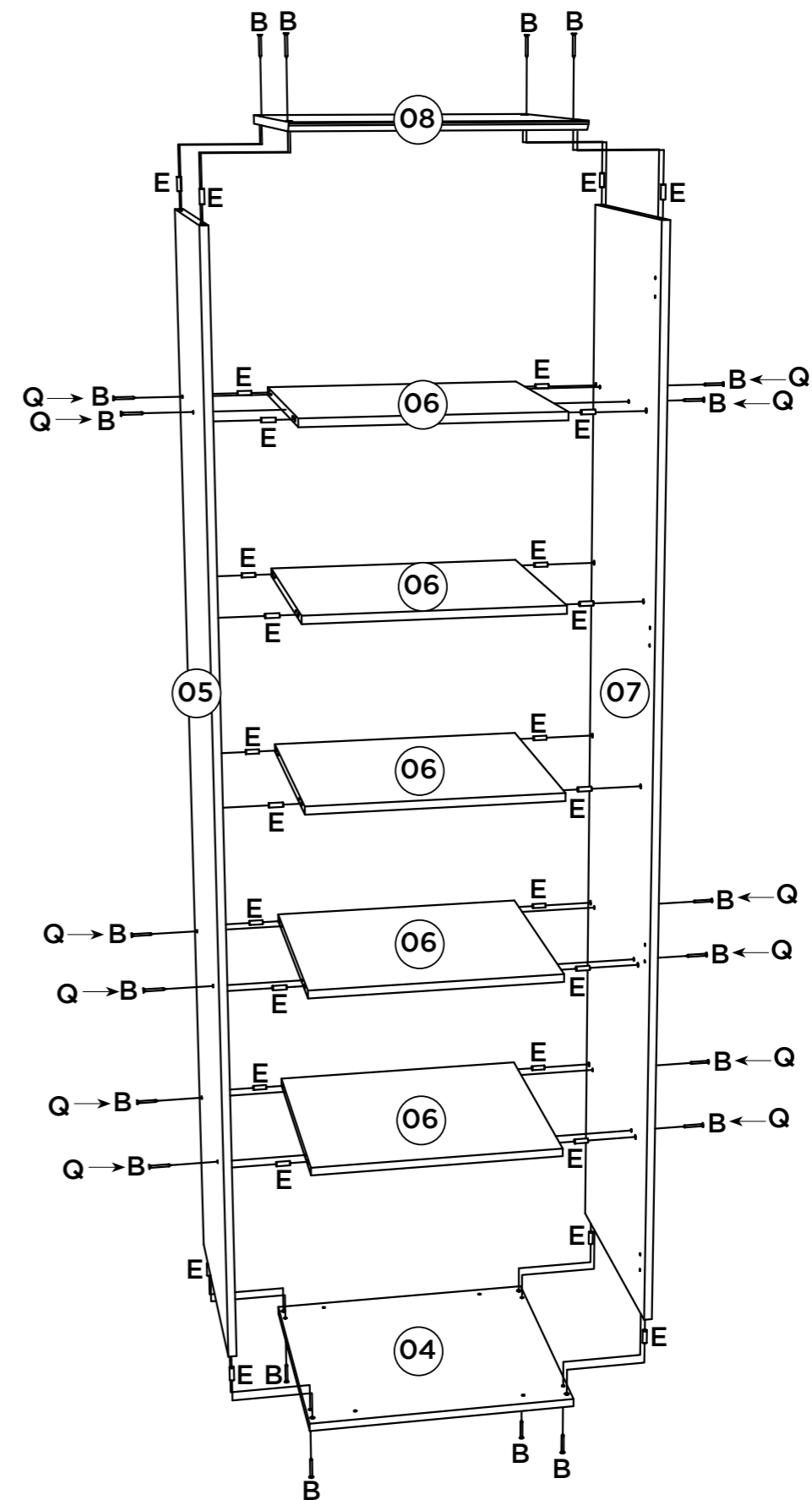
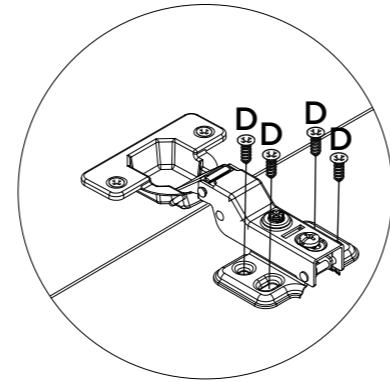
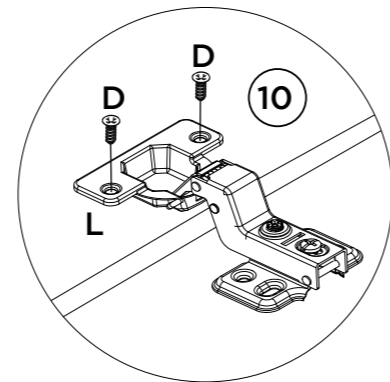
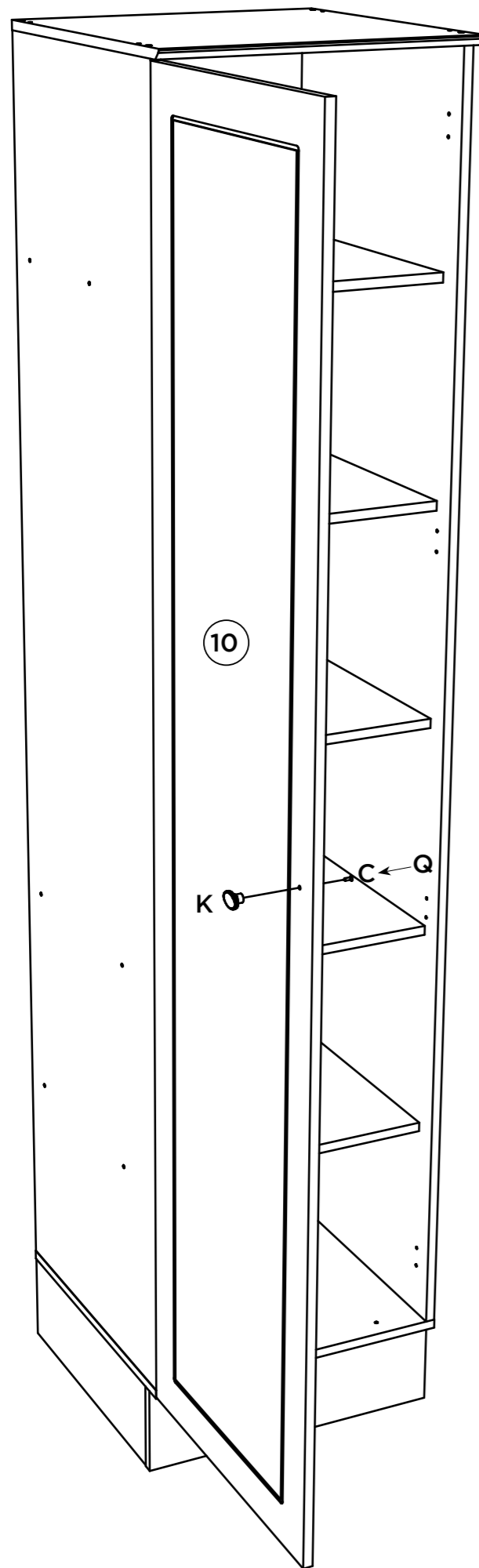

Utilizar o sachê de cola (P) em todas as cavilhas (E) do produto.

Con el pegamento sobre (P) en todos los pernos (E) producto.

Use the glue sachet (P) on all the pegs (E) of the product.

