

## INSTRUÇÕES DE INSTALAÇÃO

### 1. INSTALAÇÃO PORTA PIVOTANTE

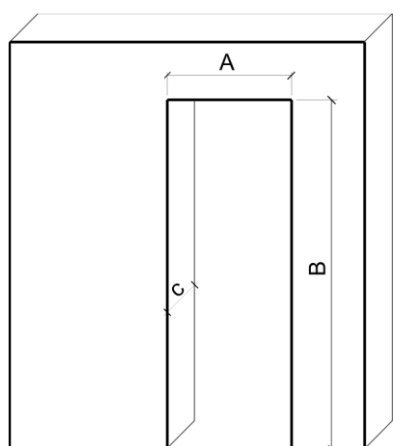

#### 1º Passo

Verifique se as medidas da porta estão correspondendo com as medidas do vão onde ela será instalada.

A = Largura | B = Altura | C = Espessura

#### 2º Passo

Retire toda a embalagem e encaixe o batente no vão travando-o com cunhas de madeira.

#### 3º Passo (2 pessoas)

Retire a soleira (somente para transporte) e retire da mesma a dobradiça pivotante. Essa mesma dobradiça será fixada no chão.

#### 4º Passo

Retire a folha de porta do batente (marco). Encaixe o batente (marco) no vão.

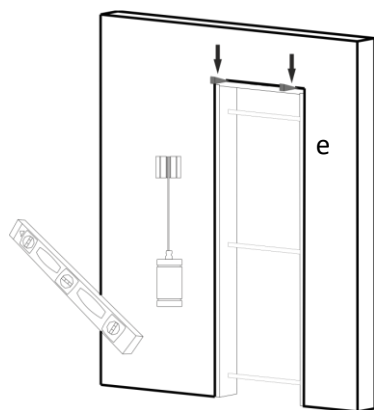

#### 5º Passo

Com o auxílio de prumo, nível e esquadro, verifique se o marco travado está nivelado no esquadro.

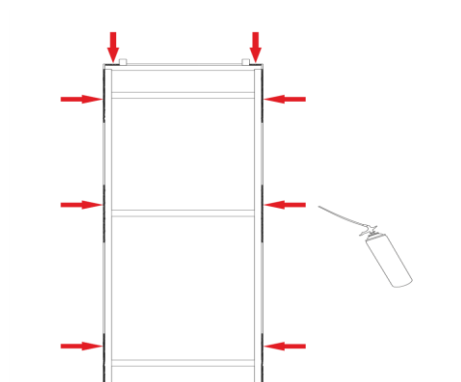

#### 6º Passo

Coloque três travas na parte interna do batente (marco) para que este não se mova com a aplicação da espuma expansiva de poliuretano.

As travas devem ser colocadas conforme a imagem.

Caso exista a necessidade coloque mais algumas travas entre o batente (marco) e o vão.

### 7º Passo

Aplique espuma expansiva de poliuretano nos pontos indicados na imagem ao lado.  
**IMPORTANTE: O TEMPO DE CURA TOTAL DA ESPUMA É DE 48 HORAS.**

- Antes deste período não retire as travas.
- Após as 48 horas corte o excesso de espuma e retire as cunhas e as travas para finalizar a instalação.

### 8º Passo

Encaixe a folha de porta na dobradiça superior e na inferior que ainda não foi fixada, feche a porta e veja se está no esquadro e prumo. Abra a porta em +/- 45° e com ajuda de um marcador, marque onde serão feitos os furos para fixar a dobradiça no chão.

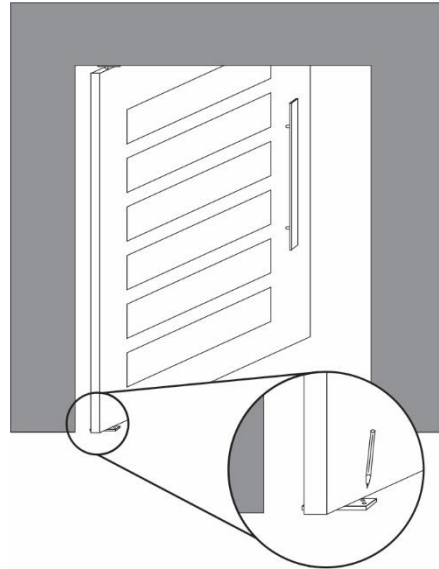

### 9º Passo

Retire novamente a folha da porta e fixe a dobradiça no chão com bucha e parafusos. A dobradiça inferior contém uma esfera, essa mesma esfera não poderá ser esquecida na hora de encaixar a porta. Em seguida com a porta em +/- 45° em relação ao batente (marco) encaixe-a na dobradiça superior e vá aproximando-a da dobradiça inferior até a mesma encaixar (lembre-se de não esquecer de colocar a esfera), volte a porta a posição fechada e veja se o encaixe da fechadura está no nível da contra testa do batente (marco). Teste se a mesma está funcionando (fechamento/trancamento).

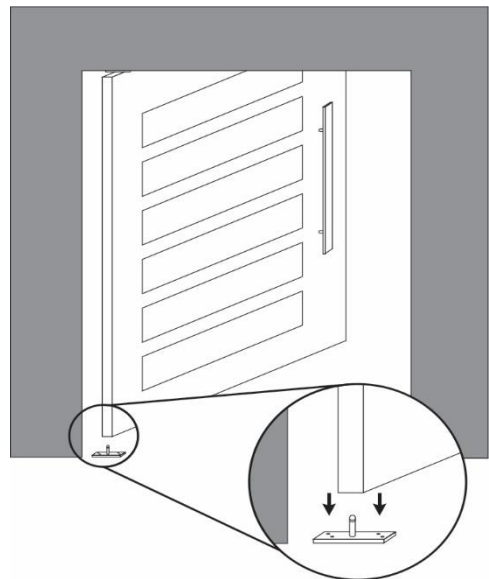

### 10º

Instale o puxador na porta, nos furos pré-estabelecidos.

### 11º

Instale as guarnições (vistas, alisares).